



PIKO



H0 Katalog 2024



EINSTIEG

Hilfreiche Tipps und spannende Hintergrundinformationen.

Über PIKO	4
Highlights	5
Zeichenerklärung	7
Tag der Offenen Tür 2024 / 75 Jahre PIKO	8

PIKO START-SETS

Die PIKO Start-Sets ermöglichen einen einfachen Einstieg in die analoge und digitale Welt der Modellbahn.

PIKO SmartControl _{wlan} -Sets	13
PIKO Start-Sets mit Bettung	18
PIKO Start-Sets ohne Bettung	29

PIKO myTRAIN®

PIKO myTrain® Fahrzeuge eignen sich besonders für den ersten Einstieg in die Modellbahnwelt.

PIKO Start-Sets myTrain®	32
PIKO myTrain® Lokomotiven & Wagen	33

EXPERT PLUS

Fahrzeuge mit feinsten digitaler Ausstattung, hervorragender Optik und hohem Spielwert charakterisieren die ExpertPlus Linie.

Expert plus Lokomotiven	36
Expert plus Wagen	39

EXPERT

Innovative Technik bei Fahrzeugen mit hoher Detailtreue zu günstigen Preisen – das zeichnet das PIKO Expert-Programm aus.

Expert Dampflokomotiven	44
Expert Elektrolokomotiven	56
Stromabnehmer	136
Expert Diesellokomotiven	138
Exklusiv-Modelle PIKO Shop Händler	186
Expert Triebzüge	188
Expert Personenwagen	208
Expert Güterwagen	252

HOBBY

Im PIKO Hobby-Programm, dem preiswerten Einstieg in die Modellbahnwelt, erscheinen Modelle in hoher Qualität mit ausgereifter Technik.

Hobby Lokomotiven	292
Hobby Personenwagen	306
Hobby Güterwagen	320

CLASSIC *nostalgie*

Die Freunde des Classic *nostalgie* Programms können sich auf Modelle freuen, die Detailverliebtheit und technisches Präzision verkörpern.

Classic Lokomotiven	338
Classic Triebzüge	342
Classic Personenwagen	346
Classic Güterwagen	358

PIKO H0 GLEISSYSTEM

Mit dem PIKO A-Gleis und dem PIKO A-Gleis mit Bettung lassen sich anspruchsvolle Gleispläne verwirklichen. Dank der Gleisgeometrie kommt man dabei mit erfreulich wenigen Teilen aus.

Gleisgeometrie	384
Systematik	388
PIKO A-Gleis	392
PIKO A-Gleis-Sets	369
PIKO A-Gleis mit Bettung	402
PIKO A-Gleis mit Bettung-Sets	405
Gleiszubehör	389

PIKO DIGITAL

Mit den digitalen Bausteinen von PIKO lassen sich Fahrzeuge und Anlagen unkompliziert steuern.

PIKO SmartDecoder XP	409
PIKO SmartDecoder 4.1	412
PIKO Digital-Decoder	417
PIKO SmartControl _{wlan}	12
PIKO SmartControl _{light}	29
PIKO SmartProgrammer & PIKO SmartTester	413
Digital-Zubehör	416

GEBÄUDE

Die Detailtreue und hohe Passgenauigkeit der farblich gealterten PIKO Gebäudemodelle ermöglichen einen einfachen Zusammenbau.

Fabrikanlagen	421
Plattenbauten	422
Bahnhöfe	425
Stellwerke	425

ZUBEHÖR

Dampf, Sound und vieles mehr - mit dem passenden Zubehör ist noch mehr Modellbahnspaß garantiert.

Zubehör Anlagenbau	432
Dampf-Zubehör	436
Wagen-Radsätze	433
Beleuchtungsbausätze	434
PIKO Fan-Shop	438

GLOSSAR & INDEX

Glossar Bahnverwaltungen	440
Numerischer Index	442

Anlagen-Fotos: Dieter Ertel /
Falk Hummel / Frank Zarges (†)
Modellaufnahmen: Falk Hummel

Technische und farbliche Änderungen sowie Liefermöglichkeiten und alle Rechte werden vorbehalten.

Alle Angaben erfolgen ohne Gewähr. Maße und Abbildungen sind freibleibend. Nachdruck, auch auszugsweise, nur mit Genehmigung der PIKO Spielwaren GmbH.

© 2023, PIKO Spielwaren GmbH

PIKO®, PIKO myTrain®,
PIKO SmartControl®,
PIKO SmartController® und
PIKO SmartBox®
sind eingetragene Warenzeichen.

SNCF® ist ein eingetragenes Warenzeichen der SNCF® und ist urheberrechtlich geschützt.



Ein herzlicher Dank geht an das Deutsche Dampflokomotiv Museum in Neuenmarkt.



95754 PIKO Jahreswagen 2024

39,99 €*

Liebe PIKO Spur H0 Freunde,

im Jahr 2023 konnten wir Ihnen einige ganz besondere Ereignisse bieten: So öffneten Anfang Mai erstmals die Tore unseres sehnsüchtig erwarteten Flagship Stores. Hier können wir Ihnen seitdem unser umfangreiches Sortiment in adäquater Ambiente präsentieren – ein ganz neues Einkaufserlebnis und immer einen Besuch wert. Ebenfalls ein wichtiges Ereignis im Kalender des Jahres 2023 war das gelungene Roll-Out unserer Schnellzuglok der Baureihe 03, wozu wir einige von Ihnen im Deutschen Dampflokomotiv Museum Neuenmarkt persönlich begrüßen durften.

Die Möglichkeit zum persönlichen Kontakt gibt es nun im Jubiläumsjahr auch anlässlich des TOFT 2024, der ganz im Zeichen des **75-jährigen Jubiläums der Traditionsmarke PIKO** stehen wird. Wir freuen uns mit Ihnen zu feiern! Zu diesem Anlass wird neben ausgewählten Sondermodellen auch eine aktualisierte Chronik erscheinen, die den Weg von der „Pionier Konstruktion“ bis in die Gegenwart beschreibt. Hauptneuheit im Jubiläumsjahr wird die Dampflok der Baureihe 62 im Maßstab 1:87. Sie knüpft qualitativ nahtlos an die Baureihe 03 an. Die eleganten Tenderloks erscheinen 2024 in Ausführungen der Bundesbahn und der DR. Für besonders viel Spielspaß wird es auch wieder eine Expert-Plus-Variante geben.

Beinahe erwarten darf man von PIKO inzwischen eine Altbau-Ellok unter den Formneuheiten. Dieser Erwartung werden wir gerne gerecht und dürfen uns 2024 gemeinsam auf die E 44 freuen, von der wir – als besonderes Highlight – zunächst die Vorserienlok 144 001 der DB ausliefern. Natürlich werden aber auch die Fans der Deutschen Reichsbahn mit einer passenden Variante bedacht.

Das vielleicht spannendste, bestimmt aber umfangreichste Projekt 2024 ist jedoch die Modellumsetzung des Metropolitan. Dem Anspruch des Vorbilds folgend, haben wir den Zug in herausragender Qualität in den Maßstab 1:87 übertragen, den wir zusammen mit unserem Kooperationspartner Märklin herausbringen werden: Märklin in Wechselstrom und PIKO in Gleichstrom. Hierzu wird es natürlich eine passende Lok der Baureihe 101 geben. – Es ist übrigens die erste Kooperation mit Märklin bei der Entwicklung eines komplett neuen Modells.

Neben den genannten Glanzlichtern erwarten Sie weitere Formneuheiten und zahlreiche frische Varianten, die so teils noch nie in der Baugröße H0 angeboten wurden. Machen Sie sich bitte auf den nächsten Seiten selbst ein Bild.

Wenn Sie sich auch für die anderen Baugrößen (N, TT, G) im PIKO Sortiment interessieren, sollten Sie einen Blick auf unsere Homepage www.piko-shop.de, unsere Facebookseite <https://www.facebook.com/PIKO.Modellbahn/> oder unseren Instagram-Account [@piko.modellbahn](https://www.instagram.com/piko.modellbahn) werfen.

Viel Spaß im neuen Modellbahnjahr wünschen Ihnen für unsere Firma und ihre engagierten Mitarbeiter

O. Wilfer
Ortrun D. Wilfer

R. Wilfer
Dr. René F. Wilfer

Andrea Wilfer
Andrea M. R. Wilfer



Konstruktion



Formenbau



Kunststoffverarbeitung



Lackierung/Bedruckung

EIN RAD GREIFT INS ANDERE

PIKO Produkte werden nicht von einem Tag auf den anderen entwickelt. Hinter jedem unserer H0 Modelle steckt ein monatelanger Prozess von der Konstruktion, bis hin zur Auslieferung an den Kunden. Unsere Mitarbeiter im thüringischen Sonneberg sowie in unserem eigenen Werk im südchinesischen Chashan arbeiten daher täglich hart daran, die gewohnt hohe Qualität unserer Modelle zu gewährleisten und die Wünsche unserer Kunden nach attraktiven Neuentwicklungen zu erfüllen.



Montage



Logistik



Qualitätsprüfung

Sonneberg

Chashan

Unser Highlight

Dieses Modell sollten Sie sich auf jeden Fall näher anschauen!



Frei drehbares
Lüfterrad

Detailliert eingerichteter
Führerstand



Fein geätzte
Lüftergitter

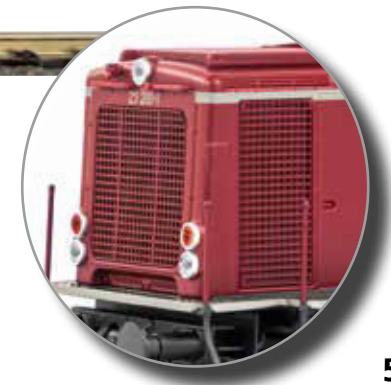

Die schlichten Lokomotiven der Baureihe V 100 wurden überwiegend auf nicht elektrifizierten Nebenbahnen eingesetzt und waren dort maßgeblich am Verschwinden der Dampflokomotiven beteiligt. Das PIKO Modell der dieselhydraulisch angetriebenen Maschinen gibt die Form und Details des Vorbildes maßstabsgetreu wieder. Ein besonderer Blickfang ist hierbei die Kühlanlage mit frei drehbarem Lüfterrad.

Siehe Seite 159

Profi-Info

Viele Modellbahner siedeln ihre Sammlung oder Anlagen gerne in einer speziellen Epoche an. Hierzu haben wir unsere Modellbahnprodukte mit einer genauen Zeitepoche versehen, die eine Zuordnung leicht ermöglicht.

I

Epoche I 1835 – 1925

Beginn des Eisenbahnbaus und Entstehung zahlreicher Staats- und Privatbahnen.



IV

Epoche IV 1970 – 1990

Ende des Dampflokbetriebes. Einführung computergerechter Anschriften von Loks und Wagen. Ausmusterung von Vorkriegswagen.



II

Epoche II 1925 – 1945

Entstehung großer Staatsbahnverwaltungen wie DRG, BBÖ oder SBB. Vereinheitlichung von Vorschriften sowie der Normung im Fahrzeugbau.



V

Epoche V 1990 – 2007

Beginn des ICE-Zeitalters. Zusammenschluß von DB und DR. Einführung der verkehrsroten Farbe. Umstrukturierung der Bahn in Geschäftsbereiche. Indienststellung von modernen Loks und Triebwagen.



III

Epoche III 1945 – 1970

Wiederaufbau und Beseitigen von Kriegsschäden im Eisenbahnwesen. Beginn der Ablösung der Dampfloks durch Diesel- und Elektrolokomotiven. Bau gemeinsamer Wagons mit anderen Staatsbahnen.



VI

Epoche VI 2007 – heute

Neben den traditionellen Bahngesellschaften befahren zahlreiche private Eisenbahnverkehrsunternehmen die bestehenden Eisenbahnnetze im nationalen und internationalen Verkehr mit eigenen Fahrzeugen. Einführung des 12-stelligen UIC-Nummernschemas.



Viele Modellbahner siedeln ihre Sammlung oder Anlagen gerne in einer speziellen Zeitepoche an. Hierzu haben wir unsere Modellbahnprodukte mit einer Epoche versehen, die eine Zuordnung leicht ermöglicht. Weitere technische Details werden über Piktogramme angegeben, deren Erklärung sich in der folgenden Übersicht befindet.

- | | |
|---------------------------------------------|-----------------------------------------------------------------------------------------------------------------------------------------------------------------------------------|
| Gleichspannung | Innenbeleuchtung |
| Dreileiter-Wechselstrom-Ausführung | Innenbeleuchtung nachrüstbar |
| Oberleitungsbetrieb möglich | vorbereitet für Sound |
| Lichtwechsel mit LED | mit Sound |
| Lichtwechsel rot / weiß mit LED | Wagenanzahl |
| Lichtwechsel rot / rot mit LED | mit USB-Buchse |
| Lichtwechsel rot / weiß mit LED nachrüstbar | mit Datenspeicher |
| Frontbeleuchtung | WLAN-fähig |
| Lichtwechsel | Funktionsdecoder |
| Lichtwechsel rot / weiß | mit Dampf |
| kleinster empfohlener Radius | vorbereitet für Dampf |
| Haftreifen | PIKO Radsatz-Service für AC-Bahner |
| Länge über Puffer | Bei PIKO Wagenmodellen mit diesem Zeichen können die eingebauten DC-Radsätze gegen die PIKO AC-Radsätze ausgetauscht werden. Die entsprechende Artikel-Nr. ist jeweils angegeben. |
| Kupplungshaken | |
| Digital-Kupplung | |

Für alle Lokomotiven & Wagen gilt:

- NEM Schacht
- Kurzkupplungskulisse

Allgemeine Hinweise:

- Werkseitig ausverkauft
- Auslaufmodell (lieferbar solange der Vorrat reicht)
- Limitierte Auflage
- Exklusivität - nur erhältlich in Italien

- Schnittstelle für Decoder nach NEM 652
- ohne Schnittstelle für Decoder nach NEM 652
- 20-polige Schnittstelle
- Schnittstelle für Decoder PluX22 nach NEM 658
- inkl. Decoder
- inkl. Sound-Decoder
- inkl. PIKO SmartDecoder XP
- inkl. PIKO SmartDecoder XP Sound
- mfx-geeignet
- PIKO TrainSound® onboard**
zertifiziertes Gütesiegel
(mehr Information dazu finden Sie auf Seite 411)
- PIKO Remote Control (R/C)

NEU ab 2024

NEU – Alle neuen PIKO AC-Soundmodelle mit PluX22-Decodern ab dem Jahr 2024 tragen das Gütesiegel:

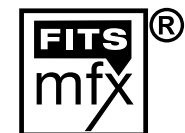

Um Digitaldecoder für alle Nutzer der aktuellen Märklin Digitalzentralen zuverlässig einsetzbar zu machen, wurde gemeinsam mit Märklin und anderen Herstellern ein neues Gütezeichen „fits mfx®“ eingeführt. Dieses kann nur von Digitaldecodern verwendet werden, die einen speziellen mfx®-Test durchlaufen und vollumfänglich bestanden haben. „Haben die Fremd-Decoder diesen mfx®-Kompatibilitätstest bestanden, besteht für den Modelleisenbahner die Sicherheit, dass auch diese Produkte jederzeit zuverlässig mit den Märklin Bediengeräten (Central Station 2 und 3 oder Mobile Station 1 und 2) funktionieren.“ *

Diese Decoder und auch die Lokomotiven in denen sie verbaut sind, tragen das Gütezeichen „fits mfx®“, welches die uneingeschränkte mfx® Funktionalität zertifiziert. Das bedeutet, dass nunmehr auch PIKO Produkte mit dem „fits mfx®“ Logo die vielfältigen Funktionen von mfx® vollständig unterstützen.

*Auszug aus der Pressemitteilung Märklin

* unverbindlich empfohlener Verkaufspreis

PIKO wird 75 Jahre!



Im Jahr 2024 ist es bereits 75 Jahre her, dass der erste Pico Express (ja, damals wurde PIKO noch mit „c“ geschrieben) auf der Leipziger Herbstmesse seine Runden drehte. Zeit, einmal innezuhalten und einen kurzen Blick zurück zu werfen.

Seit 1952 befindet sich die Produktion bereits in der Spielzeugstadt Sonneberg. So dürfte es nicht überraschen, dass wir mit der Region tief verwurzelt sind. Im Laufe der Jahre wurde der VEB PIKO zu nächst zum Leitbetrieb des Kombinats Piko Spielwaren und später zum Erzeugnisgruppenleitbetrieb für Modellbahnen des Kombinats Spielwaren Sonneberg. Mit der Wiedervereinigung 1990 wurde das Kombinat aufgelöst. Die geplante Abwicklung des Unternehmens konnte glücklicherweise durch die Übernahme des Unternehmens durch Dr. René F. Wilfer im Mai 1992 verhindert werden.

Seither entwickelt sich die PIKO Spielwaren GmbH kontinuierlich und nachhaltig weiter und zählt heute zu einem der führenden Hersteller hochwertiger Modelleisenbahnen in Deutschland und Europa. Dieses Jahr blicken wir zurück auf 75 Jahre voller schöner Momente, toller Triebfahrzeug-, Wagen- und Gebäudemodelle und unvergesslicher Erinnerungen.

All dies wäre natürlich nicht ohne Sie, unsere Kunden, möglich – und deswegen möchten wir Ihnen von Herzen für Ihre Treue danken. Wir hoffen, dass Sie auch in Zukunft viel Freude an Modellbahnen aus dem Hause PIKO haben und mit uns gemeinsam viele weitere Erinnerungen sammeln können. Wir freuen uns bereits darauf!

1949
2024

75

JAHRE

Unser besonderes Jubiläumsmodell:

Überraschungsdesign



59761 Diesellok BR 131 PIKO Jubiläum

169,00 €*

Wir laden Sie am 22. Juni 2024 zu unserem 13. „Tag der Offenen Tür“ auf unserem Betriebsgelände in Sonneberg ein! Die Veranstaltung steht in diesem Jahr ganz unter dem Motto „75 Jahre PIKO“. Wir freuen uns darauf, mit Ihnen und vielen anderen PIKO Fans unser Jubiläum in diesem Rahmen feiern zu dürfen!

Unser „Tag der Offenen Tür“ ist traditionell ein Event für Jung und Alt und auch in diesem Jahr dürfen Sie und Ihre Familie sich auf ein reichhaltiges Angebot an Aktivitäten und Aktionen freuen. Angefangen bei einer Betriebsführung bei laufender Produktion, über unsere große Tombola mit attraktiven Preisen bis hin zu unserer beliebten Wagenmalaktion und der Spielwiese für unsere kleinen Modellbahnfreunde – an diesem Tag ist für jeden etwas dabei! Mit Thüringer Spezialitäten ist selbstverständlich auch für das leibliche Wohl bestens gesorgt.

Damit Sie diesen Tag möglichst lange in Erinnerung behalten, bieten wir Ihnen neben unserem umfangreichen Modellbahnsortiment in den Spuren H0, N, TT und G auch viele attraktive Souvenirs sowie ein exklusives Zugset zum „Tag der Offenen Tür“. Anlässlich dieses besonderen Tages

haben Sie zudem natürlich wieder die Möglichkeit, vergünstigte 2. Wahl Artikel sowie Oldies und Sonderposten zu erwerben.

Darüber hinaus können Sie auch ein ganz besonderes Erinnerungsstück mit nach Hause nehmen: Lassen Sie sich vor Ort ihr eigenes Wunschmodell individuell bedrucken (nähere Informationen zu unseren individuellen Modellen finden Sie auf Seite 450 im H0 Hauptkatalog 2024 oder online auf www.piko-shop.de)!

Für alle, die mit dem Zug anreisen, haben wir einen Bus-Shuttle vom Hauptbahnhof Sonneberg zum PIKO Betriebsgelände organisiert. Zudem stehen vor Ort ausreichend Parkplätze zur Verfügung.

Auf www.piko.de/TOFT finden Sie stets die aktuellsten Informationen sowie das Anmeldeformular zu unserem "Tag der Offenen Tür". Darüber hinaus sind dort auch die Informationen zu den Sonderzügen nach Sonneberg hinterlegt.

Wir freuen uns auf Ihren Besuch und wünschen Ihnen schon heute eine gute Anreise und einen schönen Aufenthalt bei uns in Sonneberg!

Das besondere Erinnerungsstück: PIKO Sondermodell zum TOFT 2024!

Nach der Wiedervereinigung 1989 wurde das Reisen zwischen der BRD und der DDR schlagartig vereinfacht. Diese plötzliche Entwicklung hatte zur Folge, dass die Bahnverwaltungen von Ost und West an Ihre Grenzen stießen. Um den entstandenen Bedarf zu decken, wurde die Transportkapazität der wenigen vorhandenen Verbindungen des „kleinen Grenzverkehrs“ zwischen DDR und BRD mit allen verfügbaren Fahrzeugen erhöht. Eine solche Situation greift unser diesjähriges TOFT-Zugset auf und steht somit stellvertretend für ein Jahr voller Emotionen, Umbrüche, Hoffnungen und bunter Zuggarnituren.



Personenzug Elektrolok BR 140 DB mit 2 Dosto DR und DB Personenwagen Ep. IV

58146 Gleichstrom

380,00 €*

 **58147 Gleichstrom mit Sound, inkl. PSD XP S**

500,00 €*

 **58148 Wechselstrom mit Sound, inkl. PSD XP S**

500,00 €*



Foto: Hans-Joachim Müller



Die PIKO SmartControl_{wlan} Start-Sets bieten die perfekte Möglichkeit für einen unkomplizierten Start in die Welt der digitalen Modellbahn. Das enthaltene PIKO SmartControl_{wlan} Digitalsystem ist perfekt auf die Bedürfnisse von Einsteigern abgestimmt und ermöglicht eine intuitive Steuerung der Modelle.
> siehe Seite 12

Der ideale Einstieg in die faszinierende Welt der Modellbahn

- > Personen- und Güterzüge
- > Moderne Bahn und Nostalgie
- > Für Groß und Klein

Start-Sets

Die PIKO Start-Sets decken sowohl deutsche, als auch internationale Zugverbände ab und beinhalten alles, was für den Beginn einer ersten eigenen Modellbahn benötigt wird. Mit dem PIKO A-Gleis mit Bettung kommt zudem ein besonders realistisch anmutender Gleiskreis zum Einsatz
 > **siehe Seite 23**



Highlights PIKO SmartControl_{wlan} Digitalzentrale:

- **Ergonomischer Handregler:** Der PIKO SmartController_{wlan} besitzt genau die richtige Form und ein ideal ausgewogenes Gewicht für optimalen Spielspaß! Mit einer benutzerfreundlichen Anordnung der Bedienelemente und einem feinfühligem, robustem Drehregler sind bis zu 69 Loksonderfunktionen komfortabel schaltbar.
- **Graphisches Farbdisplay:** Ein Display muss alle notwendigen Informationen augenfreundlich zur Verfügung stellen. Mit dem graphischen Farbdisplay des PIKO SmartController_{wlan} können auch bei schwierigen Lichtverhältnissen alle relevanten Daten optimal abgelesen werden.
- **Plug and Play:** Der logische Aufbau von PIKO SmartControl_{wlan} ermöglicht eine kinderleichte, zeitgemäße Installation und Anwendung. So entsteht, auch durch den Einsatz mehrerer Handregler ab dem ersten Moment ungetrübter Spielspaß!
- **WLAN Handregler:** Der updatefähige WLAN Handregler verbindet sich nach dem Einschalten automatisch mit der Zentrale und bietet so ein kabelloses Handling mit großer Reichweite.
- **Mehrere Loks gleichzeitig individuell steuerbar:** Einige Loks gleichzeitig fahren zu lassen macht Spaß. Damit der Zentrale nicht gleich die Puste ausgeht, verfügt PIKO SmartControl_{wlan} über einen max. Ausgangstrom von 2 A. Wächst die Anlage, besteht die Möglichkeit zur Ergänzung mit geeigneten PIKO Boostern.
- **Volle DCC Kompatibilität mit RailCom und RailCom Plus®:** Eine offene Kommunikation ist uns wichtig! Deshalb verfügt PIKO SmartControl_{wlan} über eine volle DCC Kompatibilität für alle Lokadressen mit allen Lokfunktionen. Geeignete Fahrzeuge melden sich automatisch über RailCom Plus® an und können sofort bedient werden!
- **Umfangreiche Lokdatenbank:** Es können viele Lokdatensätze abgespeichert werden.
- **Zubehörartikel schalten:** Weichen und Signale kann man mit PIKO SmartControl_{wlan} natürlich auch bedienen. Hierbei sind kaum Grenzen gesetzt, da die Zubehörartikel (auch mehrbegriffig) in einem Adressraum von 1 bis 2048 geschaltet werden können.
- **Fahrstraßen (nur bei #55821):** Auch eine erste Automatisierung des Fahrbetriebes ist mit PIKO SmartControl_{wlan} möglich! Die Zubehörartikel können in bis zu 18 logischen Einheiten á 9 Schaltbefehle gruppiert und auch Pausenzeiten in die Abfolgen eingefügt werden.
- **Hauptgleis- und Programmiergleis Ausgang:** Diese sind getrennt angelegt, so dass auch unabhängig von der Modellbahnanlage zum Beispiel an einem Schreibtisch Programmiervorgänge möglich sind, wobei auch die beliebte Hauptgleisprogrammierung (POM) während des Fahrbetriebes genutzt werden kann.
- **Kurzschlussicherung:** Betriebssicherheit ist wichtig! Und sollte trotzdem einmal etwas passieren, verfügt die PIKO SmartControl_{wlan} Digitalzentrale über eine Kurzschlussicherung.

Viel Spaß mit der neuen PIKO SmartControl_{wlan} Digitalzentrale!



55827 PIKO SmartBooster 3A

239,00 €*



55821 PIKO SmartControl_{wlan} Set

249,00 €*

- PIKO SmartController_{wlan}
- PIKO SmartBox_{wlan}
- Netzadapter 16 V / 32 W
- Schnellanleitung



55823

130,00 €*

PIKO SmartController_{wlan}



55826 PIKO Software Upgrade
SmartControl_{wlan}

50,00 €*

Weitere Informationen finden Sie unter
www.piko.de.



Bedürfnisorientierter Funktionsumfang

Als Teil unserer attraktiven Start-Sets eignet sich PIKO SmartControl_{wlan} auch perfekt für den Einstieg in die digitale Modellbahnwelt. Der Funktionsumfang des PIKO SmartControl_{wlan} Systems ist dabei genau auf die Bedürfnisse eines Digitalbahneinsteigers angepasst.

Sobald die Anlage vergrößert werden soll oder weitere Funktionen benötigt werden, kann das System natürlich unkompliziert auf die Vollversion geupgradet werden (# 55826).

Weitere Informationen zum Upgrade finden Sie in unserem Webshop unter www.piko-shop.de.

Funktion	PIKO SmartControl _{wlan}	PIKO SmartControl _{wlan} im Start-Set
Kapazität der Lok-Datenbank	16 Lokomotiven direkt + unbegrenzt auf SD-Karte	16 Lokomotiven
Kapazität der Zubehör-Datenbank	128 Zubehörartikel	54 Zubehörartikel
Kapazität der Fahrstraßen-Datenbank	18 Fahrstraßen mit jeweils 9 Schaltungen	3 Fahrstraßen mit jeweils 6 Schaltungen
Programmierung Decoder	Programmiergleis, POM, XPOM	Nur Programmiergleis
Firmwareupdate der XP 5.1 Decoder	Ja	Ja

59014 PIKO SmartControl_{wlan} Start-Set
DB AG 2 Züge BR 185 und BR 218 Ep. VI

349,00 €*



Packungsinhalt:
 1 x Diesellok BR 218
 2 x IC Personenwagen
 1 x Elektrolok BR 185
 3 x Hochbordwagen
 1 x Anschluss-Clip digital
 1 x PIKO SmartControl_{wlan} Start-Set
 1 x Bedienhandbuch

PIKO A-Gleis mit Bettung:
 10 x Bogen R2 422 mm
 1 x Bogen R2 422 mm, Anschnitt rechts vorne
 1 x Bogen R2 422 mm, Anschnitt links vorne
 1 x Bogen R2 422 mm, Anschnitt rechts hinten
 1 x Bogen R2 422 mm, Anschnitt links hinten
 8 x Gerade G231 mm
 1 x Gerade G231 mm für Anschluss-Clip
 3 x Gerade G239 mm
 1 x Bogenweiche links
 1 x Bogenweiche rechts
 1 x Sockel für Anschluss-Clip

Mit neuem Zubehör !

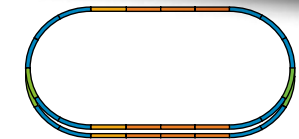

Grundfläche: ca. 182 x 95 cm
 Min. Aufbaufläche: 192 x 105 cm
 PIKO A-Gleis mit Bettung



Länge des Zuges: 680 mm



Länge des Zuges: 708 mm



Packungsinhalt (gültig für alle neuen Sets mit A-Gleis mit Bettung auf dieser Doppelseite)

- | | |
|---------------------------------------------|--------------------------------------|
| 12 x 55412 Bogen R2 422 mm | 1 x Gleisanschlusskabel |
| 5 x 55401 Gerade G231 mm | 1 x PIKO SmartControl wlan Start-Set |
| 1 x 55406 Gerade G231 mm für Anschluss-Clip | 1 x 55449 PIKO H0 Aufgleiser |
| 1 x 55447 Sockel für Anschluss-Clip | 1 x Bedienhandbuch |
| 1 x 55275 Anschluss-Clip | |



gilt für alle
Sets auf dieser
Doppelseite

Grundfläche: ca. 158 x 88 cm
Min. Aufbaufläche: 168 x 98 cm



59015 PIKO SmartControl wlan Start-Set DB AG Güterzug BR 185 mit 3 Wagen Ep. VI

259,00 €*



Länge des Zuges: 616 mm



59016 PIKO SmartControl wlan Start-Set NS Intercity BR 185 mit 2 Personenwagen Ep. VI

259,00 €*



Länge des Zuges: 750 mm



59017 PIKO SmartControl wlan Start-Set ÖBB Personenzug Rh 2016 mit 2 IC Personenwagen Ep. V

259,00 €*



Länge des Zuges: 749 mm





59018 PIKO SmartControl_{wlan} Start-Set DB Personenzug BR 220 mit zwei Silberlingen Ep. IV

289,00 €*

Mit
neuem Zubehör !



Länge des Zuges: 819 mm



59019 PIKO SmartControl_{wlan} Start-Set Regiojet Personenzug BR 386 mit 2 Personenwagen Ep. VI

279,00 €*



Länge des Zuges: 745 mm

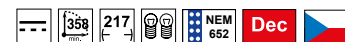

59101 PIKO SmartControl_{wlan} Start-Set Güterzug TGK 2 mit 2 Güterwagen Ep. IV

279,00 €*



Länge des Zuges: 332 mm





Packungsinhalt (gültig für alle neuen Sets mit A-Gleis mit Bettung auf dieser Doppelseite)

- | | |
|---------------------------------------------|-------------------------------------------------|
| 12 x 55412 Bogen R2 422 mm | 1 x Gleisanschlusskabel |
| 5 x 55401 Gerade G231 mm | 1 x PIKO SmartControl _{wlan} Start-Set |
| 1 x 55406 Gerade G231 mm für Anschluss-Clip | 1 x 55449 PIKO H0 Aufgleiser |
| 1 x 55447 Sockel für Anschluss-Clip | 1 x Bedienhandbuch |
| 1 x 55275 Anschluss-Clip | |



gilt für alle
Sets auf dieser
Doppelseite

Grundfläche: ca. 158 x 88 cm
Min. Aufbaufläche: 168 x 98 cm



59102 PIKO SmartControl_{wlan} Start-Set DB AG Personenzug BR 146 mit 2 Doppelstockwagen Ep. VI

289,00 €*



Länge des Zuges: 753 mm

59103 PIKO SmartControl_{wlan} Start-Set PKP Personenzug Taurus IC mit 2 Personenwagen Ep. V

279,00 €*



Länge des Zuges: 749 mm

59105 PIKO SmartControl_{wlan} Start-Set DB AG ICE 3 Ep. VI

289,00 €*



Länge des Zuges: 1142 mm



59104 PIKO SmartControl_{wlan} Start-Set ÖBB Personenzug Taurus mit 2 Schnellzugwagen Ep. V

279,00 €*

**Mit
neuem Zubehör !**



Länge des Zuges: 749 mm



59107 PIKO SmartControl_{wlan} Start-Set SBB Personenzug Re 484 mit 2 Wagen Ep. VI

319,00 €*



Länge des Zuges: 745 mm



59108 PIKO SmartControl_{wlan} Start-Set SNCB Rh E 186 mit 2 Doppelstockwagen 2. Klasse Ep. VI

289,00 €*



Länge des Zuges: 753 mm

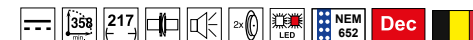



NEU
2024



Foto Lok: Grzegorz Gransicki
Foto Wagen: Damian Sikorski

57114 Start-Set Diesellok Sm42 mit einem Doppelstockwagen und einem 120A Persoenwagen Polregio Ep. VI, PIKO A-Gleis mit Bettung

169,99 €*

Länge des Zuges: 760 mm

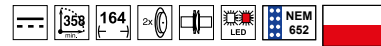

NEU
2024

96900 Start-Set E-Lok Traxx RENFE mit 3 Containertragwagen Ep. VI, PIKO A-Gleis mit Bettung

189,99 €*



Länge des Zuges: 688 mm

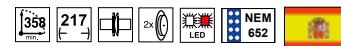

NEU
2024

57115 Start-Set E-Lok Taurus MÁV mit 3 Personenwagen Ep. VI, PIKO A-Gleis mit Bettung

164,99 €*



Länge des Zuges: 1013 mm



PERSONENZUG START-SETS



Packungsinhalt (gültig für alle Sets mit A-Gleis mit Bettung auf dieser Doppelseite)

- | | |
|---------------------------------------------|-------------------------------|
| 12 x 55412 Bogen R2 422 mm | 1 x 55270 Anschluss-Clip |
| 5 x 55401 Gerade G231 mm | 1 x 55499 H0 Aufgleiser |
| 1 x 55406 Gerade G231 mm für Anschluss-Clip | 1 x Fahrregler |
| 1 x 55447 Sockel für Anschluss-Clip | 1 x Netzteil (Adapter 5,4 VA) |



Grundfläche: ca. 158 x 88 cm
Min. Aufbaufläche: 168 x 98 cm

Bitte beachten Sie auch unsere Ergänzungssets für das A-Gleis mit Bettung (siehe Seite 405)

57134 Start-Set IC Doppelstockzug DB AG mit BR 146.5 Ep. VI, PIKO A-Gleis mit Bettung **189,99 €***



Länge des Zuges: 753 mm

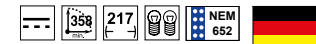

57198 Start-Set Amtrak ICE 3, 230 V, PIKO A-Gleis mit Bettung **169,99 €***

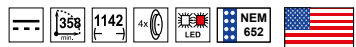

Länge des Zuges: 1142 mm



Passende Personenwagen #57698 & #57699 (siehe Seite 312)

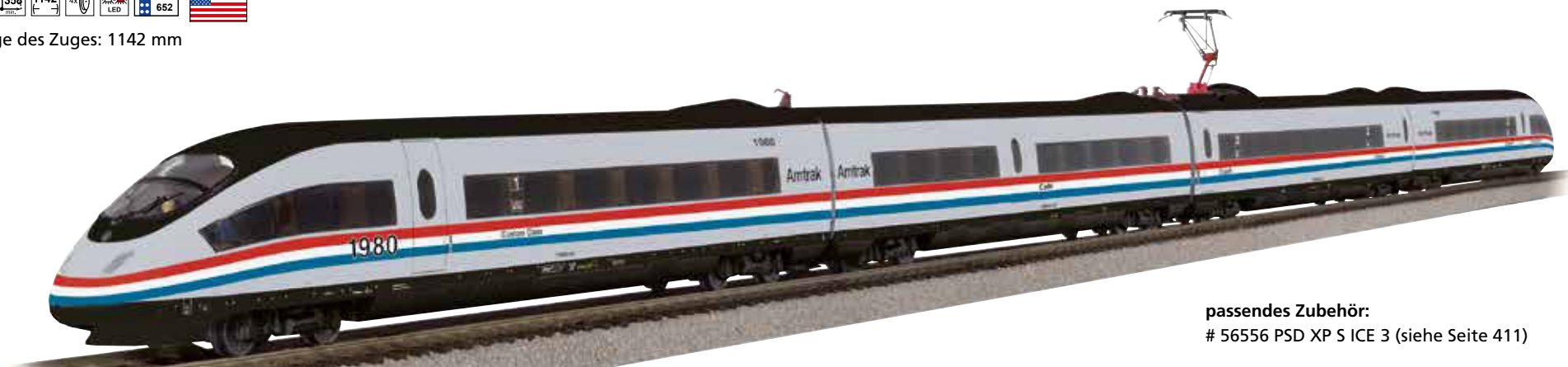

passendes Zubehör:
56556 PSD XP S ICE 3 (siehe Seite 411)



 57196 Start-Set ICE 3 DB AG Personenzug,
PIKO A-Gleis mit Bettung 169,99 €*

 97930 Start-Set AVE 103 Ep. V,
PIKO A-Gleis mit Bettung 174,99 €*

 97929 Start-Set ICE 3 Personenzug NS Ep. V,
PIKO A-Gleis mit Bettung 174,99 €*
(ohne Abbildung)





passendes Zubehör:
56556 PSD XP S ICE 3
(siehe Seite 411)



passendes Zubehör:
56556 PSD XP S ICE 3
(siehe Seite 411)

Länge der Züge: je 1142 mm

 97927 Start-Set Velaro "Sapsan" RUS Ep. V,
PIKO A-Gleis mit Bettung 174,99 €*

 97932 Start-Set Elektrotriebwagen
Hondekop NS Ep. IV, PIKO A-Gleis mit Bettung 159,99 €*





Länge des Zuges: 1142 mm



Länge des Zuges: 588 mm

PERSONENZUG START-SETS



Packungsinhalt (gültig für alle Sets mit A-Gleis mit Bettung auf dieser Doppelseite)

- | | |
|---------------------------------------------|-------------------------------|
| 12 x 55412 Bogen R2 422 mm | 1 x 55270 Anschluss-Clip |
| 5 x 55401 Gerade G231 mm | 1 x 55499 H0 Aufgleiser |
| 1 x 55406 Gerade G231 mm für Anschluss-Clip | 1 x Fahrregler |
| 1 x 55447 Sockel für Anschluss-Clip | 1 x Netzteil (Adapter 5,4 VA) |



Grundfläche: ca. 158 x 88 cm
Min. Aufbaufläche: 168 x 98 cm

Bitte beachten Sie auch unsere Ergänzungssets für das A-Gleis mit Bettung (siehe Seite 405)

57178 Start-Set Taurus ÖBB Railjet mit 3 IC Personenwagen Railjet Ep. VI, PIKO A-Gleis mit Bettung

174,99 €*



Passender Steuerwagen: #57672 (siehe Seite 368)

Länge des Zuges: 1013 mm

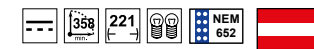

57139 Start-Set Alex Herkules mit 2 Personenwagen Ep. VI, PIKO A-Gleis mit Bettung

159,99 €*



Länge des Zuges: 753 mm



57179 Start-Set Taurus ČD Railjet mit 3 IC Personenwagen Railjet Ep. VI, PIKO A-Gleis mit Bettung

179,99 €*



Länge des Zuges: 1013 mm





Packungsinhalt (gültig für alle Sets mit A-Gleis mit Bettung auf dieser Doppelseite)

- | | |
|---------------------------------------------|-------------------------------|
| 12 x 55412 Bogen R2 422 mm | 1 x 55270 Anschluss-Clip |
| 5 x 55401 Gerade G231 mm | 1 x 55499 H0 Aufgleiser |
| 1 x 55406 Gerade G231 mm für Anschluss-Clip | 1 x Fahrregler |
| 1 x 55447 Sockel für Anschluss-Clip | 1 x Netzteil (Adapter 5,4 VA) |



gilt für alle
Sets auf dieser
Doppelseite

Grundfläche: ca. 158 x 88 cm
Min. Aufbaufläche: 168 x 98 cm

Bitte beachten Sie auch unsere
Ergänzungssets für das A-Gleis
mit Bettung (siehe Seite 405)

97931 Start-Set Personenzug Inter City PKP BR 146.5 Ep. VI, PIKO A-Gleis mit Bettung

159,99 €*



Länge des Zuges: 1013 mm

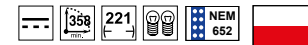

97934 Start-Set Diesellok SM42 PKP & zwei Doppelstockwagen PKP Ep. VI, PIKO A-Gleis mit Bettung

184,99 €*



Länge des Zuges: 780 mm



97947 Start-Set Taurus ÖBB mit 3 IC Personenwagen Ep. V, PIKO A-Gleis mit Bettung

164,99 €*



Länge des Zuges: 1013 mm



PERSONENZUG START-SETS



97938 Start-Set BR 185 MÁV mit 3 Personenwagen Ep. VI, PIKO A-Gleis mit Bettung

164,99 €*



Länge des Zuges: 101 0 mm

97939 Start-Set Elektrolok BR 185 & zwei Doppelstocksitze Wagen NS Ep. V, PIKO A-Gleis mit Bettung

169,99 €*



Länge des Zuges: 753 mm

NEU
2024

97949 Start-Set Elektrolok BB 26000 SNCF & zwei Corailwagen, PIKO A-Gleis mit Bettung

EXKLUSIV SET -
ist nur in Frankreich erhältlich!



Länge des Zuges: 810 mm

97944 Start-Set Elektrolok BB 26000 SNCF & zwei Corailwagen, PIKO A-Gleis mit Bettung

EXKLUSIV SET -
ist nur in Frankreich erhältlich!



Länge des Zuges: 810 mm



Packungsinhalt (gültig für alle Sets mit A-Gleis mit Bettung auf dieser Doppelseite)

- | | |
|---------------------------------------------|-------------------------------|
| 12 x 55412 Bogen R2 422 mm | 1 x 55270 Anschluss-Clip |
| 5 x 55401 Gerade G231 mm | 1 x 55499 H0 Aufgleiser |
| 1 x 55406 Gerade G231 mm für Anschluss-Clip | 1 x Fahrregler |
| 1 x 55447 Sockel für Anschluss-Clip | 1 x Netzteil (Adapter 5,4 VA) |



Grundfläche: ca. 158 x 88 cm
Min. Aufbaufläche: 168 x 98 cm

Bitte beachten Sie auch unsere Ergänzungssets für das A-Gleis mit Bettung (siehe Seite 405)

57123 Start-Set DR Güterzug G7.1 mit 5 Güterwagen Ep. III, PIKO A-Gleis mit Bettung

179,99 €*



Länge des Zuges: 745 mm

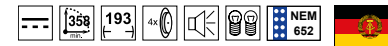

57138 Start-Set DR BR 119 mit 3 Hochbordwagen Eal Ep. IV, PIKO A-Gleis mit Bettung

149,99 €*



Länge des Zuges: 695 mm

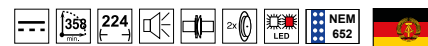

57154 Start-Set Güterzug DB Cargo, PIKO A-Gleis mit Bettung

129,99 €*



Länge des Zuges: 558 mm



GÜTERZUG START-SETS



57177 Start-Set Güterzug ÖBB Taurus mit 3 Güterwagen, PIKO A-Gleis mit Bettung

144,99 €*



Länge des Zuges: 711 mm

97935 Start-Set Güterzug BR 130 ČSD mit 3 Güterwagen, PIKO A-Gleis mit Bettung

169,99 €*



Länge des Zuges: 766 mm

97937 Start-Set Diesellok SM42 PKP & zwei offene Güterwagen PKP Cargo Ep. VI, PIKO A-Gleis mit Bettung

178,99 €*



Länge des Zuges: 480 mm

97940 Start-Set Diesellok M62 SZD mit 3 Güterwagen Ep. VI, PIKO A-Gleis mit Bettung

189,99 €*



Länge des Zuges: 731 mm



Packungsinhalt (gültig für alle neuen Sets mit A-Gleis mit Bettung auf dieser Doppelseite)

- | | |
|---------------------------------------------|-------------------------------|
| 12 x 55412 Bogen R2 422 mm | 1 x 55270 Anschluss-Clip |
| 5 x 55401 Gerade G231 mm | 1 x 55499 H0 Aufgleiser |
| 1 x 55406 Gerade G231 mm für Anschluss-Clip | 1 x Fahrregler |
| 1 x 55447 Sockel für Anschluss-Clip | 1 x Netzteil (Adapter 5,4 VA) |

gilt für alle
Sets auf dieser
Seite & #97948

Grundfläche: ca. 158 x 88 cm
Min. Aufbaufläche: 168 x 98 cm

Bitte beachten Sie auch unsere
Ergänzungssets für das A-Gleis
mit Bettung (siehe Seite 405)

**97942 Start-Set Dampflokom Rh 71 SNCB mit,
5 Güterwagen Ep. III, PIKO A-Gleis mit Bettung**

174,99 €*



Länge des Zuges: 745 mm

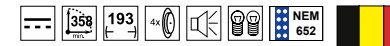

**97945 Start-Set Taurus MÁV mit 3 Personenwagen Ep. V-VI,
PIKO A-Gleis mit Bettung**

164,99 €*



Länge des Zuges: 1013 mm



**97946 Start-Set G1206 SNCF mit 3 Güterwagen Ep. V-VI,
PIKO A-Gleis mit Bettung**

**EXKLUSIV SET -
ist nur in Frankreich erhältlich!**



Länge des Zuges: 508 mm



PERSONEN- & GÜTERZUG START-SETS



97948 Start-Set Herkules ÖBB
mit 3 Güterwagen, PIKO A-Gleis mit Bettung

144,99 €*



Länge des Zuges: 638 mm

Packungsinhalt (gültig für alle Sets mit A-Gleis mit Bettung auf dieser Seite)

- | | |
|---------------------------------------------|-------------------------------|
| 12 x 55412 Bogen R2 422 mm | 1 x 55270 Anschluss-Clip |
| 1 x 55401 Gerade G231 mm | 1 x Fahrregler |
| 1 x 55406 Gerade G231 mm für Anschluss-Clip | 1 x Netzteil (Adapter 5,4 VA) |
| 1 x 55447 Sockel für Anschluss-Clip | |



Grundfläche: ca. 110 x 88 cm
Min. Aufbaufläche: 120 x 98 cm

57081 Weihnachts-Start-Set Dampflokomotive mit 3 Wagen,
PIKO A-Gleis mit Bettung

114,99 €*



Länge des Zuges: 551 mm

97933 Start-Set Dampflokomotive Personenzug PKP,
PIKO A-Gleis mit Bettung

99,99 €*



Länge des Zuges: 502 mm

57112 Start-Set DB Personenzug mit Dampflokomotive und Tender,
PIKO A-Gleis mit Bettung

99,99 €*



Länge des Zuges: 502 mm

57113 Start-Set DB Güterzug, PIKO A-Gleis mit Bettung

94,99 €*



Länge des Zuges: 457 mm



57142 Start-Set Roncalli R/C, PIKO A-Gleis mit Bettung

139,99 €*



Entwickelt in exklusiver Kooperation mit dem Circus Theater Roncalli!

Länge des Zuges: 473 mm

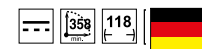

Start-Set bestehend aus:

- | | |
|----------------------------|---------------------------------------------|
| 1 x Dampflokomotive | 1 x 55406 Gerade G231 mm für Anschluss-Clip |
| 3 x Güterwagen | 1 x 55447 Sockel für Anschluss-Clip |
| 12 x 55412 Bogen R2 422 mm | 1 x 55270 Anschluss-Clip |
| 1 x 55401 Gerade G231 mm | 1 x Netzteil (Adapter 5,4 VA) |
| 1 x Fernbedienung | |

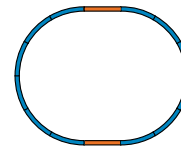

Grundfläche: ca. 110 x 88 cm
Min. Aufbaufläche: 120 x 98 cm

INFORMATIONEN
zur aktuellen Tournee finden Sie unter
WWW.RONCALLI.DE

57143 Start-Set Güterzug mit Klemmbaustein-Wagen R/C, PIKO A-Gleis mit Bettung

139,99 €*



Start-Set bestehend aus:

- | | |
|----------------------------|---------------------------------------------|
| 1 x Diesellokomotive | 1 x 55406 Gerade G231 mm für Anschluss-Clip |
| 2 x Klemmbaustein-Wagen | 1 x 55447 Sockel für Anschluss-Clip |
| 12 x 55412 Bogen R2 422 mm | 1 x 55270 Anschluss-Clip |
| 1 x 55401 Gerade G231 mm | 1 x Netzteil (Adapter 5,4 VA) |
| 1 x Fernbedienung | |

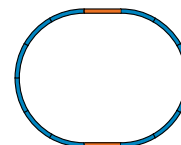

Länge des Zuges: 382 mm

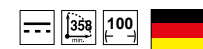

Grundfläche: ca. 110 x 88 cm
Min. Aufbaufläche: 120 x 98 cm



96980 Start-Set CRH

Packungsinhalt:
CRH mit 2 Triebköpfen und
2 Wagen

**EXKLUSIVMODELL -
ist nur in China erhältlich!**

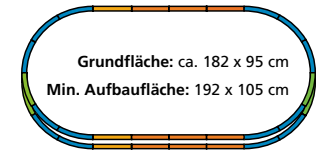

passendes Zubehör:
56556 PSD XP S ICE 3
(siehe Seite 411)

Packungsinhalt:

- | | |
|------------------------------------------|-------------------------------|
| 1 x CRH mit 2 Endwagen und 2 Mittelwagen | 1 x 55223 Bogenweiche, rechts |
| 14 x 55212 Bogen R2 422 mm | 1 x 55270 Anschluss-Clip |
| 9 x 55201 Gerade Gleise 231 mm | 1 x Fahrregler |
| 3 x 55200 Gerade Gleise 239 mm | 1 x Netzteil (Adapter 5,4 VA) |
| 1 x 55222 Bogenweiche, links | 1 x Aufgleisvorrichtung |

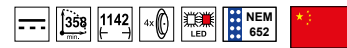

Länge des Zuges: 1142 mm

55499 PIKO H0 Aufgleiser

7,50 €*

Der neue Aufgleiser von PIKO erleichtert das Aufsetzen der Lokomotiven und Wagen auf das Gleis ungemein, egal ob mit oder ohne A-Gleis Bettung.

**Für
A-Gleis mit Bettung**



- ☒ **55017 PIKO SmartControl_{light} Basis Set 185,00 €***
- PIKO SmartController_{light}
 - PIKO SmartBox_{light}
 - Netzadapter 16 V / 32 W
 - Spiral-Verbindungskabel
 - Schnellanleitung



- ☒ **55016 127,00 €***
PIKO SmartController_{light}



- 55018 8,99 €***
Y-Kabel für PIKO SmartControl_{light}
- 1 Stecker
 - 2 Buchsen



Vom Güterzug zum ICE.
PIKO myTrain® bietet den
idealen Modellbahnstart
> siehe Seite 32

Auspacken, Aufbauen, Spielen – Fahrspaß für die Jüngsten.

- > Modellbahn für Kinder ab 8 Jahren
- > Sets sind komplett erweiterbar
- > PIKO myTrain® Modelle passen zum gesamten PIKO H0 Modellbahnsortiment

Alle PIKO myTrain® Start-Sets beinhalten

- eine Lok mit Wagen oder einen Triebzug
- ein großes Gleisoval (12 x 55212 Bogen R2 422 mm, 2 x 55201 Gerade Gleise 231 mm, 1 x 55270 Anschluss-Clip)
- einen Fahrregler
- ein Netzteil (Adapter 5,4 VA)

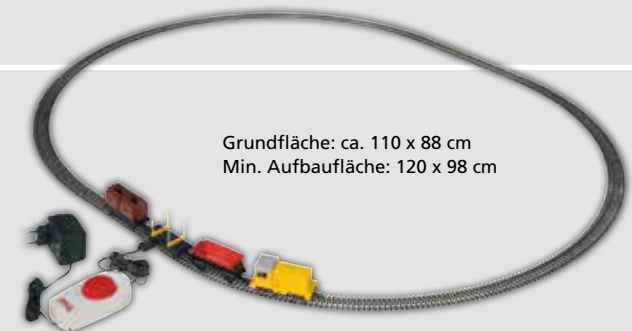

Grundfläche: ca. 110 x 88 cm
Min. Aufbaufläche: 120 x 98 cm



Mehr Modelle. Mehr Spielspaß.
Loks und Wagen gibt es als
Ergänzung zu allen Start-Sets.

PIKO
myTrain®

Für alle Sets gilt:
 Grundfläche: ca. 110 x 88 cm
 Min. Aufbaufläche: 120 x 98 cm

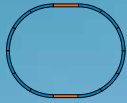

Alle Wagenmodelle mit hochwertigen Kunststoffradsätzen. Netzteil und separater Fahrregler sorgen für unbegrenzten Fahrspaß, der nicht durch leere Batterien unterbrochen wird.



57094

PIKO myTrain® Inter City Express 3-tlg.

Mit dem schnellen ICE in kürzester Zeit von einer Stadt zur nächsten. Der Zug hat auf einer Seite eine Frontbeleuchtung.



Länge des Zuges: 593 mm

79,99 €*



57090

PIKO myTrain® Güterzug

Mit dem Start-Set Güterzug beginnt der Spielspaß mit der PIKO Modelleisenbahn. Be- und Entladevorgänge können geübt werden.

64,99 €*

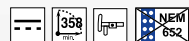

Länge des Zuges: 430 mm



Alle Sets lassen sich komplett erweitern und mit anderen Bestandteilen aus dem umfangreichen PIKO H0 Sortiment kombinieren.



57013

27,99 €*

PIKO myTrain® Diesellok

Lokomotive für den Transport von kurzen Personen- und Güterzügen.



57014

27,99 €*

PIKO myTrain® Rangierlok E69

Die Rangierlok stellt im Bahnhof die Züge zusammen und darf auf keiner Modellbahnanlage fehlen.



57022

13,99 €*

PIKO myTrain® Containertragwagen

Im modernen Güterverkehr werden viele Waren in Containern befördert. Der Container kann von dem Fahrgestell abgenommen werden.



57023

13,99 €*

PIKO myTrain® Kesselwagen

Mit diesem Wagen werden Flüssigkeiten und Gase zu vielen Orten transportiert. Der Kessel kann von dem Fahrgestell abgenommen werden.



57024

13,99 €*

PIKO myTrain® Silowagen

Staubgüter wie Kohlenstaub oder Mehl werden in diesen Wagen befördert. Die Silos können von dem Fahrgestell abgenommen werden.



Perfektion bis ins kleinste Detail mit höchstem Spielwert – funktionsreiche Modelle für besondere Einsätze

- > Mit dem Plus an Technik
- > Herausragende Funktionen
- > Plug & Play
- > Feinste Detaillierung

Die Schnellzuglokomotiven der Baureihe 03 verfügten über ein geringeres Gewicht als die der Baureihe 01, wodurch sie auch auf Strecken mit geringerer Radsatzlast problemlos eingesetzt werden konnten. > siehe Seite 37



Der Mitropa-Speisewagen der DR begeistert durch vielfältige Sound- und Lichtfunktionen und garantiert ein besonders authentisches Erlebnis auf der Modellbahn. > siehe Seite 39

EXPERT
PLUS

Die ab Werk eingebauten PIKO SmartDecoder XP der neuesten Generation beherrschen die Datenformate DCC mit RailComPlus®, Motorola® und sind generell mfx-fähig. Der jeweils verbaute Lautsprecher ist genau auf den Loktyp abgestimmt. Viele loktypische Geräusche wie Motorgeräusch, Signalhörner, Bremsenquietschen und weitere schaltbare Funktionen sind einzeln aufrufbar. Der PSD XP verfügt darüber hinaus über ein erweitertes Function Mapping mit bis zu 68 Funktionen. Das Schlusslicht ist separat schaltbar.

PIKO Expert Plus Lokomotiven – innovative Modelle für höchsten Spielspaß

- Separat angesetzte Griffstangen und Geländer
- Selbständiges Anmelden an hierfür geeigneten Zentralen mit RailComPlus® und mfx-Fähigkeit
- Digital schaltbare Kupplungen in NEM-Schacht
- Digital schaltbarer Lichtwechsel per LED
- Mit Pufferspeicher für seidenweiche Rangierfahrten ohne unerwünschte Stromunterbrechungen
- Originalsound in moderner 12bit Qualität
- Starker Motor mit Schwungmassen
- Feinste Fahreigenschaften
- Hochwertiger Lautsprecher
- Freier Führerhausdurchblick

XP Versionen mit gepulstem Verdampfer und digital schaltbaren Kupplungen erhältlich!

FORM NEU
2024



CAD Zeichnung

XP-Dampflok BR 62 DB Ep. III

55924 **PIKO TrainSound®** onboard 579,00 €*

55925 **PIKO TrainSound®** onboard 579,00 €*

FORM NEU
2024



CAD Zeichnung

XP-Dampflok BR 62 DR Ep. III

55926 **PIKO TrainSound®** onboard 579,00 €*

55927 **PIKO TrainSound®** onboard 579,00 €*

Als XP Version mit digital heb- und senkbarem Stromabnehmer und gepulstem Verdampfer erhältlich!

FORM NEU
2024



Copyright: Siemens Mobility GmbH

XP-Zweikraftlokomotive BR 249 DB AG Ep. VI
 55928 **PIKO TrainSound®** onboard 399,00 €*
 55929 **PIKO TrainSound®** onboard 399,00 €*

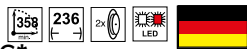

XP-Dampflokomotive BR 83.10 DR Ep. IV
 55916 **PIKO TrainSound®** onboard 579,00 €*
 55917 **PIKO TrainSound®** onboard 579,00 €*

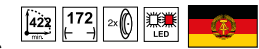

Mit gepulstem Verdampfer!

Für die Loks gilt:



Für alle AC-Soundversionen gilt zusätzlich:



XP-Dampflokomotive BR 003 DB Ep. IV
 55922 **PIKO TrainSound®** onboard 549,00 €*
 55923 **PIKO TrainSound®** onboard 549,00 €*

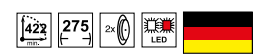



XP-Diesellokomotive BR 260 DB Ep. IV, rot

55906 379,00 €*
55907 379,00 €*
358 mm

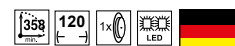

Für die Loks gilt:



Für alle AC-Soundversionen gilt zusätzlich:



XP-Diesellokomotive D.145.2016 FS Ep. V

55908 439,00 €*
55909 439,00 €*
175 mm

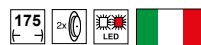

XP-Diesellokomotive BR 107 DR Ep. IV, rot

55910 369,00 €*
55911 369,00 €*
144 mm



XP-Diesellokomotive D.141 FS Ep. IV

55912 439,00 €*
152 mm

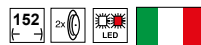

XP-Diesellokomotive Vossloh G 6 neutral Ep. VI (Cummins)

55914 379,00 €*
55915 379,00 €*
124 mm





Zur Modellvorstellung
der BR 260 auf Youtube



XP-Diesellokomotive BR 260 DB Ep. IV, blau-beige

55900 379,00 €*
55901 379,00 €*

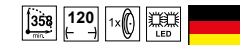

PIKO Expert Plus Wagen – innovative Modelle für höchsten Spielspaß

Mit vielfältigen Sound- und Lichtfunktionen, u.a. Arbeitsgeräusche, Schweißlicht, Fernsehflackern.

Mit vielfältigen Sound- und Lichtfunktionen, u.a. typische Küchen- und Speisewagen-geräusche sowie entsprechende Dialoge.



CAD Zeichnung

XP-2er Set Wohn-/Werkstattwg. 3yg Bahnbau

DB AG Ep. VI

55918 249,00 €*
55919 249,00 €*

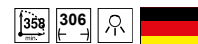

XP-Speisewagen WRM'61 DR Ep. IV

55920 219,00 €*
55921 219,00 €*

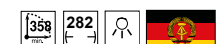

Der PIKO Messwagen

Der PIKO H0 Messwagen stellt eine **herausragende Innovation** im Modellbahnbereich dar! Endlich ist es möglich, eine komplette Anlage zu vermessen – und das auf den Zentimeter sowie bei Steigungen auf Promille genau! In Verbindung mit einer Handy-App (*Android und Apple iOS) oder einem PC können die Messdaten und Informationen mit Hilfe von WLAN wiedergegeben werden. Grafische Auswertungen können am PC dargestellt und Durchschnittsgeschwindigkeiten ermittelt werden! Auf diese Weise ist es möglich, auch in nicht sichtbaren Anlagenbereichen exakte Messungen durchzuführen. Das attraktive Hightech-Wagenmodell mit feinsten Lackierung und Bedruckung wurde dem Design von DB AG Messfahrzeugen angelehnt!



55050 PIKO Messwagen,
DC/AC und analog, Ep. V-VI

249,00 €* 

Zusatzfunktionen mit Hilfe der App*:

- Live-Anzeige der Geschwindigkeit und der zurückgelegten Wegstrecke über WLAN direkt auf einem Handy-Display – somit wird die Live Anzeige der Messung auch in nicht sichtbaren Anlagenbereichen möglich!
- Zuordnung der Wegstrecken und Geschwindigkeiten zu einer Lok, mit Hilfe eines einfachen Archivs
- Displaybeleuchtung über Funktionstaste schaltbar

FÜR SMARTPHONE 

Zusatzfunktionen mit Hilfe der PC-Software* (*nur für Windows PC)

- Live Anzeige der Messwerte
- Ermittlung von Durchschnittsgeschwindigkeit, Tageswegstrecke- und Zeit, Zuordnung zu Lokmodellen
- Archivierungsfunktion
- grafische Darstellung der Messwerte in Diagrammen

FÜR PC 



55051 Software für
PIKO H0 Messwagen

19,99 €* 

Für alle Wagen gilt:

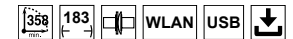

Zur Modellvorstellung
auf Youtube



PIKO Messwagen App

kostenlos erhältlich
im Google Play Store
und Apple App Store



RAFFINIERT: Hinter der Tür versteckt sich das integrierte Display mit Drucktasten für Modusauswahl und Status-LEDs



55054 PIKO H0 Messwagen
ÖBB, DC/AC und analog, Ep. V-VI

269,00€*



55055 PIKO H0 Messwagen PKP PLK,
DC/AC und analog, Ep. VI

269,00 €*



55056 PIKO H0 Messwagen
NL, DC/AC und analog, Ep. VI

269,00 €*



Der PIKO Messwagen der Expert Plus Linie überzeugt mit Highlights wie

- › WLAN on board
- › Steigungsmessung
- › cm-genaue Messungen
- › Datenspeicher

**Auch speziell
für Wechselstrom**



55060  PIKO H0 Messwagen, AC, Ep. V-VI

259,00 €*





Bei der Deutschen Bundesbahn wurden die Maschinen der Baureihe 003 unter anderem vor Schnellzugwagen eingesetzt. Der Einsatz bei der DB endete 1972, wobei sich der Bestand bereits in den Jahren zuvor nachhaltig dezimierte.
> siehe Seite 47

Dampfloks - nostalgische Modelle für Freunde der alten Traktion

- > Innovative und robuste Technik
- > Vorbereitet für Digital und Sound
- > Vorbildorientierte Modelle mit hoher Detailtreue
- > Günstige Preise

EXPERT

Nach dem Zweiten Weltkrieg wurden die Dampflokomotiven der Baureihe 93 sowohl im geteilten Deutschland wie auch in Polen, Belgien und Dänemark eingesetzt. Bei der Deutschen Reichsbahn waren die letzten Maschinen noch bis 1971 im Einsatz. > siehe Seite 52



Die Neubauloks der Baureihe 83.10 überzeugten beim Einsatz auf Nebenbahnen mit sehr guter Beschleunigung und großer Laufruhe. Dabei stellte die Konstruktion der Maschinen einen Meilenstein in der Geschichte der DR dar. > siehe Seite 51

FORM NEU
2024



CAD Zeichnung

Dampflokomotive BR 62 DB Ep. III

50700

379,00 €*

50702 **PIKO TrainSound®** onboard

489,00 €*

50703 **PIKO TrainSound®** onboard

489,00 €*

Das Vorbild:

Die BR 62 war das Ergebnis der Bestrebungen des Reichsbahn-Zentralamtes, eine Serie von Einheitslokomotiven für verschiedene Einsatzgebiete zu entwickeln. Basierend auf der nie gebauten BR 20 wurde eine sprintschnelle Zweizylinder-Heißdampf-Tenderlokomotive mit der Achsfolge 2'C2' entwickelt. Den Zuschlag für den Bau der Maschinen erhielt die Firma Henschel, welche 1928 insgesamt 15 Lokomotiven lieferte. Die DRG übernahm zunächst nur die 62 001 und 002 und setzte sie im Ruhrgebiet ein. Die übrigen 13 Maschinen wurden erst 1932 in Dienst gestellt.

Die anspruchsvolle Werrabahn zwischen Eisenach und Lichtenfels passte optimal zu den Maschinen und wurde zum Haupteinsatzgebiet. Nach dem Zweiten Weltkrieg verblieben 7 Maschinen in den westlichen Zonen, die übrigen 8 im Osten. Die Bundesbahn ließ ihre Lokomotiven 1949 wieder betriebsfähig aufarbeiten und setzte sie bis 1956 im Schnellverkehr des Ruhrgebietes ein. Bei der DR wurden die Lokomotiven zunächst wieder in Meiningen eingesetzt, verloren durch die Sektorengrenze jedoch ihre Stammstrecke. Fortan liefen sie vorrangig im Sputnik-Verkehr auf dem Berliner Außenring, im S-Bahn-Verkehr von Warnemünde und ab 1968 auf der Strecke Frankfurt (Oder) – Erkner. 1972 schied die 62 1007-4 als letzte ihrer Art aus dem Plandienst aus.

Auch als XP Versionen mit gepulstem Verdampfer und digital schaltbaren Kupplungen erhältlich!

-> siehe hierzu Seite 36

BR 62



FORM NEU
2024

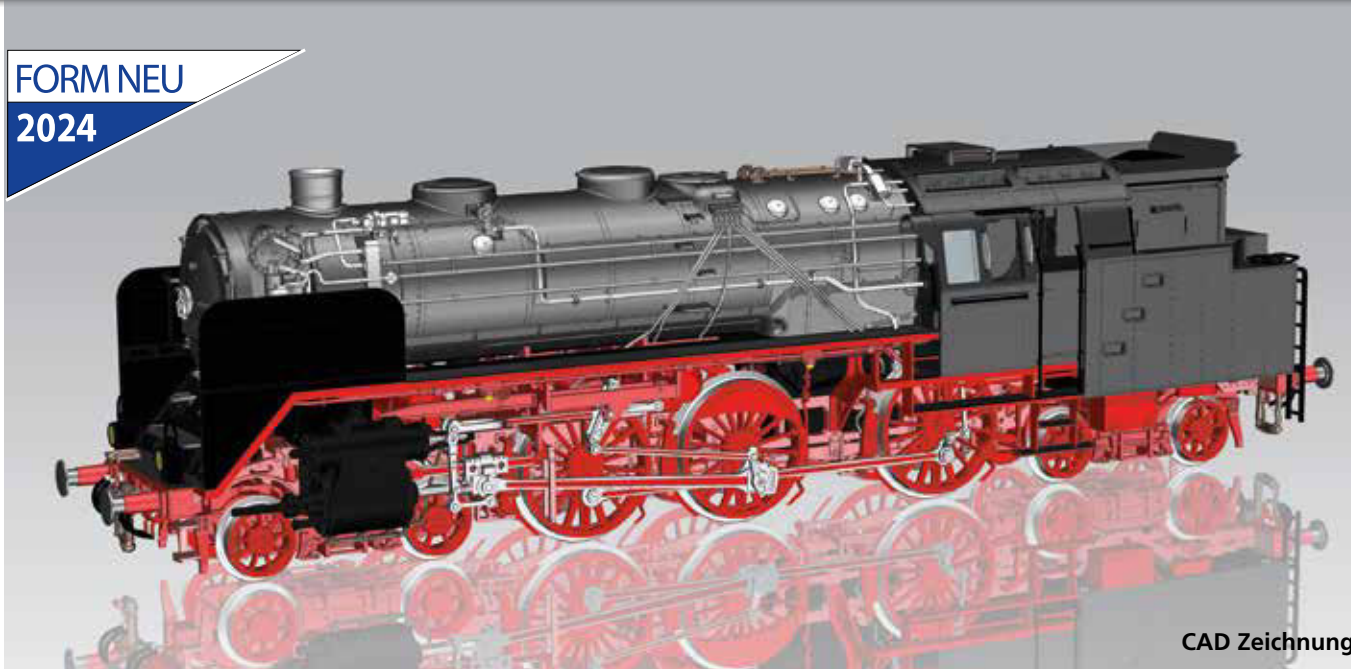

CAD Zeichnung

Dampflokomotive BR 62 DR Ep. III

50704		379,00 €*
50705	PIKO TrainSound[®] onboard	489,00 €*
50706	PIKO TrainSound[®] onboard	489,00 €*



Passendes Zubehör

#56500 PSD XP PluX22
multiprotokoll (siehe Seite 410)



#56630 PSD XP S BR 62
PluX22 (siehe Seite 411)



Für alle Dampfloks BR 62 gilt:



Das Modell:

Kraftvoll, kompakt und trotzdem äußerst filigran präsentiert sich diese Neukonstruktion aus dem Hause PIKO. Die gedrungene Bauweise des Vorbildes wurde perfekt getroffen und maßstäblich ins Modell umgesetzt. Dank des filigranen Barrenrahmens und dem freien Durchblick im Triebwerksbereich scheint der wuchtige Kessel nahezu zu schweben. Unterstützt wird dieser Eindruck durch die feinen Radsterne des Fahrwerkes, welches auch darüber hinaus mit einem feinen Bremsgestänge aufwarten kann. Die typischen, baulichen Besonderheiten der Vorbilder wurden bei der Umsetzung ins Modell ebenfalls beachtet.

Die glasklaren Fenstereinsätze des Führerhauses und der unverbaute Innenraum lassen den Blick auf die detaillierte Kessel- und Führerhausrückwand frei. Die Zinkdruckguss- und Metallteile verleihen dem Modell ein sehr hohes Eigengewicht, welches in Kombination mit dem fein abgestimmten Motor mit Schwungmassen für optimale Fahreigenschaften sorgt. Die werkseitig digitalen Varianten verfügen über eine schaltbare authentische Beleuchtung des Triebwerkes und des Führerstandes. Ebenfalls lässt sich das Flackern in der Feuerbüchse digital schalten. Selbstverständlich stehen diese Funktionen nach der Nachrüstung eines PluX22-Decoders beim analogen Modell zur Verfügung. Das Expert Plus Modell besitzt zusätzlich digital schaltbare Kupplungen und einen radsynchron angesteuerten, gepulsten Verdampfer.

BR 62
DR

FORM VARIANTE

2024



CAD Zeichnung

Das Modell:

Die Dampflokomotive der BR 03 erscheint als authentisches Modell in der Ausführung der DB Epoche III. Wie beim Vorbild verfügt das Modell über vier große Vorlaufräder, stimmige Lampen sowie einen passenden Rahmen und eine originalgetreue Nachbildung der Scherenbremsen. Abgerundet wird der äußere Eindruck durch die konturenscharfe Bedruckung und das kurze Lokschild.

Dampflokomotive BR 03 DB Ep. III

- | | | | |
|-------|--|-----------|--|
| 50690 | | 369,00 €* | |
| 50691 | | 479,00 €* | |
| 50692 | | 479,00 €* | |

NEU

2024

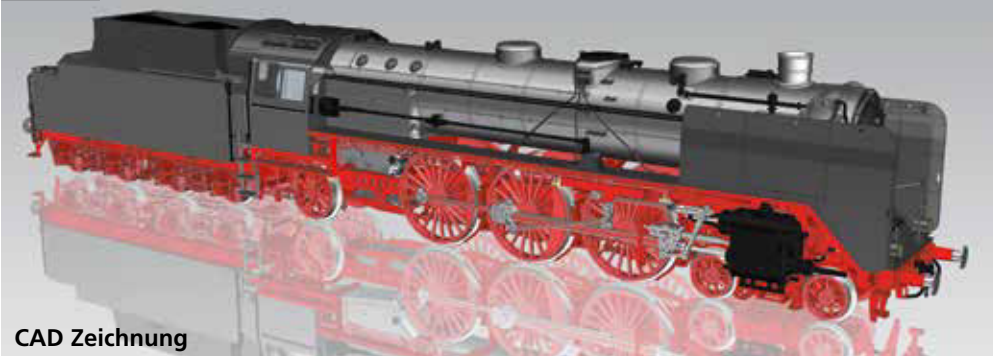

CAD Zeichnung

Dampflokomotive BR 03 DRG Ep. II

- | | | | |
|-------|--|-----------|--|
| 50693 | | 369,00 €* | |
| 50694 | | 479,00 €* | |
| 50695 | | 479,00 €* | |

NEU

2024

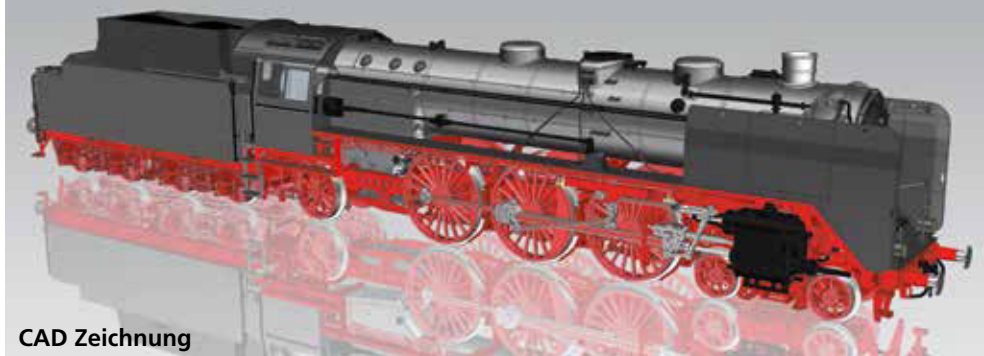

CAD Zeichnung

Dampflokomotive Pm2 PKP Ep. III

- | | | | |
|-------|--|-----------|--|
| 50696 | | 369,00 €* | |
| 50697 | | 479,00 €* | |

DAMPFLOKOMOTIVE BR 03

Das Vorbild:

Für den Einsatz auf Strecken mit einer maximalen Radsatzlast von 18 t wurden zwischen 1930 und 1938 insgesamt 298 Einheits-Schnellzuglokomotiven der Baureihe 03 für die Deutsche Reichsbahn gebaut. Die Konstruktion war an die Baureihe 01 angelehnt, deren Radsatzfahrmasse über 20 t betrug. Um die Gesamtmasse zu reduzieren, verfügte die Baureihe 03 über einen leichteren Barrenrahmen sowie einen kleineren Kessel und Zylinder. Während die ersten 122 Maschinen zunächst für eine Höchstgeschwindigkeit von 120 km/h zugelassen waren, lag diese bei den späteren Einheiten ab Werk bei 130 km/h. Der Bestand der DB umfasste 1959 insgesamt 145 Exemplare der BR 03. Neun Jahre später hatte sich dieser auf 45 der nun als Baureihe 003 bezeichneten Loks verringert, von denen die letzten drei schließlich 1972 z-gestellt wurden. Die letzten der 86 bei der DR stationierten und zum Teil rekonstruierten Maschinen waren bis 1979 im Einsatz. Nach dem Zweiten Weltkrieg gelangten 36 Lokomotiven in den Bestand der Polnischen Staatsbahn PKP und wurden dort als Pm2 geführt.

BR 003



Auch als XP Version mit
gepulstem Verdampfer erhältlich!

-> siehe hierzu Seite 37

Zur Modellvorstellung
auf Youtube



Passendes Zubehör

#56500 PSD XP PluX22
multiprotokoll (siehe Seite 410)



#56620 PSD XP S BR 003
PluX22 (siehe Seite 411)



Für alle Dampfloks BR 003 gilt:



Dampflokomotive BR 003 DB Ep. IV

50680		369,00 €* 369,00 €*
50681		419,00 €* 419,00 €*
50682	PIKO TrainSound® onboard	479,00 €* 479,00 €*
50683	PIKO TrainSound® onboard	479,00 €* 479,00 €*



DAMPFLOKOMOTIVE BR 03



CAD Zeichnung

INFO

- › PKP Lampen
- › Führerhaus ohne Lüftung
- › PKP Kessel
- › Schlepachse ohne Bremse
- › Dampfpeife am Schornstein
- › Knorr-Luftpumpe

Dampflokomotive BR Pm2 PKP Ep. IV

50687

369,00 €* 

50688 **PIKO TrainSound®** onboard

479,00 €* 

50689 **PIKO TrainSound®** onboard

479,00 €* 



Dampflokomotive BR 03 DR Ep. III

50684

369,00 €* 

50685 **PIKO TrainSound®** onboard

479,00 €* 

50686 **PIKO TrainSound®** onboard

479,00 €* 

DAMPFLOKOMOTIVE BR 78

Lok mit Wendezugausrüstung



Zur Modellvorstellung auf Youtube



Passendes Zubehör

#56500 PSD XP PluX22 multiprotokoll (siehe Seite 410)



#56584 PSD XP S BR 78 PluX22 (siehe Seite 411)



Dampflokomotive BR 78 DB Ep. III

- | | | |
|-------|--|-----------|
| 50600 | | 369,00 €* |
| 50601 | | 419,00 €* |
| 50602 | | 489,00 €* |
| 50603 | | 489,00 €* |



Für alle Dampfloks BR 78 gilt:

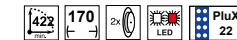

Dampflokomotive BR 78 DR Ep. III

- | | | |
|-------|--|-----------|
| 50604 | | 369,00 €* |
| 50605 | | 419,00 €* |
| 50606 | | 489,00 €* |
| 50607 | | 489,00 €* |



Dampflokomotive BR 78 DB Ep. IV

- | | | |
|-------|--|-----------|
| 50608 | | 369,00 €* |
| 50609 | | 489,00 €* |



DAMPFLOKOMOTIVE BR 78



Dampflokomotive BR 78 DRG Ep. II

- | | | |
|-------|--|-----------|
| 50614 | | 369,00 €* |
| 50615 | | 489,00 €* |
| 50616 | | 489,00 €* |



Dampflokomotive OKo1 PKP Ep. III

- | | | |
|-------|--|-----------|
| 50611 | | 390,00 €* |
| 50612 | | 512,00 €* |
| 50613 | | 512,00 €* |



Dampflokomotive BR 78 DR Ep. IV

- | | | |
|-------|--|-----------|
| 50617 | | 369,00 €* |
| 50618 | | 489,00 €* |
| 50619 | | 489,00 €* |



Abbildung entspricht
Original-Modellgröße

DAMPFLOKOMOTIVE BR 83.10

Zur Modellvorstellung
auf Youtube



Dampflokomotive BR 83.10 DR Ep. IV



50630		409,00 €*
50631		465,00 €*
50632		519,00 €*
50633		519,00 €*

Passendes Zubehör

#56500 PSD XP PluX22
multiprotokoll (siehe Seite 410)



#56593 PSD XP S BR 83.10
PluX22 (siehe Seite 411)



Für alle Dampfloks BR 83.10 gilt:



Dampflokomotive BR 83.10 DR Ep. III

50634		409,00 €*
50635		519,00 €*
50636		519,00 €*



Dampflokomotive BR 83.10 DR Ep. IV

50637		409,00 €*
50638		519,00 €*
50639		519,00 €*



DAMPFLOKOMOTIVE BR 93



Dampflokomotive BR 93 DR Ep. III

- | | | |
|-------|---------------------------------------------|-----------|
| 50664 | | 369,00 €* |
| 50665 | PIKO TrainSound [®] onboard | 479,00 €* |
| 50666 | PIKO TrainSound [®] onboard | 479,00 €* |



Dampflokomotive BR 93 DRG Ep. II

- | | | |
|-------|---------------------------------------------|-----------|
| 50667 | | 369,00 €* |
| 50668 | PIKO TrainSound [®] onboard | 479,00 €* |
| 50669 | PIKO TrainSound [®] onboard | 479,00 €* |



Dampflokomotive BR 93.0 DB Ep. III

- | | | |
|-------|---------------------------------------------|-----------|
| 50650 | | 369,00 €* |
| 50651 | | 419,00 €* |
| 50652 | PIKO TrainSound [®] onboard | 479,00 €* |
| 50653 | PIKO TrainSound [®] onboard | 479,00 €* |



Abbildung entspricht Original-Modellgröße

DAMPFLOKOMOTIVE BR 93

**EXKLUSIVMODELL -
ist nur in Frankreich erhältlich!**



Dampflokomotive BR 141 TA SNCF Ep. III
50670 onboard
50671 onboard



Dampflokomotive 693 324 ÖBB Ep. III
50654 onboard 399,00 €*
50655 onboard 509,00 €*
50656 onboard 509,00 €*

Zur Modellvorstellung
auf Youtube



Passendes Zubehör

#56500 PSD XP PluX22
multiprotokoll (siehe Seite 410)



#56603 PSD XP S BR 93
PluX22 (siehe Seite 411)



Für alle Dampfloks BR 93 gilt:

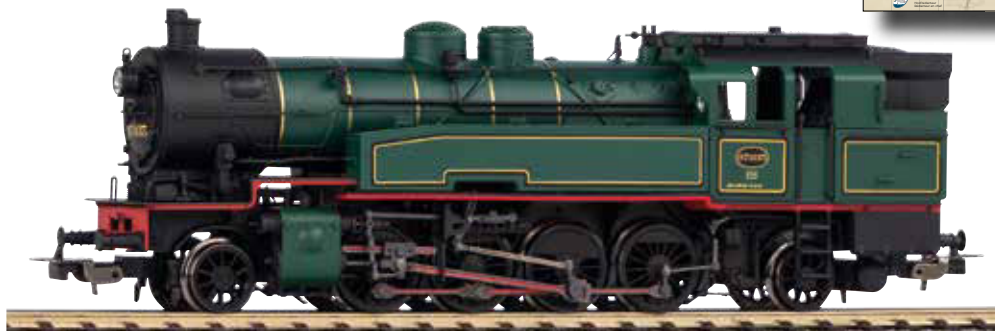

Dampflokomotive Rh 97 SNCB Ep. III
50657 onboard 399,00 €*
50658 onboard 445,00 €*
50659 onboard 509,00 €*
50660 onboard 509,00 €*



Dampflokomotive Tkt1-63 PKP Ep. III
50661 onboard 399,00 €*
50662 onboard 509,00 €*
50663 onboard 509,00 €*



Die „Brot-und-Butter-Lokomotiven“ der BR V 100, ab 1968 BR 211, waren maßgeblich am zunehmenden Verschwinden der Dampflokomotiven auf deutschen Haupt- und Nebenstrecken beteiligt. Bis heute sind die schlichten Maschinen bei verschiedenen Privatbahnen im Einsatz.

> **siehe Seite 159**

Diesel-, Elektroloks und Triebwagen - perfekte Modelle für anspruchsvolle Modellbahner

- > Vielfach ausgezeichnete Modelle
- > Hoher Qualitätsstandard
- > Ausgestattet mit Digitalschnittstellen
- > Hervorragendes Preis-Leistungsverhältnis

EXPERT

Zur Deckung des Bedarfs nach Lokomotiven für Wechselstrom-Strecken wurden in den 70er-Jahren die robusten Maschinen der BR S499.02 als Weiterentwicklung der markanten „Laminátka“ entwickelt.
> siehe Seite 133



Die im Volksmund liebevoll als „Rundnasen“ bezeichneten Diesellokomotiven wurden ursprünglich von den Staatsbahnen in Dänemark, Norwegen, Ungarn und Belgien eingesetzt > siehe Seite 184

FORM NEU
2024



Foto: Ulrich Budde

Endlich: Ein Modell der Vorserienlok
144 001 in der Epoche IV von PIKO!

Elektrolokomotive 144 001 DB Ep. IV

51180			249,00 €*
51182		PIKO TrainSound [®] onboard	359,00 €*
51183		PIKO TrainSound [®] onboard	359,00 €*



Das Vorbild:

Die Erfolgsgeschichte der Baureihe E 44 begann 1930 mit der von den Siemens-Schuckertwerken gebauten Vorserienlok E 44 001. Ihr folgte ab 1932 die erste Serie von laufachslosen Elektroloks mit Einzelachsantrieb in Deutschland. Unter Beteiligung von Krauss-Maffei, Henschel & Sohn sowie der Lokomotivfabrik Floridsdorf entstanden 180 Maschinen. Nach dem Zweiten Weltkrieg mussten die in der Sowjetischen Besatzungszone verbliebenen Loks als Reparationsleistung an die UdSSR abgegeben werden. Mitte der 1950er-Jahre kehrten 46 Maschinen zurück in die DDR und wurden umfangreich aufgearbeitet. Zunächst wurden die Loks in Mitteldeutschland eingesetzt, später kamen sie auch nach Rostock, Schwerin und Wismar. Mitte der 1980er-Jahren waren noch 23 Lokomotiven einsatzbereit, die letzten zehn Exemplare wurden zum Jahreswechsel 1991 ausgemustert. Die junge Bundesbahn verfügte mit zwei um- und sieben nachgebauten Loks anfänglich über einen Bestand von insgesamt 125 Maschinen. Einsatzgebiete und Stationierungen beschränkten sich auf den Süden der Bundesrepublik. Seit 1968 als Baureihe 144 bezeichnet, wurden die letzten Loks 1984 beim Bw Würzburg ausgemustert.

BR 144



FORM NEU
2024



Foto:
Manfred Elster, Slg. Eisenbahnstiftung

Elektrolokomotive BR E 44 DR Ep. III



51184						249,00 €*
51185						359,00 €*
51186						359,00 €*

PIKO TrainSound® onboard

PIKO TrainSound® onboard

Passendes Zubehör

#56500 PSD XP PluX22
multiprotokoll (siehe Seite 410)



#56634 PSD XP S E 44 PluX22
(siehe Seite 411)



Für die E-Lok E 44 gilt:



Das Modell:

Eine Erfolgsgeschichte ist auch die PIKO E 44. Im Rahmen dieses Projekts wurde erstmals die bekannte Vorserienlok E 44 001, spätere 144 001-5 als Großserienmodell umgesetzt. Die Miniaturen der Vor-, wie auch der Serienloks brillieren durch ihre exakt maßstäbliche Umsetzung. Gleichmaßen scharfe wie präzise Gravuren am Gehäuse sorgen für enorme plastische Tiefe und unterstreichen den exzellenten Gesamteindruck. Dies setzt sich auch im Fahrwerksbereich mit zahlreichen extra angesetzten Teilen an den markanten Drehgestellen fort. Identisch in der Modellqualität, wurden dennoch die Unterschiede zwischen den Vorbildlokomotiven in größtmöglicher Detailtiefe im Modell umgesetzt. Auch technisch lässt das Modell kaum Wünsche offen: Der Antrieb ist gleichermaßen bewährt wie robust, eine PluX22-Schnittstelle ermöglicht die kinderleichte Nachrüstung eines Digitaldecoders. In dieser Konstellation ist beispielsweise das Schalten von Maschinenraum- und Führerstandsbeleuchtung möglich. Die werkseitig mit Fahrzeugsound ausgestatteten Varianten bringen das typische „Knurren“ des Tatzlagerantriebs auf die Modellbahn.

E 44
DR

ELEKTROLOKOMOTIVE Rh 1000

FORM NEU
2024



Foto: Herr L.J.P. Albers

Komplette Neukonstruktion
der Lokomotive mit Scheren-
stromabnehmern und Regenrinnen
über den Türen!

Elektrolokomotive Rh 1000 NS Ep. III

97500			240,00 €*
97502		PIKO TrainSound [®] onboard	350,00 €*
97503		PIKO TrainSound [®] onboard	350,00 €*



Rh 1000



Passendes Zubehör

#56500 PSD XP PluX22
multiprotokoll (siehe Seite 410)



#56632 PSD XP S Rh 1000
PluX22 (siehe Seite 411)



Für die E-Lok Rh 1000 gilt:



Das Vorbild:

Die Elektrolokomotiven der Reihe 1000 der Niederländischen Staatsbahnen basieren auf der SBB Ae 4/6. Im Gegensatz zu den Schweizer Lokomotiven waren sie nicht für Wechselstrom, sondern für das niederländische Gleichstromnetz ausgelegt. Ursprünglich für den Schnellzugdienst zwischen den niederländischen Großstädten gedacht, wurden sie in der Betriebszeit zwischen 1948 und 1982 fast ausschließlich im Güterzugdienst eingesetzt. Die Lokomotiven hielten dem Einsatz im Schnellzugverkehr und der damit verbundenen Dauerbelastung von über 100 km/h nicht stand. In Folge dessen liefen die Maschinen heiß und konnten nicht zuverlässig eingesetzt werden. Von den zehn gefertigten Lokomotiven ist die 1010 als einzige erhalten und kann im Eisenbahnmuseum in Utrecht besichtigt werden.

Das Modell:

Trotz technischer Defizite waren die Loks der Reihe 1000 optisch sehr ansprechende Konstruktionen, die noch ein Hauch des Stromlinienzeitalters umweht. Diese Tatsache war gleichermaßen Ansporn wie Herausforderung für die PIKO Konstrukteure. Die Seiten der langgezogenen E-Lok werden durch die fein gravierten Lüftergitter gegliedert, darüber wurden glasklare und perfekt bündige Maschinenraumfenster eingesetzt. Das Dach ist von einer stromlinienförmigen Haube geprägt. Unter dem Langträger lugt ein fein detailliertes Fahrwerk hervor, das auf äußerst filigranen Speichenrädern rollt. Technisch steht das PIKO Modell in deutlichem Kontrast zum Vorbild: Ein solider Antrieb sorgt für zuverlässige Zugkraft. Die Beleuchtung mit zahlreichen schaltbaren Funktionen ist in LED-Technik ausgeführt. Herzstück ist eine moderne Hauptplatine mit PluX22-Schnittstelle. Die werkseitig mit Fahrzeugsound ausgestatteten Modelle besitzen zahlreiche unterhaltsame Töneffekte.

ELEKTROLOKOMOTIVE EP09

FORM NEU
2024



Foto: Damian Sikorski

Die schnellfahrende E-Lok der PKP aus den 1980er-Jahren für den modernen IC-Einsatz!

Elektrolokomotive EP09 PKP Ep. VI

97520		220,00 €*
97522		330,00 €*
97523		330,00 €*



EP09



Passendes Zubehör

#56500 PSD XP PluX22
multiprotokoll (siehe Seite 410)



#56636 PSD XP S EP09 PluX22
(siehe Seite 411)



Für die E-Lok EP09 gilt:



Das Vorbild:

Für den schnellen Personenverkehr zwischen Warschau und Krakau benötigte die PKP Ende der 1980er-Jahre eine neue Lokbaureihe, die den Beanspruchungen des dauerhaften Verkehrs mit 160 km/h gewachsen war. Die ab 1973 aus der EU05 umgebauten Maschinen der Reihe EP05 waren zahlenmäßig begrenzt und in die Jahre gekommen. Daher konstruierte Pafawag in Breslau einen neuen Loktypen 104E, dessen erster Prototyp 1986 als EP09 001 vorgestellt wurde. Ein Jahr später folgte ein zweiter Prototyp. Die Maschinen erfüllten die in sie gesetzten Erwartungen umfänglich, sodass die PKP bis 1997 noch 45 weitere Maschinen erwarb. Die letzten zehn verfügten bereits über einen klimatisierten Führerstand. Die EP09 wurde flächendeckend eingesetzt und verdrängte die EP05 fast vollständig. Der Einsatz wirkte sich auch auf die langsamere EP08 aus, welche nur noch auf Strecken mit niedrigeren Geschwindigkeiten eingesetzt wurden.

Bis 2008 wurden die Maschinen mangels einer gesicherten Finanzierung durch die PKP nicht aus dem hochwertigen Reisezugbetrieb zwischen Krakau – Warschau und Warschau – Berlin abgelöst und wurden zum prägenden Gesicht dieser Zeit. Erst mit Einführung der EU44 verschwand die EP09 zunehmend aus den Planleistungen. Dennoch befinden sich die Lokomotiven noch heute komplett im Bestand der PKP.

Das Modell:

Mit der Umsetzung der EP09 als Großserienmodell erfüllt PIKO einen Herzenswunsch vieler Modelleisenbahner – und das nicht nur in Polen. Die Umsetzung des charakteristisch kantigen Vorbildes im Modell ist in gewohnt hoher Qualität gelungen. Die glatten Kanten des modernen Lokdesigns werden durch feine Details komplettiert. Feinste Gravuren, plastische Lüfternachbildungen sowie eine hoch detaillierte Dachgestaltung und kleinteilig ausgestaltete Drehgestelle zeichnen das PIKO Expert Modell aus. Dank des hohen Eigengewichts und einem perfekt abgestimmtem Antriebskonzept verfügt die Lokomotive über hohe Zugkraft, die sich noch durch die einfache Installation eines Digitaldecoders optimieren lässt. Abgerundet wird das Modell durch die saubere, vorbildgerechte Lackierung und die aufwendige Bedruckung.

ELEKTROLOKOMOTIVE BR 101

NEU
2024



Foto: Train Charter Services B.V.

Das Modell:

Die moderne Bauform der BR 101 ist exakt nachempfunden worden. Vorbildgerecht ist die Lok in verkehrsrot lackiert, inklusive „DB-Keks“. Die Einholm-Stromabnehmer sind äußerst filigran nachgebildet worden. Scharf gravierte Drehgestelle runden den optischen Auftritt ab. Zur Komplementierung liegen zurüstbare Bremsschläuche bei.

Für freie Fahrt sorgt ein kraftvoller, 5-poliger Motor. Mit zwei Schwungmassen ausgestattet, fällt die PIKO BR 101 mit extremer Laufruhe auf. Traction beim Fortkommen verschaffen zwei diagonal angebrachte Haftreifen. Technisches Highlight sind die verbauten Führerstands- und Führerpultbeleuchtungen. Der Lichtwechsel erfolgt fahrtrichtungsabhängig in rot/weiß, natürlich ausgeführt in modernster LED-Technik. Im Digitalbetrieb sind diese Funktionen separat schaltbar. Gesteuert wird dies über einen PluX22-Decoder. Mittels Steckschnittstelle ist die einfache Digitalisierung bereits vorbereitet. Die Mittelleiterversion wird werkseitig mit einem mfx-fähigen Decoder ausgeliefert.

Elektrolokomotive BR 101 Train Charter Ep. VI

- | | | | |
|-------|--|--|-----------|
| 51956 | | | 234,00 €* |
| 51957 | | | 344,00 €* |
| 51958 | | | 344,00 €* |



Elektrolokomotive BR 101 DB AG Ep. VI

- | | | | |
|-------|--|--|-----------|
| 51100 | | | 229,00 €* |
| 51101 | | | 279,00 €* |
| 51102 | | | 344,00 €* |
| 51103 | | | 344,00 €* |



Elektrolokomotive BR 101 Vorserie DB AG Ep. V

- | | | | |
|-------|--|--|-----------|
| 51104 | | | 229,00 €* |
| 51105 | | | 344,00 €* |
| 51106 | | | 344,00 €* |





Elektrolokomotive BR 101 PIKO Jubiläum Ep. VI

- 51110 229,00 €*
- 51112 **PIKO TrainSound®** onboard 344,00 €*



Die Seiten der Lok sind unterschiedlich bedruckt.

Passendes Zubehör

#56500 PSD XP PluX22
multiprotokoll (siehe Seite 410)



#56600 PSD XP S BR 101
PluX22 (siehe Seite 411)



Für alle E-Loks BR 101 gilt:

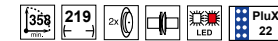

Elektrolokomotive BR 101 Unsere Preise DB AG Ep. VI

- 51107 229,00 €*
- 51108 **PIKO TrainSound®** onboard 344,00 €*
- 51109 **PIKO TrainSound®** onboard 344,00 €*



Elektrolokomotive BR 101 Ecophant DB AG Ep. VI

- 51113 229,00 €*
- 51114 **PIKO TrainSound®** onboard 344,00 €*
- 51115 **PIKO TrainSound®** onboard 344,00 €*



ELEKTROLOKOMOTIVE BR 103

Passendes Zubehör

#56500 PSD XP PluX22
multiprotokoll (siehe Seite 410)



#56550 PSD XP S BR 103
PluX22 (siehe Seite 411)



Für alle E-Loks BR 103 gilt:

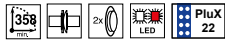

NEU
2024



**Elektrolokomotive BR 103 DB Ep. IV,
lange Ausführung**



51687 340,00 €*
51688 340,00 €*



**Elektrolokomotive BR 103 DB AG Ep. V,
kurze Ausführung**



51689 212,00 €*
51690 340,00 €*
51691 340,00 €*



Elektrolokomotive BR 103 DB Ep. IV, kurze Ausführung



51692 212,00 €*
51693 340,00 €*
51694 340,00 €*



Elektrolokomotive BR 110 DB AG Ep. V, mit Latz

- | | | |
|-------|--|-----------|
| 51920 | | 209,00 €* |
| 51921 | | 319,00 €* |
| 51922 | | 319,00 €* |



Passendes Zubehör

#56500 PSD XP PluX22
multiprotokoll (siehe Seite 410)



#56549 PSD XP S E 10 / BR 110
PluX22 (siehe Seite 411)



Für alle E-Loks BR 110 gilt:

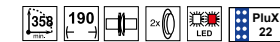

Elektrolokomotive BR 110 DB Ep. IV, blau-beige

- | | | |
|-------|--|-----------|
| 51736 | | 209,00 €* |
|-------|--|-----------|



Elektrolokomotive BR 110 DB Ep. IV

- | | | |
|-------|--|-----------|
| 51753 | | 259,00 €* |
|-------|--|-----------|



ELEKTROLOKOMOTIVE BR E 10 / 110



Passende Wagen: # 58268, finden Sie auf Seite 214

Elektrolokomotive BR 110 DB Ep. IV

- | | | |
|-------|--|-----------|
| 51923 | | 209,00 €* |
| 51924 | | 319,00 €* |
| 51925 | | 319,00 €* |



Elektrolokomotive BR E 10 DB Ep. III

- | | | |
|-------|--|-----------|
| 51744 | | 209,00 €* |
| 51745 | | 319,00 €* |
| 51746 | | 319,00 €* |



Zur Modellvorstellung
auf Youtube



Elektrolokomotive BR 110.3 DB Ep. IV

- | | | |
|-------|--|-----------|
| 51815 | | 209,00 €* |
| 51816 | | 319,00 €* |
| 51817 | | 319,00 €* |



Passendes Zubehör

#56500 PSD XP PluX22
multiprotokoll (siehe Seite 410)



#56571 PSD XP S E 10 /
BR 110 PluX22 (siehe Seite 411)



Für alle E-Loks E 10 / 110 / 110.3 gilt:

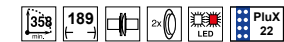

NEU
2024

Elektrolokomotive BR 115 DB AG Ep. VI

- | | | |
|-------|--|-----------|
| 51965 | | 209,00 €* |
| 51966 | | 319,00 €* |
| 51967 | | 319,00 €* |



ELEKTROLOKOMOTIVE BR E 10



Elektrolokomotive E 10 1270 DB Ep. III



- | | | |
|-------|--|-----------|
| 51812 | | 209,00 €* |
| 51813 | | 319,00 €* |
| 51814 | | 319,00 €* |

NEU
2024



Elektrolok E 10 477 DB Ep. III, mit Warnstreifen



- | | | |
|-------|--|-----------|
| 51968 | | 209,00 €* |
| 51969 | | 319,00 €* |
| 51970 | | 319,00 €* |

ELEKTROLOKOMOTIVE BR 111

Zur Modellvorstellung
auf Youtube



Passende Wagen: # 58226 finden Sie auf Seite 226



Elektrolokomotive BR 111 DB AG S-Bahn Ep. V



- | | | |
|-------|--|-----------|
| 51854 | | 199,00 €* |
| 51855 | | 315,00 €* |
| 51856 | | 315,00 €* |

Passendes Zubehör

#56500 PSD XP PluX22
multiprotokoll (siehe Seite 410)



#56572 PSD XP S BR 111
PluX22 (siehe Seite 411)



Für alle E-Loks BR 111 gilt:

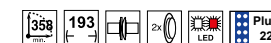

NEU
2024



Elektrolokomotive BR 111 DB AG Ep. VI



- | | | |
|-------|--|-----------|
| 51959 | | 199,00 €* |
| 51960 | | 315,00 €* |
| 51961 | | 315,00 €* |

ELEKTROLOKOMOTIVE BR 111



Elektrolokomotive BR 111 DB AG Ep. VI

- | | | |
|-------|--|-----------|
| 51926 | | 199,00 €* |
| 51927 | | 315,00 €* |
| 51928 | | 315,00 €* |



Elektrolokomotive BR 111 DB AG Ep. V, orientrot

- | | | |
|-------|--|-----------|
| 51858 | | 315,00 €* |
| 51859 | | 315,00 €* |



**NEU
2024**



Elektrolokomotive BR 111 DB AG Ep. V

- | | | |
|-------|--|-----------|
| 51962 | | 199,00 €* |
| 51963 | | 315,00 €* |
| 51964 | | 315,00 €* |





Elektr locomotive 755 025 DB AG Ep. V



- 51721 212,00 €*
- 51722 334,00 €*
- 51723 334,00 €*

Passendes Zubehör

#56500 PSD XP PluX22
multiprotokoll (siehe Seite 410)



#56558 PSD XP S BR 112 /
142 / 243 PluX22
(siehe Seite 411)



Für alle E-Loks BR 112 gilt:



Elektr locomotive BR 112 DR Ep. V



- 51724 212,00 €*
- 51725 334,00 €*
- 51726 334,00 €*

Abbildung entspricht
Original-Modellgröße



Zur Modellvorstellung auf Youtube

Passendes Zubehör

#56500 PSD XP PluX22 multiprotokoll (siehe Seite 410)



#56604 PSD XP S BR 117 PluX22 (siehe Seite 411)



Für die E-Lok BR 117 / E 17 gilt:



BR 117



Modernisierte Ausführung mit zwei Frontfenstern!



Elektrolokomotive 117 110 DB Ep. IV

- | | | |
|-------|---------------------------------|-----------|
| 51490 | | 239,00 €* |
| 51491 | | 289,00 €* |
| 51492 | PIKO TrainSound® onboard | 349,00 €* |
| 51493 | PIKO TrainSound® onboard | 349,00 €* |



FORM VARIANTE
2024

Foto: Jörg Schulze, Slg. Eisenbahnstiftung

Elektrolokomotive BR E 17 DB Ep. III

- | | | |
|-------|---------------------------------|-----------|
| 51494 | | 239,00 €* |
| 51495 | PIKO TrainSound® onboard | 349,00 €* |
| 51496 | PIKO TrainSound® onboard | 349,00 €* |

Das Modell:

Mit der Neukonstruktion der Baureihe E 17 setzt PIKO konsequent die Serie der bekannten Altbau-Elektrolokomotiven fort. Das Modell gibt die markanten Formen des Vorbildes maßstabsgerecht wieder. Auch im Detail weiß die Lok von sich zu überzeugen, verfügt sie doch über filigrane Handstangen und Dachleitungen sowie freistehend angebrachte Sandkästen und Federn. Zur perfekten Wiedergabe des Betriebszustandes in Epoche IV wurden alle im Zuge der Modernisierung entstandenen Änderungen am Vorbild auch beim Modell berücksichtigt. Diese betrafen neben den Frontfenstern auch den Dachleitungsverlauf und die Vorbaugestaltung. Technisch ist das neue PIKO-Modell am Puls der Zeit und verfügt über seidenweiche Fahreigenschaften, gute Zugkraft und serienmäßig eingebauten Lichtwechsel. Dieser ist wie die Beleuchtungen in Führerstand und Maschinenraum in modernster LED-Technik ausgeführt. Während die Wechselstrom- und Soundversionen der Lok ab Werk mit einem passenden Decoder ausgestattet sind, kann die Analogversion dank PluX22-Schnittstelle im Handumdrehen digital nachgerüstet werden.



Elektrolokomotive BR 118 DB Ep. IV



- | | | |
|-------|--|-----------|
| 51876 | | 255,00 €* |
| 51877 | | 370,00 €* |
| 51878 | | 370,00 €* |



Passendes Zubehör

#56500 PSD XP PluX22
multiprotokoll (siehe Seite 410)



#56522 PSD XP S BR E 18
PluX22 (siehe Seite 411)



Für alle E-Loks E 18 gilt:



Elektrolokomotive BR E 18 DR Ep. III



- | | | |
|-------|--|-----------|
| 51932 | | 255,00 €* |
| 51933 | | 370,00 €* |
| 51934 | | 370,00 €* |

Abbildung entspricht
Original-Modellgröße

ELEKTROLOKOMOTIVE BR E 18 / 118



Elektrolokomotive BR 118 DB Ep. IV, beige-blau

51869   

370,00 €* 

Das Modell:

Mit dem hervorragend detaillierten Modell der Kultlokomotiven der BR 118 setzt PIKO einer weiteren deutschen Altbauelektrolokomotive ein würdiges Denkmal. Das PIKO Modell überzeugt durch die stimmige Umsetzung ihrer Vorbildmaschine der Bundesbahn. Hervorzuheben sind die feinen Radsätze, die exakte Nachbildung der vorgedachten Dachausrüstung mit filigranen Stromabnehmern und die exakte Nachbildung der Frontpartien. Die Führerstands- und die Maschinenraumbeleuchtungen sowie die fahrtrichtungsabhängig funktionierenden Front- und Schlusslichter sind mit PluX22-Decoder digital schaltbar. Das mit einem Zinkdruckgussrahmen versehene Modell besitzt hervorragende Fahreigenschaften und hohe Zugkräfte. Eine Nachrüstung mit Sound und größtmöglichem Lautsprecher ist auf der aufgeräumten Platine mit PluX22-Schnittstelle vorbereitet.



Elektrolokomotive BR E 18 DB Ep. III

51929   255,00 €* 

51930    370,00 €* 

51931    370,00 €* 

Abbildung entspricht Original-Modellgröße

Zur Modellvorstellung
auf Youtube

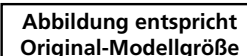

Elektrolokomotive BR 752 DB AG Ep. V

51906 225,00 €*
51907 345,00 €*



Passendes Zubehör

#56500 PSD XP PluX22
multiprotokoll (siehe Seite 410)



#56530 PSD XP S BR 120
PluX22 (siehe Seite 411)



Für alle E-Loks BR 120 gilt:

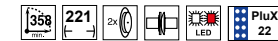

Elektrolokomotive BR 120 DB Ep. IV

51935 225,00 €*
51936 345,00 €*
51937 345,00 €*



Abbildung entspricht
Original-Modellgröße

ELEKTROLOKOMOTIVE BR 120



Elektrolokomotive BR 120 DB Vorserie Ep. IV

- | | | |
|-------|--|-----------|
| 51331 | | 225,00 €* |
| 51332 | | 345,00 €* |
| 51333 | | 345,00 €* |



Elektrolokomotive BR 120 DB AG Ep. V, verkehrsrot

- | | | |
|-------|--|-----------|
| 51325 | | 275,00 €* |
| 51327 | | 345,00 €* |



Elektrolokomotive BR 120 mit FIS DB AG Ep. VI

- | | | |
|-------|--|-----------|
| 51337 | | 225,00 €* |
| 51338 | | 345,00 €* |
| 51339 | | 345,00 €* |



Abbildung entspricht Original-Modellgröße

ELEKTROLOKOMOTIVE BR E 32 / 132 / EP2

Zur Modellvorstellung
auf Youtube



Passendes Zubehör

#56500 PSD XP PluX22
multiprotokoll (siehe Seite 410)



#56594 PSD XP S BR E 32
PluX22 (siehe Seite 411)



Elektrolokomotive BR E 32 DB Ep. III

- | | | | |
|-------|--|-----------|--|
| 51410 | | 299,00 €* | |
| 51411 | | 349,00 €* | |
| 51412 | | 412,00 €* | |
| 51413 | | 412,00 €* | |

Elektrolokomotive BR 132 DB Ep. IV

- | | | | |
|-------|--|-----------|--|
| 51414 | | 299,00 €* | |
| 51415 | | 412,00 €* | |
| 51416 | | 412,00 €* | |

Für alle E-Loks BR E 32 / 132 / EP2
gilt:



Elektrolokomotive E 32 15 DB Ep. III

- | | | | |
|-------|--|-----------|--|
| 51417 | | 299,00 €* | |
| 51418 | | 412,00 €* | |
| 51419 | | 412,00 €* | |



Elektrolokomotive EP2 Bayern Ep. II

- | | | | |
|-------|--|-----------|--|
| 51420 | | 299,00 €* | |
| 51421 | | 412,00 €* | |
| 51422 | | 412,00 €* | |

ELEKTROLOKOMOTIVE BR 140

NEU
2024



Foto: Wolfgang Eiser, Slg. Eisenbahnstiftung

Das Modell:

Das Vorbild des PIKO Modells der E 40 in der Ausführung in grüner Lackierung mit Regenrinne, Doppellampe, DB Logo nur auf den Seitenflächen und mit Stirnhandläufen überzeugt durch seine gelungenen Kopfform ohne störende Formtrennkanten, Mehrfachdüsenlüftern, freistehende Griffstangen und filigranen Stromabnehmern. Darüber hinaus ist die digital schaltbare Führerstandsbeleuchtung serienmäßig eingebaut. Der fünfpolige Motor sorgt mit zwei großen Schwungmassen und der Stromabnahme über acht Räder für exzellente Laufeigenschaften. Um eine hohe Zugkraft zu gewährleisten, verfügt das PIKO Modell neben dem Zinkdruckgussrahmen über zwei Haftreifen, die auf den innen laufenden Achsen beider Drehgestelle in diagonaler Anordnung zueinander sitzen. Das Modell besitzt eine PluX22-Schnittstelle, Lichtwechsel weiß/rot und Kurzkupplungskinematik. Die PIKO E 40 ist für ein Nachrüsten mit Sound-Decoder und großem Lautsprecher vorbereitet.

Elektrolokomotive BR 140 BayernBahn Ep. VI

- | | | |
|-------|--|-----------|
| 51971 | | 209,00 €* |
| 51972 | | 319,00 €* |
| 51973 | | 319,00 €* |



Elektrolokomotive BR 140 DB AG Ep. V

- | | | |
|-------|--|-----------|
| 51938 | | 209,00 €* |
| 51939 | | 319,00 €* |
| 51940 | | 319,00 €* |



Elektrolokomotive BR 140 DB Ep. IV, beige-blau

- | | | | | | |
|-------|--|--|--|--|-----------|
| 51909 | | | | | 209,00 €* |
| 51910 | | | | | 319,00 €* |
| 51911 | | | | | 319,00 €* |



Passendes Zubehör

#56500 PSD XP PluX22
multiprotokoll (siehe Seite 410)



#56549 PSD XP S BR 140
PluX22 (siehe Seite 411)



Für alle E-Loks BR 140 gilt:

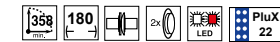

Ausführung mit Verschleißpufferbohle!



Elektrolokomotive BR 140 DB Ep. IV, mit Verschleißpufferbohle

- | | | | | | |
|-------|--|--|--|--|-----------|
| 51749 | | | | | 259,00 €* |
|-------|--|--|--|--|-----------|



Elektrolokomotive BR 140 DB Ep. IV, grün

- | | | | | | |
|-------|--|--|--|--|-----------|
| 51754 | | | | | 209,00 €* |
| 51755 | | | | | 319,00 €* |
| 51756 | | | | | 319,00 €* |



ELEKTROLOKOMOTIVE BR E 41 / BR 141



Elektrolokomotive BR E 41 DB Ep. III

- | | | |
|-------|--|-----------|
| 51531 | | 190,00 €* |
| 51532 | | 313,00 €* |
| 51533 | | 313,00 €* |



 **Elektrolokomotive BR 141 DB Ep. IV**

- | | | |
|-------|--|-----------|
| 51528 | | 190,00 €* |
| 51529 | | 313,00 €* |
| 51530 | | 313,00 €* |



**NEU
2024**



Elektrolokomotive BR 141 DB Ep. IV, mit Latz

- | | | |
|-------|--|-----------|
| 51534 | | 190,00 €* |
| 51535 | | 313,00 €* |
| 51536 | | 313,00 €* |



Das Vorbild:

Die inzwischen legendäre Baureihe E 41 der Deutschen Bundesbahn war mit ihrer Größe und Leistung die kleinste unter den Neubau-Elloks der alten DB, überzeugte jedoch durch ihre Vielseitigkeit beim Einsatz vor leichten Schnell- und Eilzügen sowie im Personen- und Güterzugdienst.

Von 1956 bis 1969 wurden insgesamt 451 Exemplare in Dienst gestellt. Ab 1968 wurden die Maschinen zur BR 141 umgezeichnet. Da alle Maschinen mit Wendezugsteuerung ausgerüstet wurden, konnte die DB mit der E 41 bundesweit den Wendezugbetrieb auf elektrifizierten Strecken aufnehmen. Als sprichwörtliches „Mädchen für alles“ wurde die E 41 wegen ihres charakteristischen Anfahrgerausches überall als „Knallfrosch“ bekannt.



S-Bahn Zug "Rhein-Ruhr" Ep. IV, bestehend aus BR 141, 2 Silberlinge und 1 Steuerwagen

58113

405,00 €*



4tlg. Zugset Wendezug E-Lok BR E 41 mit Umbauwagen & Mitteleinstiegswagen DB Ep. III

58144

400,00 €*

58145

493,00 €*

Passendes Zubehör

#56500 PSD XP PluX22
multiprotokoll (siehe Seite 410)



#56546 PSD XP S BR 141
PluX22 (siehe Seite 411)



Für alle E-Loks BR E 41 / 141 gilt:



ELEKTROLOKOMOTIVE BR 143 / 243



Zur Modellvorstellung
auf Youtube

Passendes Zubehör

#56500 PSD XP PluX22
multiprotokoll (siehe Seite 410)



#56558 PSD XP S BR 143 /
243 PluX22 (siehe Seite 411)



Für alle E-Loks BR 143 / 243 gilt:

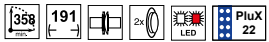

Elektrolokomotive 143 175 SLRS Ep. VI



- | | | |
|-------|--|-----------|
| 51727 | | 212,00 €* |
| 51728 | | 334,00 €* |
| 51729 | | 334,00 €* |



Elektrolokomotive BR 143 DB AG Ep. VI



- | | | |
|-------|--|-----------|
| 51714 | | 340,00 €* |
|-------|--|-----------|



Elektrolokomotive BR 143 DR Ep. V



- | | | |
|-------|--|-----------|
| 51941 | | 212,00 €* |
| 51942 | | 334,00 €* |
| 51943 | | 334,00 €* |



Elektrolokomotive BR 243 DR Ep. IV



- | | | |
|-------|--|-----------|
| 51717 | | 320,00 €* |
|-------|--|-----------|



Elektrolokomotive BR 146.2 DB AG Ep. VI



- | | | |
|-------|--|-----------|
| 59547 | | 155,00 €* |
| 59347 | | 215,00 €* |

Passendes Zubehör

#56503 PSD XP NEM 652
multiprotokoll (siehe Seite 410)



#56613 PSD XP S BR 146.2
NEM 652 (siehe Seite 411)



Für alle E-Loks BR 146.2 gilt:



Elektrolokomotive BR 146.2 bewegt DB AG Ep. VI

- | | | |
|-------|--|-----------|
| 59052 | | 155,00 €* |
| 59053 | | 275,00 €* |
| 59056 | | 275,00 €* |



Abbildung entspricht
Original-Modellgröße

Passendes Zubehör

#56500 PSD XP PluX22
multiprotokoll (siehe Seite 410)



#56528 PSD XP S BR 147
PluX22 (siehe Seite 411)



Für alle E-Loks BR 147 gilt:



NEU
2024



Elektrolokomotive BR 147.5 DB AG Ep. VI

51582

199,00 €*

51583

249,00 €*



Elektrolokomotive BR 147 bwegt DB AG Ep. VI

51974

179,00 €*

51975

289,00 €*

51976

289,00 €*

Abbildung entspricht Original-Modellgröße



Elektrolokomotive BR 150 DB Ep. IV, beige-blau



- | | | |
|-------|--|-----------|
| 51650 | | 212,00 €* |
| 51651 | | 260,00 €* |
| 51652 | | 319,00 €* |



Passendes Zubehör

#56500 PSD XP PluX22
multiprotokoll (siehe Seite 410)



#56549 PSD XP S BR 150
PluX22 (siehe Seite 411)



Für alle E-Loks BR E 50 / 150 gilt:

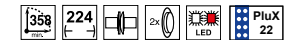

Elektrolokomotive BR E 50 DB Ep. III

- | | | |
|-------|--|-----------|
| 51654 | | 212,00 €* |
| 51655 | | 319,00 €* |
| 51656 | | 319,00 €* |



Abbildung entspricht
Original-Modellgröße

ELEKTROLOKOMOTIVE BR 151



Zur Modellvorstellung auf Youtube

Passendes Zubehör

#56500 PSD XP PluX22 multiprotokoll (siehe Seite 410)



#56523 PSD XP S BR 151 PluX22 (siehe Seite 411)



Elektrolokomotive BR 151 DB AG Ep. VI
51307 275,00 €*



Elektrolokomotive BR 151 Railion DB Logistics Ep. VI
51912 223,00 €*
51913 345,00 €*
51914 345,00 €*

Für alle E-Loks BR 151 gilt:

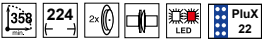

Elektrolokomotive BR 151 DB Ep. IV, grün

51315 275,00 €*
51316 345,00 €*
51317 345,00 €*



Abbildung entspricht Original-Modellgröße

ELEKTROLOKOMOTIVE BR E 52 / 152

Zur Modellvorstellung
auf Youtube



Elektrolokomotive BR E 52 DB Ep. III

51823

390,00 €*



Passendes Zubehör

#56500 PSD XP PluX22
multiprotokoll (siehe Seite 410)



#56574 PSD XP S BR 152 /
E 52 PluX22 (siehe Seite 411)



Für alle E-Loks BR E 52 / 152 gilt:

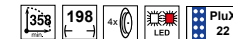

Elektrolokomotive BR 152 DB Ep. IV

51828

279,00 €*

51829

390,00 €*

51830

390,00 €*



Abbildung entspricht
Original-Modellgröße



Zur Modellvorstellung auf Youtube

Passendes Zubehör

#56500 PSD XP PluX22 multiprotokoll (siehe Seite 410)



#56606 PSD XP S BR 152 PluX22 (siehe Seite 411)



Für alle E-Loks BR 152 gilt:

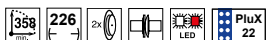

Elektrolokomotive BR 152 DB Cargo Ep. V

- | | | |
|-------|--|-----------|
| 51124 | | 229,00 €* |
| 51125 | | 345,00 €* |
| 51126 | | 345,00 €* |



Elektrolokomotive BR 152 DB AG Ep. VI

- | | | |
|-------|--|-----------|
| 51120 | | 229,00 €* |
| 51121 | | 279,00 €* |
| 51122 | | 345,00 €* |
| 51123 | | 345,00 €* |

FORM VARIANTE
2024



Elektrolokomotive BR 152 ITL Ep. V

- | | | |
|-------|--|-----------|
| 51130 | | 229,00 €* |
| 51131 | | 345,00 €* |
| 51132 | | 345,00 €* |

ELEKTROLOKOMOTIVE BR 181.2

Das Modell:

Das PIKO Modell dieser wichtigen Mehrsystem-Lokbaureihe zeigt alle relevanten Details seines Vorbildes auf und überzeugt durch feinste Lackierung und Bedruckung, erhabenen Namensschilder auf den Seiten, extra angesetzten Frontgriffe und Türgriffstangen, scharf gravierte Drehgestellblenden, feine Isolatoren und Stromabnehmer mit unterschiedlichen Schleifstücken. Die Beleuchtung erfolgt mittels LEDs. Die serienmäßig eingebaute Führerstands- und Maschinenraumbeleuchtungen sind hierbei wie die fahrtrichtungsabhängig funktionierenden Schlusslichter mit PluX22-Decoder digital schaltbar.

Zur Modellvorstellung auf Youtube



Passendes Zubehör

#56500 PSD XP PluX22 multiprotokoll (siehe Seite 410)



#56537 PSD XP S BR 181.2 PluX22 (siehe Seite 411)



Für alle E-Loks BR 181.2 gilt:

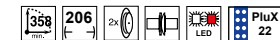

Elektrolokomotive BR 181.2 DB AG Ep. VI, verkehrsrot



- | | | | | | | |
|-------|--|--|--|--|--|-----------|
| 51350 | | | | | | 345,00 €* |
| 51351 | | | | | | 345,00 €* |



Elektrolokomotive BR 181.2 DB Lorraine Ep. IV



- | | | | | | | |
|-------|--|--|--|--|--|-----------|
| 51352 | | | | | | 225,00 €* |
| 51353 | | | | | | 345,00 €* |
| 51354 | | | | | | 345,00 €* |

ELEKTROLOKOMOTIVE BR 181.2

FORM VARIANTE
2024



Foto: Henning Folz

Ein starker fünfpoliger Motor mit Schwungmassen, der alle vier Achsen antreibt, sorgt für hervorragende Fahreigenschaften. Das schwere PIKO Modell verfügt über zwei Haftreifen und einen schweren Zinkdruckgussrahmen für große Zugkräfte. Die PIKO 181.2 ist für eine unkomplizierte Nachrüstung mit Sound und größtmöglichem Lautsprecher vorbereitet. Das AC-Modell ist bereits ab Werk mit einem passenden mfx-geeigneten PluX22-Decoder ausgerüstet.

Elektrolokomotive BR 181.2 DB Luxembourg Ep. IV

- | | | |
|-------|--|-----------|
| 51977 | | 225,00 €* |
| 51978 | | 345,00 €* |
| 51979 | | 345,00 €* |



Die Seiten der Lok sind wie im Original unterschiedlich.



Elektrolokomotive BR 181.2 DB AG Ep. VI

- | | | |
|-------|--|-----------|
| 51944 | | 225,00 €* |
| 51945 | | 345,00 €* |
| 51946 | | 345,00 €* |



Elektrolokomotive BR 181.2 Mosel DB Ep. IV

- | | | |
|-------|--|-----------|
| 51355 | | 225,00 €* |
| 51356 | | 345,00 €* |
| 51357 | | 345,00 €* |



**Elektrolokomotive BR 185.2
Green Cargo DB AG Ep. VI**



- | | | |
|-------|--|---------------|
| 59067 | | 155,00 €*
 |
| 59068 | | 270,00 €*
 |
| 59069 | | 270,00 €*
 |



**Elektrolokomotive BR 185.2
Grenzenlos RheinCargo Ep. VI**



- | | | |
|-------|--|---------------|
| 59064 | | 155,00 €*
 |
| 59065 | | 270,00 €*
 |
| 59066 | | 270,00 €*
 |

Passendes Zubehör

#56503 PSD XP NEM 652
multiprotokoll (siehe Seite 410)



#56613 PSD XP S BR 185.2
NEM 652 (siehe Seite 411)



Für alle E-Loks BR 185.2 gilt:

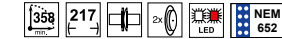

**NEU
2024**



Elektrolokomotive Rh 241 Hectrorrail Ep. VI

- | | | |
|-------|--|---------------|
| 21666 | | 165,00 €*
 |
| 21667 | | 289,00 €*
 |
| 21668 | | 289,00 €*
 |



Abbildung entspricht
Original-Modellgröße

ELEKTROLOKOMOTIVE BR 185.2



**Elektrolokomotive BR 5400
Green Cargo DK Ep. VI**

- | | | | |
|-------|--|--|-----------|
| 59156 | | | 165,00 €* |
| 59157 | | | 270,00 €* |
| 59057 | | | 289,00 €* |



 **Elektrolokomotive 484 020
SBB Cargo Ep. VI**

- | | | | |
|-------|--|--|-----------|
| 21619 | | | 165,00 €* |
| 21620 | | | 289,00 €* |
| 21621 | | | 289,00 €* |



 **Elektrolokomotive BR 480 MÁV Ep. VI**

- | | | | |
|-------|--|--|-----------|
| 21622 | | | 165,00 €* |
| 21623 | | | 289,00 €* |



**NEU
2024**



Elektrolokomotive 484 012 Ecoresponsible SBB Ep. VI

- | | | | |
|-------|--|--|-----------|
| 21642 | | | 165,00 €* |
| 21643 | | | 289,00 €* |
| 21644 | | | 289,00 €* |



Abbildung entspricht
Original-Modellgröße



NEU
2024

Foto: Giancarlo Modesti

Elektrolokomotive E.483 Mercitalia Ep. VI



- | | | |
|-------|--|--------------------------------------------------|
| 21678 | | 169,00 €*
169,00 €*
169,00 €*
169,00 €* |
| 21679 | | 279,00 €*
279,00 €*
279,00 €*
279,00 €* |
| 21680 | | 279,00 €*
279,00 €*
279,00 €*
279,00 €* |

Passendes Zubehör

#56503 PSD XP NEM 652
multiprotokoll (siehe Seite 410)



#56613 PSD XP S BR 186
NEM 652 (siehe Seite 411)



Für alle E-Loks BR 186 gilt:



NEU
2024



Elektrolokomotive BR 186 Railpool Ep. VI



- | | | |
|-------|--|--------------------------------------------------|
| 21669 | | 169,00 €*
169,00 €*
169,00 €*
169,00 €* |
| 21670 | | 279,00 €*
279,00 €*
279,00 €*
279,00 €* |
| 21671 | | 279,00 €*
279,00 €*
279,00 €*
279,00 €* |

Abbildung entspricht
Original-Modellgröße

ELEKTROLOKOMOTIVE BR 186

NEU
2024



Foto: Arnoud Doolaar

Elektrolokomotive BR 186 NS Ep. VI



- | | | |
|-------|--|-----------|
| 21660 | | 169,00 €* |
| 21661 | | 279,00 €* |
| 21662 | | 279,00 €* |

NEU
2024



Foto: R. Boduszek

Elektrolokomotive E483 PMT Ep. VI



- | | | |
|-------|--|-----------|
| 21648 | | 169,00 €* |
| 21649 | | 279,00 €* |

Passende Wagen: #97634ff
finden Sie auf Seite 211



Elektrolokomotive EU43 Orlen Ep. VI



- | | | |
|-------|--|-----------|
| 21617 | | 169,00 €* |
| 21618 | | 279,00 €* |



Elektrolokomotive BR 186 Fyra Ep. V



- | | | |
|-------|--|-----------|
| 21624 | | 169,00 €* |
| 21625 | | 279,00 €* |
| 21626 | | 279,00 €* |



Elektrolokomotive BR 186 Medway Ep. VI



- | | | |
|-------|--|-----------|
| 21630 | | 169,00 €* |
| 21631 | | 279,00 €* |
| 21632 | | 279,00 €* |



Elektrolokomotive Re 186
BLS Cargo Ep. VI
 59961



Elektrolokomotive E.483
„Mercitalia Rail“ Ep. VI
 59865



212,00 €*

Passendes Zubehör

#56503 PSD XP NEM 652
 multiprotokoll (siehe Seite 410)

#56613 PSD XP S BR 186
 NEM 652 (siehe Seite 411)



Elektrolokomotive BR 186
Medway Ep. VI
 59770 169,00 €*
 59771 279,00 €*



Elektrolokomotive BR 186
PCC Intermodal Ep. VI
 59868



169,00 €*

Für alle E-Loks BR 186 gilt:

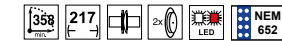

Elektrolokomotive BR 186 NS Ep. VI
 59962 169,00 €*
 59862 212,00 €*



Elektrolokomotive BR 186 DB AG Ep. VI
 59953 159,00 €*
 59853 212,00 €*



Elektrolokomotive EU43 PR Ep. VI
 59969 169,00 €*



ELEKTROLOKOMOTIVE BR 187

NEU
2024



Foto: Jiří Schmidt – Regiojet

Elektrolokomotive BR 388 Regiojet Ep. VI



- | | | |
|-------|--|-----------|
| 21657 | | 189,00 €* |
| 21658 | | 299,00 €* |
| 21659 | | 299,00 €* |

NEU
2024



Foto: Daniel Schärer

Elektrolokomotive 187 002 TX Logistik Railpool Ep. VI



- | | | |
|-------|--|-----------|
| 51983 | | 199,00 €* |
| 51984 | | 309,00 €* |
| 51985 | | 309,00 €* |

NEU
2024



Elektrolokomotive BR 187 MRCE Ep. VI



- | | | |
|-------|--|-----------|
| 51980 | | 179,00 €* |
| 51981 | | 289,00 €* |
| 51982 | | 289,00 €* |

NEU
2024



Elektrolokomotive BR 187 LTE Ep. VI



- | | | |
|-------|--|-----------|
| 51989 | | 189,00 €* |
| 51990 | | 299,00 €* |
| 51991 | | 299,00 €* |



**Elektrolokomotive BR 187
Stern & Hafferl Ep. VI**



51585

249,00 €*



Elektrolokomotive BR 187 EP Cargo Ep. VI



51588

199,00 €*



**Elektrolokomotive E.494
„MERCITALIA“ FS Ep. VI**



51591

307,00 €*



**Elektrolokomotive BR E.494
Medway Ep. VI**



51594

199,00 €*

51595

315,00 €*

51596

315,00 €*



**Elektrolokomotive BR 388
ČD Cargo Ep. VI**



51597

199,00 €*

51598

315,00 €*

51599

315,00 €*



Elektrolokomotive BR 187 DB AG Ep. VI



51947

199,00 €*

51948

315,00 €*

51949

315,00 €*

Passendes Zubehör

#56500 PSD XP PluX22
multiprotokoll (siehe Seite 410)



#56545 PSD XP S BR 187
PluX22 (siehe Seite 411)



Für alle E-Loks BR 187 gilt:



ELEKTROLOKOMOTIVE BR E 91 / 191



Zur Modellvorstellung auf Youtube

Passendes Zubehör

#56500 PSD XP PluX22 multiprotokoll (siehe Seite 410)



#56588 PSD XP S BR E 91 PluX22 (siehe Seite 411)



Für alle E-Loks BR E 91 / 191 gilt:



Elektrolokomotive BR E 91 DRG Ep. II

- | | | |
|-------|--|-----------|
| 51547 | | 329,00 €* |
| 51548 | | 439,00 €* |
| 51549 | | 439,00 €* |



Elektrolokomotive BR E 91 DB Ep. III

- | | | |
|-------|--|-----------|
| 51544 | | 329,00 €* |
| 51545 | | 439,00 €* |



Elektrolokomotive BR 191 DB Ep. IV

- | | | |
|-------|--|-----------|
| 51540 | | 329,00 €* |
| 51541 | | 379,00 €* |
| 51542 | | 439,00 €* |
| 51543 | | 439,00 €* |



Abbildung entspricht Original-Modellgröße



Elektrolokomotive 193 560 DB AG Ep. VI 

- | | | |
|-------|-----------------------------------------------------------------------------------|---------------------------------------------------------------------------------------------|
| 21600 |  | 209,00 €*  |
| 21601 |  | 329,00 €*  |
| 21602 |  | 329,00 €*  |



Elektrolokomotive Vectron QR code ČD Ep. VI 

- | | | |
|-------|-------------------------------------------------------------------------------------|-----------------------------------------------------------------------------------------------|
| 21603 |  | 219,00 €*  |
| 21604 |  | 339,00 €*  |

Passendes Zubehör

#56500 PSD XP PluX22 multiprotokoll (siehe Seite 410)



#56544 PSD XP S BR 193 PluX22 (siehe Seite 411)



Für alle E-Loks Vectron gilt:



Elektrolokomotive BR 193 Thuner See SBB Ep. VI 

- | | | |
|-------|-------------------------------------------------------------------------------------|-----------------------------------------------------------------------------------------------|
| 21610 |  | 219,00 €*  |
| 21611 |  | 339,00 €*  |
| 21612 |  | 339,00 €*  |



Elektrolokomotive 193 342 Unlock the dock Ep. VI 

- | | | |
|-------|---------------------------------------------------------------------------------------|-------------------------------------------------------------------------------------------------|
| 59394 |  | 209,00 €*  |
| 59395 |  | 326,00 €*  |
| 59396 |  | 326,00 €*  |



Elektrolokomotive EU46 Vectron Cargounit Ep. VI 

- | | | |
|-------|-------------------------------------------------------------------------------------|-----------------------------------------------------------------------------------------------|
| 21633 |  | 219,00 €*  |
| 21634 |  | 339,00 €*  |
| 21635 |  | 339,00 €*  |



Elektrolokomotive Vectron Metrans Ep. VI 

- | | | |
|-------|---------------------------------------------------------------------------------------|-------------------------------------------------------------------------------------------------|
| 21605 |  | 219,00 €*  |
| 21606 |  | 339,00 €*  |

ELEKTROLOKOMOTIVE BR 193 VECTRON

NEU
2024



Foto: KombiRail
(retuschierte Abbildung)

Elektrolokomotive BR 193 KombiRail Ep. VI

21639		209,00 €*
21640		329,00 €*
21641		329,00 €*

NEU
2024



Foto: Daniel Schärer



Elektrolokomotive BR 193 Lago di Lugano SBB CINT Ep. VI

21645		219,00 €*
21646		339,00 €*
21647		339,00 €*



NEU
2024



Elektrolokomotive BR 193 Systemtechnik DB Ep. VI

21636		209,00 €*
21637		329,00 €*
21638		329,00 €*

NEU
2024



Elektrolokomotive EU46 PKP Cargo Ep. VI

21650		219,00 €*
21651		339,00 €*





Elektrolokomotive BR 193 ELL NS Ep. VI 
 59731  339,00 €*
 59732  339,00 €*



Elektrolokomotive BR 191 InRail Ep. VI 
 59598  219,00 €*
 59599  332,00 €*



Elektrolokomotive BR 193 Flixtrain Ep. VI 
 59196  209,00 €*
 59096  251,00 €*



Elektrolokomotive BR 193 Regiojet Ep. VI 
 59591  219,00 €*



**Elektrolokomotive EU46 Vectron
PKP Cargo Ep. VI** 
 59593  219,00 €*
 59393  337,00 €*



Elektrolokomotive BR 191 GTS Ep. VI 
 21613  219,00 €*
 21614  339,00 €*

Passendes Zubehör

#56500 PSD XP PluX22
multiprotokoll (siehe Seite 410)



#56544 PSD XP S BR 193
PluX22 (siehe Seite 411)



Für alle E-Loks Vectron gilt:



ELEKTROLOKOMOTIVE BR 193 VECTRON

NEU
2024



Foto: Michael Kappler
(ecco-rail GmbH Deutschland)

Elektrolokomotive BR 193 ecco-rail Ep. VI

21672		219,00 €*
21673		339,00 €*
21674		339,00 €*

NEU
2024



Foto: Giovanni Grasso

Elektrolokomotive BR 191 DB Italia Ep. VI

21681		229,00 €*
21682		339,00 €*
21683		339,00 €*



Elektrolokomotive BR 193 LTE Neptunes Ep. VI

59733		219,00 €*
59734		339,00 €*
59735		339,00 €*



Elektrolokomotive BR E.191 EVM Rail Ep. VI



59397		219,00 €*
59398		339,00 €*
59399		339,00 €*



Elektrolokomotive 1000. Vectron DSB Ep. VI

59736		225,00 €*
59737		348,00 €*
59738		348,00 €*



Elektrolokomotive BR EB 3200 DSB Ep. VI 
 59592  219,00 €*
 59392  272,00 €*





Elektrolokomotive Vectron 500 ÖBB Ep. VI 
 59098  278,00 €*



Elektrolokomotive BR 193 Mercitalia Ep. VI 
 59594  219,00 €*



Elektrolokomotive BR 191.1 InRail Ep. VI 
 59596  219,00 €*



Elektrolokomotive Vectron New Alpinisti BLS Ep. VI 
 21607  219,00 €*
 21608  339,00 €*
 21609  339,00 €*



Elektrolokomotive Vectron Hupac SBB CINT Nightpiercer Ep. VI 
 97794  219,00 €*

EXKLUSIVMODELL - ist nur in der Schweiz erhältlich!

Passendes Zubehör

#56500 PSD XP PluX22 multiprotokoll (siehe Seite 410) 

#56544 PSD XP S BR 193 PluX22 (siehe Seite 411) 

Für alle E-Loks Vectron gilt:

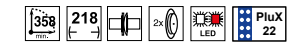

ELEKTROLOKOMOTIVE BR 193 VECTRON

NEU
2024



Elektrolokomotive Rh 1293 ÖBB Ep. VI

- | | | |
|-------|--|-----------|
| 21654 | | 219,00 €* |
| 21655 | | 339,00 €* |
| 21656 | | 339,00 €* |



Seit 2011 betreibt DB Regio Bayern das fünfteilige Liniennetz des Franken-Thüringen-Express (FTX). Mit Verlängerung der Linien von Jena nach Leipzig verkehren die Züge des FTX mittlerweile auch in Sachsen-Anhalt und Sachsen. So verbinden sie insgesamt 17 Städte und 18 Gemeinden, auf 52 Stationen. Auf der Strecke Nürnberg–Sonneberg verkehrt der RE 49 im Zweistundentakt. Das Fehlen des Zugsicherungssystems ETCS in den Doppelstocksteuerwagen, macht den Einsatz von zwei Lokomotiven nötig. Zum Einsatz kommen Elektrolokomotiven der Baureihe 193.

In enger Anlehnung an das Vorbild offeriert PIKO ein thematisch passendes Zugset mit zwei angetriebenen Lokomotiven mit unterschiedlichen Betriebsnummern. Vorbildgetreu sind beide Vectron-Maschinen in Railpool-Bedruckung gestaltet.

Wie beim Original, sind beide Loks mit attraktiver Werbung für PIKO gestaltet.



Zugset Franken-Thüringen-Express Ep. VI

- | | | |
|-------|--|-----------|
| 58115 | | 475,00 €* |
| 58215 | | 575,00 €* |

Für die Sitzwagen gilt:

Das Modell:

Ein markantes Vorbildfahrzeug wie die E 94 formvollendet in die Baugröße H0 zu übertragen ist immer eine Herausforderung. Den PIKO Konstrukteuren ist dieses Kunststück mit Bravour gelungen. Entstanden ist ein Modell, das Gesamterscheinung wie Eigenheiten der E 94 hervorragend in 1:87 wiedergibt. Dank einer Schwalbenschwanzführung zwischen den Motorvorbauten und dem Brückenrahmen liegt das Modell satt im Gleis und ist gleichzeitig sehr agil. Der Mittelmotor mit zwei Schwungmassen sorgt für einen ruhigen Lauf, die Zugkraft wird durch zwei diagonal angeordnete Haftreifen erhöht. Im Zusammenspiel mit einem Digitaldecoder lassen sich viele vorbildgerechte Lichtfunktionen schalten, unter denen die Anfahrleuchten unterhalb der Führerstandsfenster einen besonderen Stellenwert einnehmen.



Elektrolokomotive BR E 94 DR Ep. III

- | | | | |
|-------|--|--|-----------|
| 51474 | | | 349,00 €* |
| 51475 | | | 460,00 €* |
| 51476 | | | 460,00 €* |



Elektrolokomotive BR 194 DB Ep. IV

- | | | | |
|-------|--|--|-----------|
| 51470 | | | 349,00 €* |
| 51471 | | | 399,00 €* |
| 51472 | | | 460,00 €* |
| 51473 | | | 460,00 €* |

Passendes Zubehör

#56500 PSD XP PluX22
multiprotokoll (siehe Seite 410)



#56601 PSD XP S BR E 94
PluX22 (siehe Seite 411)



Für alle E-Loks BR E 94 / 194 gilt:



ELEKTROLOKOMOTIVE BR E 94 / 194



Elektrolokomotive BR 254 DR Ep. IV

- 51481 349,00 €*
- 51482 **PIKO TrainSound®** onboard 460,00 €*
- 51483 **PIKO TrainSound®** onboard 460,00 €*



Elektrolokomotive 194 178 DB Ep. IV

- 51477 349,00 €*
- 51478 399,00 €*
- 51479 **PIKO TrainSound®** onboard 460,00 €*
- 51480 **PIKO TrainSound®** onboard 460,00 €*

FORM VARIANTE

2024



Elektrolokomotive BR E 94 DB Ep. III

- 51484 349,00 €*
- 51485 **PIKO TrainSound®** onboard 460,00 €*
- 51486 **PIKO TrainSound®** onboard 460,00 €*

FORM VARIANTE

2024



CAD Zeichnung

Elektrolokomotive Rh 1010 ÖBB Ep. III

51986		219,00 €*
51987		334,00 €*
51988		334,00 €*

Das Modell:

Das technisch anspruchsvolle und zeitgemäße PIKO Expert Modell der ÖBB BR 1010 zeichnet sich durch eine präzise Umsetzung seiner Vorbildlokomotive mit feinsten Lackierung und Bedruckung aus. Das Modell setzt präzise das Vorbild der Lokomotive 1010 013-9 mit allen relevanten Details, u.a. mit alten Drehgestell-Traversen, filigranen Stromabnehmern mit passenden feinen Isolatoren, kleinen Lüftern, serienmäßig montierten freistehenden Griffstangen und abblendbaren Scheinwerfern um. Ausgerüstet mit einem starken fünfpoligen Motor, der mit zwei präzise ausgewuchteten Schwungmassen kombiniert wurde, überzeugt das PIKO Modell mit hoher Zugkraft, ausgezeichneter Laufkultur und vorbildgerechter Maximalgeschwindigkeit. Die Modelle sind mit einer PluX22 Schnittstelle für den Digitalbetrieb und eine unkomplizierte Nachrüstung mit einem Sounddecoder mit großem Lautsprecher vorbereitet. Die Führerstandsbeleuchtungen und der fahrtrichtungsabhängige Lichtwechsel weiß/rot sind mit einem PluX22 Decoder digital schaltbar.



Passendes Zubehör

- #56500 PSD XP PluX22 multiprotokoll (siehe Seite 410)
- #56563 PSD XP S Rh 1010 PluX22 (siehe Seite 411)
- #56579 PSD XP S Rh 1110.5 PluX22 (siehe Seite 411)

Für alle E-Loks Rh 1010 / 1110 gilt:



Elektrolokomotive Rh 1110.5 ÖBB Ep. V

51775		219,00 €*
51776		334,00 €*
51777		334,00 €*

ELEKTROLOKOMOTIVE Rh 1018



Zur Modellvorstellung auf Youtube

Passendes Zubehör

#56500 PSD XP PluX22 multiprotokoll (siehe Seite 410)



#56621 PSD XP S Rh 1018 PluX22 (siehe Seite 411)



Für die E-Lok Rh 1018 gilt:



INFO

- › Graviertes ÖBB-Flügelrad an der Front
- › Variante ohne Schlussleuchte
- › Ausführung mit zwölf Sandkästen
- › Pufferbohle in Ursprungsausführung
- › Tannengrüne Farbgebung mit resedagrünem Zierstreifen

FORM VARIANTE
2024



Foto: Manfred Smahel

Elektrolokomotive Rh 1018 ÖBB Ep. III

51146			255,00 €*
51147		PIKO TrainSound® onboard	365,00 €*
51148		PIKO TrainSound® onboard	365,00 €*



Komplette Neukonstruktion der Schnellzuglokomotive mit 2 Stirnfenstern und ÖBB typischen Lampen!

Elektrolokomotive Rh 1018 ÖBB Ep. IV

51142			255,00 €*
51143			305,00 €*
51144		PIKO TrainSound® onboard	365,00 €*
51145		PIKO TrainSound® onboard	365,00 €*



Zur Modellvorstellung
auf Youtube



Passendes Zubehör

#56500 PSD XP PluX22
multiprotokoll (siehe Seite 410)



#56520 PSD XP S Rh 1041
PluX22 (siehe Seite 411)



Für alle E-Loks Rh 1041 gilt:



Elektrolokomotive Rh 1041 ÖBB Ep. III



- | | | |
|-------|--|-----------|
| 51895 | | 209,00 €* |
| 51896 | | 324,00 €* |
| 51897 | | 324,00 €* |



Elektrolokomotive Rh 1041 ÖBB Ep. IV



- | | | |
|-------|--|-----------|
| 51892 | | 209,00 €* |
| 51893 | | 324,00 €* |
| 51894 | | 324,00 €* |

ELEKTROLOKOMOTIVE Rh 1044 / 1144



Elektrolokomotive Rh 1044 ÖBB Ep. IV

- | | | |
|-------|--|-----------|
| 51628 | | 234,00 €* |
| 51629 | | 355,00 €* |
| 51630 | | 355,00 €* |



Elektrolokomotive Rh 1144.2 ÖBB Ep. VI

- | | | |
|-------|--|-----------|
| 51631 | | 234,00 €* |
| 51632 | | 355,00 €* |
| 51633 | | 355,00 €* |



Elektrolokomotive Rh 1044 ÖBB Ep. IV

- | | | |
|-------|--|-----------|
| 51634 | | 234,00 €* |
| 51635 | | 355,00 €* |
| 51636 | | 355,00 €* |



Elektrolokomotive Rh 1144 ÖBB Ep. VI

- | | | |
|-------|--|-----------|
| 51637 | | 234,00 €* |
| 51638 | | 355,00 €* |
| 51639 | | 355,00 €* |



Das Modell:

Mit der neukonstruierten PIKO 1044/1144 wird es erstmals auch authentische Modelle der hohen Ordnungsnummern dieser Baureihe in 1:87 geben. Das charaktervolle Lokgesicht des einstigen ÖBB-Paradepferds wurde in der Modellumsetzung hervorragend getroffen, ebenso die markante Seitenpartie der Fahrzeuge, die mit den ausgeprägten Sicken und den typischen „Bullaugen“ durchaus Herausforderungen an den Formenbau stellte. Der dabei entstandene Eindruck idealer optischer Wirkung setzt sich in den Drehgestellen der Lokomotive fort. Nicht zuletzt weiß die neue 1044 technisch zu überzeugen: Ein fünfpoliger PIKO Motor, auf dessen Welle zwei fein gewuchtete Schwungmassen sitzen,

sorgt für gleichmäßigen Vortrieb. Modellbahner, die den Digitalbetrieb bevorzugen, profitieren von der modernen PluX22-Schnittstelle – sie erlaubt den Einbau eines Digitaldecoders mit wenigen Handgriffen. Die Mittelleiter-Ausführungen des Modells sind werksseitig mit mfx®-fähigen Digitaldecodern ausgestattet. Der heute obligatorische Lichtwechsel wurde wie die attraktive Führerpultillumination in zeitgemäßer LED-Technik realisiert. Nicht selbstverständlich ist hingegen die beim PIKO Modell ebenfalls vorhandene und im Digitalbetrieb schaltbare Beleuchtung des Führerstandes.

Zur Modellvorstellung auf Youtube



Passendes Zubehör

#56500 PSD XP PluX22 multiprotokoll (siehe Seite 410)



#56592 PSD XP S Rh 1044 PluX22 (siehe Seite 411)



Für alle E-Loks Rh 1044 / 1144 gilt:

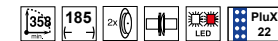

Elektrolokomotive Rh 1044 ÖBB Ep. IV

51620  234,00 €*
 51621  292,00 €*



Abbildung entspricht Original-Modellgröße

ELEKTROLOKOMOTIVE Rh 1100 NS



Elektrolokomotive Rh 1100 NS Ep. IV, gelb-grau

- | | | |
|-------|--|-----------|
| 51368 | | 229,00 €* |
| 51369 | | 279,00 €* |
| 51370 | | 345,00 €* |
| 51371 | | 345,00 €* |



Elektrolokomotive Rh 1100 NS Ep. IV, grau-gelb

- | | | | |
|--|-------|--|-----------|
| | 51377 | | 229,00 €* |
| | 51378 | | 345,00 €* |
| | 51379 | | 345,00 €* |

NEU
2024



Elektrolokomotive Rh 1100 NS Ep. IV, blau

- | | | |
|-------|--|-----------|
| 21663 | | 229,00 €* |
| 21664 | | 345,00 €* |
| 21665 | | 349,00 €* |



Elektrolokomotive Rh 1100 NS Ep. III, blau



- | | | |
|-------|--|-----------|
| 51364 | | 229,00 €* |
| 51365 | | 279,00 €* |
| 51367 | | 345,00 €* |

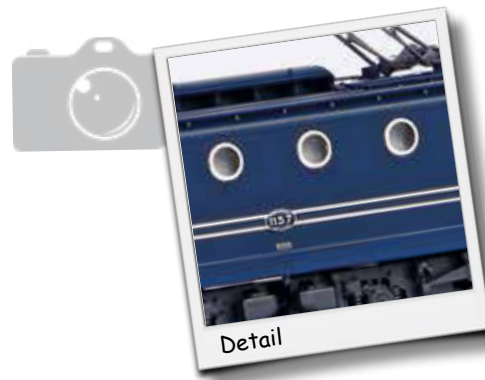

Passendes Zubehör

#56500 PSD XP PluX22
multiprotokoll (siehe Seite 410)



#56536 PSD XP S Rh 1100 NS
PluX22 (siehe Seite 411)



Für alle E-Loks Rh 1100 gilt:

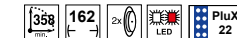

Elektrolokomotive Rh 1100 NS Ep. IV



- | | | |
|-------|--|-----------|
| 51915 | | 229,00 €* |
| 51916 | | 350,00 €* |
| 51917 | | 350,00 €* |





Elektrolokomotive Rh 1100 NS Ep. IV



- | | | |
|-------|--|-----------|
| 51953 | | 229,00 €* |
| 51954 | | 350,00 €* |
| 51955 | | 350,00 €* |



Set Elektrolokomotive Rh 1216, zwei Personen- und ein Steuerwagen mit Lichtwechsel weiß/rot Railjet ÖBB Ep. VI

- 58131  339,00 €*
- 58132  382,00 €*

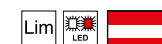

Weitere Modelle der Railjet Personenwagen finden Sie auf Seite 318



Elektrolokomotive Husarz PKP IC Ep. VI

- 21615  189,00 €*
- 21616  315,00 €*

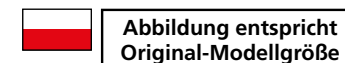

Das Modell:

Das PIKO Modell der Rh 1216 verfügt über alle Standards der PIKO-Expert-Reihe. Der im Fahrzeug mittig liegende, exakt ausgewuchtete Schwungmassenmotor gibt sein kräftiges Drehmoment über Kardanwellen an beide Drehgestelle weiter. In den Drehgestellblöcken sorgen präzise gefertigte Zahnradmechanismen für den Antrieb aller vier Achsen. Je Drehgestell ist ein Rad zu spürbarer Zugkraftserhöhung mit einem Haftreifen versehen. Diese Räder, die an den innen laufenden Achsen der Drehgestelle sitzen, sichern durch ihre diagonal gewählte Anordnung taumelfreie Laufeigenschaften in allen Geschwindigkeitsbereichen. Das rasant wirkende Outfit des „Taurus III“ punktet mit vorbildgetreu nachgestalteten Drehgestellen, vielen extra angesetzten Teilen, vier Dachstromabnehmern und einer hochdetaillierten Nachbildung der elektrischen Dachausrüstung mit allen Isolatoren und diversen Leitungen.



Elektrolokomotive 1216 234 ÖBB Ep. VI

59900

189,00 €*

59800

252,00 €*

Elektrolokomotive 1216 955

„WLC ROLAND“ Ep. VI

59811

241,00 €*



Elektrolokomotive Rh 1216 SLB Ep. VI

59847

189,00 €*

59848

315,00 €*

59849

315,00 €*



Elektrolokomotive Rh 1216 ČD Ep. VI

59844

189,00 €*

59845

315,00 €*

59846

315,00 €*

Passendes Zubehör

#56503 PSD XP NEM 652
multiprotokoll (siehe Seite 410)

#56615 PSD XP S Rh 1216
NEM 652 (siehe Seite 411)

Für alle E-Loks Rh 1216 gilt:



FORM VARIANTE

2024



Foto: Hans Rosenberger

Elektrolokomotive BR E.428 FS Ep. III

97464				269,00 €*
97465			 PIKO TrainSound [®] onboard	379,00 €*
97466			 PIKO TrainSound [®] onboard	379,00 €*

Das Vorbild:

Mit Beginn der Gleichstrom-Elektrifizierung des italienischen Streckennetzes in den späten 1920er-Jahren benötigte die Italienische Staatsbahn neue, leistungsfähige Elektrolokomotiven. Als Weiterentwicklung der E.326 entstanden die Hochleistungslokomotiven E.428, von denen zwischen 1934 und 1943 insgesamt 242 Einheiten gefertigt wurden. Das Einsatzgebiet der universell eingesetzten Maschinen erstreckte sich im Laufe der Zeit über die gesamte Halbinsel. Typischerweise werden die Lokomotiven in drei Serien unterteilt. Die erste 122 Maschinen verfügten über einen zentralen Aufbau mit zwei Vorbauten. Anschließend folgte die zweite, semi-aerodynamische Serie (E.428 123 – 203). Sie zeichnete sich durch einen geschlossenen Aufbau mit nach vorne gesetzten Führerständen aus. Bei der dritten Serie waren Karosserie und Frontplatten in aerodynamischer Form miteinander verbunden. Zwischen 1934 und der Indienstellung der E.646 im Jahr 1958 waren die E.428 die stärksten Loks der FS-Flotte. 1989 endete schließlich ihr Einsatz.

FORM VARIANTE

2024



Foto: Claudio Pedrazzini

Elektrolokomotive BR E.428 FS Ep. III

		97470				269,00 €*
		97471			 PIKO TrainSound [®] onboard	379,00 €*

Das Modell:

Die italienische E.428 ist auch im Modell eine stattliche Erscheinung: Der lang gestreckte Lokkasten und die wuchtigen Vorlaufdrehgestelle prägen das Bild. Diese Attribute und die markant gestaltete Front gibt das neue PIKO Modell ausgezeichnet wieder. Die Seitenfläche wird durch feine Nietbänder und die bündig eingesetzten Maschinenraumfenster strukturiert. Im Gehäuse arbeitet ein leistungsstarker fünfpoliger Motor. Zwei präzise gewuchtete Schwungmassen verbessern die Laufeigenschaften und helfen über kleine Kontaktschwierigkeiten der Gleise hinweg. Die werkseitig mit einem Digitaldecoder ausgestatteten Modelle besitzen verschiedene Beleuchtungsfunktionen. Eine PluX22-Schnittstelle ermöglicht die leichte Nachrüstung eines Decoders. Die zweite Serie der E.428 ist mit dem PIKO Modell erstmals in der Baugröße H0 als Großserienmodell erhältlich.

FORM VARIANTE
2024



Foto: Claudio Zampetti

Elektrolokomotive BR E.428 FS Ep. IV



97467

97468

97469 **PIKO TrainSound®** onboard

BR E.428
FS

EXKLUSIVMODELLE -
Die Modelle auf dieser Seite
sind nur in Italien erhältlich!

Passendes Zubehör

#56500 PSD XP PluX22
multiprotokoll (siehe Seite 410)

#56623 PSD XP S E.428
NEM 652 (siehe Seite 411)

Für die E-Lok E.428 gilt:



Foto: Hans Rosenberger

Elektrolokomotive BR E.428 FS Ep. IV



97460

97462

97463 **PIKO TrainSound®** onboard

ELEKTROLOKOMOTIVE Ae 6/6

Passendes Zubehör

#56500 PSD XP PluX22
multiprotokoll (siehe Seite 410)



#56595 PSD XP S Ae 6/6 SBB
PluX22 (siehe Seite 411)



Für alle E-Loks Ae 6/6 gilt:



EXKLUSIVMODELL -
ist nur in der Schweiz erhältlich!



Elektrolokomotive Ae 6/6 Fribourg Ep. V

97207

97208

97209



NEU
2024



Foto: Marcel Broennle

Elektrolokomotive Ae 6/6 Uri SBB Ep. VI

97219 369,00 €*

97220 479,00 €*

97221 479,00 €*



EXKLUSIVMODELL -
ist nur in der Schweiz erhältlich!



Elektrolokomotive Ae 6/6 Oerlikon Ep. V

97210

97211

97212



EXKLUSIVMODELL -
ist nur in der Schweiz erhältlich!



**Elektrolokomotive Ae 6/6 11409
BASELLAND SBB Ep. IV**

97213

97214

97215



EXKLUSIVMODELL -
ist nur in der Schweiz erhältlich!



Elektrolokomotive Rh 610 SBB Cargo Ep. V

97216

97217

97218





EXKLUSIVMODELLE -
Alle Modelle auf dieser Seite
sind nur in der Schweiz erhältlich!

Passendes Zubehör

#56500 PSD XP PluX22
 multiprotokoll (siehe Seite 410)



#56567 PSD XP S Ae 4/7 MFO
 PluX22 (siehe Seite 411)



#56578 PSD XP S Ae 4/7 BBC
 PluX22 (siehe Seite 411)

Für alle E-Loks der Ae 4/7 gilt:

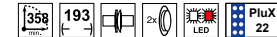

Elektrolokomotive Ae 4/7 SBB Ep. IV

51786

51787

51788



Abbildung entspricht
 Original-Modellgröße

ELEKTROLOKOMOTIVE EU/EP 07 PKP

NEU
2024



Foto: Tadeusz Suchorolski

Passendes Zubehör

#56500 PSD XP PluX22
multiprotokoll (siehe Seite 410)



#56552 PSD XP S ET07 PluX22
(siehe Seite 411)



Für alle E-Loks EU/EP 07 PKP gilt:

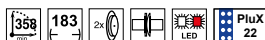

Elektrolokomotive EP08 PKP Ep. IV

96393 215,00 €*
96394 325,00 €*

NEU
2024



Elektrolokomotive EU07 PR Ep. VI

96391 215,00 €*
96392 325,00 €*



Elektrolokomotive EU07-327
Captrain Ep. VI

96376 215,00 €*



Elektrolokomotive EP08-009
PKP Intercity Ep. VI

96384 215,00 €*
96385 325,00 €*



Elektrolokomotive EU07-205
PKP Ep. V

96388 215,00 €*
96389 325,00 €*

Das Vorbild:

Von 1977 bis 1980 lieferte die Firma Cegielski aus Poznan unter der Baureihenbezeichnung ET41 insgesamt 200 elektrische Doppellokomotiven für den schweren Güterzugdienst der Polnischen Staatsbahnen PKP. Die Hochleistungslokomotiven entstanden durch die Kombination von je zwei Lokomotiven, die konstruktiv auf der einteiligen EU07 basierten. Anstelle der an den Kurzkupplungsstellen nun fehlenden Führerstände setzte man Ballast zur Erhöhung der Reibungsmasse ein. Für den Güterzugdienst wurde der Rahmen vereinfacht und verstärkt. Mit Fahrmotoren der ET22 ausgerüstet, bringt es die ET41 auf eine Dauerleistung von 4000 kW und erreicht, selbst vor schweren Zügen, eine Spitzengeschwindigkeit von 125 km/h. Im Alltagsbetrieb fand sich für die ET41 ein breites Einsatzgebiet, wobei sie sich vor allem im schweren Gebirgsdienst in Südpolen bis heute bestens bewährt.

Das Modell:

Die PIKO ET41 verkörpert, wie das große Vorbild, eine übersichtliche, funktionssichere und wartungsarme Konstruktion. Als Doppellokomotive besteht das PIKO Modell aus einem Fahrzeugsegment mit Antrieb und einem antriebslosen Segment. Dank des kräftigen, mit zwei präzise ausgewuchteten Schwungmassen versehenen Motors und der Kardanwellenantriebe auf die beiden je zweiachsigen Drehgestelle besitzt die PIKO ET41 sehr ausgeglichene Laufeigenschaften. Das hohe Eigengewicht sorgt im Zusammenwirken mit der diagonalen Haftbereifung der innen laufenden Achsen der angetriebenen Drehgestelle für vorbildgerecht hohe Zugkräfte. Da auch die vier Achsen des antriebslosen Segments zur Stromabnahme dienen und beide Segmente über eine stromführende Kurzkupplung verbunden sind, verfügt das Modell über eine außergewöhnlich sichere Stromabnahme über insgesamt 16 Räder. Das Modell ist für Digitalbetrieb und Soundnrüstung vorbereitet. Als Besonderheit lässt sich das Rangierlicht gemäß gültigen PKP-Vorschriften schalten.

Passendes Zubehör

#56500 PSD XP PluX22
multiprotokoll (siehe Seite 410)



#56552 PSD XP S ET41 PKP
PluX22 (siehe Seite 411)

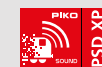

Für die E-Lok PKP ET41 gilt:

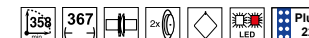

Elektrolokomotive ET41 PKP Ep. IV

96386 315,00 €*
96387 425,00 €*



ELEKTROLOKOMOTIVE ET21 PKP

NEU
2024



Foto: R. Boduszek

Elektrolokomotive ET21 CTL Ep. VI

51614

219,00 €*

51615

334,00 €*



Elektrolokomotive ET21-442 PKP Ep. V

51603

219,00 €*



Elektrolokomotive ET21 PKP Ep. IV

51604

219,00 €*

51605

334,00 €*



Elektrolokomotive ET21 PKP Ep. V

51610

219,00 €*

51611

334,00 €*





**NEU
2024**

Foto: Wojciech Nowak

Elektrolokomotive ET21 PKP Cargo Ep. VI

- 51612 219,00 €*
- 51613 334,00 €*

Zur Modellvorstellung
auf Youtube



Passendes Zubehör

#56500 PSD XP PluX22
multiprotokoll (siehe Seite 410)



#56589 PSD XP S ET21 PKP
PluX22 (siehe Seite 411)



Für alle E-Loks ET21 PKP gilt:

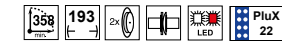

Elektrolokomotive ET21 PKP Ep. V

- 51600 219,00 €*
- 51602 334,00 €*
- 51601 334,00 €*



Elektrolokomotive ET21 PKP Ep. V

- 51606 219,00 €*
- 51607 334,00 €*



Elektrolokomotive ET21 DB Cargo Polska Ep. VI

- 51608 219,00 €*
- 51609 334,00 €*

ELEKTROLOKOMOTIVE ET22 PKP

NEU
2024



Foto: Ryszard Boduszek

Elektrolokomotive ET22 PKP Ep. V

96343

219,00 €*

96344

329,00 €*



Detail



Elektrolokomotive ET22 PKP Ep. V

96341

219,00 €*

96342

329,00 €*



Elektrolokomotive ET22 PKP Ep. VI

96339 219,00 €*
 96340 329,00 €*



Passendes Zubehör

#56500 PSD XP PluX22
multiprotokoll (siehe Seite 410)



#56569 PSD XP S ET22 PKP
PluX22 (siehe Seite 411)



Für alle E-Loks der ET22 PKP gilt:



Elektrolokomotive ET22 PKP Ep. V

96337 219,00 €*
 96338 329,00 €*



Abbildung entspricht
Original-Modellgröße

ELEKTROLOKOMOTIVE Rh 28 SNCB NMBS

Passendes Zubehör

#56500 PSD XP PluX22
multiprotokoll (siehe Seite 410)



#56560 PSD XP S Rh 2800
PluX22 (siehe Seite 411)



Für alle E-Loks Rh 28 gilt:

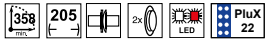

**Elektrolokomotive
Rh 2801 SNCB/NMBS Ep. IV**

96558 249,00 €*
96559 359,00 €*



**Elektrolokomotive
Rh 2802 SNCB/NMBS Ep. V**

96564 249,00 €*



**Elektrolokomotive
Rh 2803 SNCB/NMBS Ep. IV**

96562 359,00 €*



**Elektrolokomotive
Rh 2800 SNCB/NMBS Ep. III**

96566 249,00 €*
96567 299,00 €*



Elektrolokomotive Rh 2801 SNCB/NMBS Ep. IV

96555 249,00 €*
96557 299,00 €*
96556 359,00 €*



Elektrolokomotive Typ 120.001 SNCB/NMBS Ep. III

96551 249,00 €*
96553 299,00 €*
96552 359,00 €*
96554 370,00 €*

EXKLUSIVMODELL -
ist nur in der Schweiz erhältlich!



Elektrolokomotive Re 4/4 I SBB Ep. IV-V, rot

- 96877
- 96878
- 96879



EXKLUSIVMODELL -
ist nur in der Schweiz erhältlich!



Elektrolokomotive Re 4/4 I 401 SBB Ep. III

- 96882



Passendes Zubehör

#56500 PSD XP PluX22
multiprotokoll (siehe Seite 410)



#56585 PSD XP S Re 4/4
PluX22 (siehe Seite 411)



Für alle E-Loks Re 4/4 I gilt:

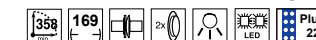

EXKLUSIVMODELL -
ist nur in der Schweiz erhältlich!



NEU
2024

Elektrolokomotive Re 4/4 I 2. Serie 10040 TEE SBB Ep. III

- 96886
- 96887
- 96888



NEU
2024



Elektrolokomotive Re 4/4 I 10033 TEE SBB Ep. IV

- 96889 249,00 €*
- 96890 359,00 €*
- 96891 359,00 €*



FORM NEU
2024



Elektrolokomotive BB 4200 Midi SNCF



97420  

97422    **PIKO TrainSound**® onboard

97423    **PIKO TrainSound**® onboard

Das Vorbild:

Die Compagnie des chemins de fer du Midi, betrieb schon 1925 ein mit Wechselstrom elektrifiziertes Streckennetz von über 400 km Länge. Die Firma CEF lieferte hierfür Elektrolokomotiven als Erstausrüstung. Zwischen 1934 und 1935 wurden 67 weiterentwickelte Lokomotiven gebaut. Aus dieser Lieferung waren 50 Maschinen als Reihe E 4200 für den Güterverkehr vorgesehen, die restlichen 17 Exemplare erhielten ein anderes Getriebe und dienten als E 4700 im Personenverkehr.



Anfänglich waren die Güterzugloks in Tarbe, wenig später auch in Béziers beheimatet, sie liefen auf den Strecken von Bayonne nach Bordeaux und Sète sowie zwischen Montauban und Sète. Die E 4700 kamen fast ausschließlich in den Pyrenäen zum Einsatz. Mit Übernahme durch die SNCF 1938 änderte sich nur die Bezeichnungen zu BB 4200 und BB 4700. In den 1970er-Jahren wurden 47 Maschinen zu Rangierloks vom Typ BB 4730 umgebaut. Das Einsatzgebiet konzentrierte sich fortan auf den Rangierdienst der Île de France. Hier hielten sich die Loks bis 1997, sodass einige Maschinen auf 63 Einsatzjahre kamen. Lediglich drei Fahrzeuge blieben der Nachwelt erhalten

BB 4200





Elektrolokomotive BB 4700 Midi SNCF

97424  

97425    **PIKO TrainSound**® onboard



EXKLUSIVMODELLE -
Alle Modelle auf dieser Doppelseite
sind nur in Frankreich erhältlich!

Passendes Zubehör

#56500 PSD XP PluX22
multiprotokoll (siehe Seite 410)



#56633 PSD XP S MIDI PluX22
(siehe Seite 411)



Für die E-Lok BB 4200 SNCF gilt:



Für die E-Lok BB 300 SNCF gilt:



Das Modell:

Wirken die Loks der Reihen BB 4200 und 4700 auf den ersten Blick schlicht, so steckt bei der Modellumsetzung der Teufel im wahrsten Sinne des Wortes im Detail: Unzählige Nietköpfe waren in vorbildgerechter Anordnung und passender Ausbildung in die Formen des neuen PIKO Modells zu gravieren. Hinzu kommt die filigrane Dachausrüstung und als besonderer Blickfang die kleinteilige Darstellung der Drehgestelle, bestehend aus Abfederung, Bremsanlage und gravierten Achslagerdeckeln. Zahlreiche feine Ätzteile prägen den Gesamteindruck der Modelle. Das Finish bildet eine makellose Lackierung samt konturenscharfer Bedruckung. Im Inneren sorgt ein kräftiger Motor für Vortrieb, dessen ohnehin weicher Lauf durch Schwungmassen weiter kultiviert wurde. Über Kardanwellen wirkt er auf alle vier Achsen des Modells. Die moderne Steuerungstechnik kann in Verbindung mit einem PluX-22-Digitaldecoder diverse Lichtfunktionen schalten. Natürlich sind auch Varianten erhältlich die werkseitig mit einem authentischen Fahrzeugsound ausgestattet sind.

BB 4700



EXKLUSIVMODELLE -
Alle Modelle auf dieser Seite
sind nur in Frankreich erhältlich!

Passendes Zubehör

- #56500 PSD XP PluX22 multiprotokoll (siehe Seite 410)
- #56590 PSD XP S CC 25000 PluX22 (siehe Seite 411)
- #56575 PSD XP S BB 8100 PluX22 (siehe Seite 411)



Für die E-Loks CC 25000 gilt:



Für alle E-Loks BB 8100 gilt:

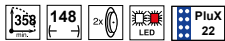

Elektrolokomotive BB 8100 SNCF Ep. IV
 51918
 51919



Elektrolokomotive BB 8100 Beton SNCF Ep. IV
 51375
 51376

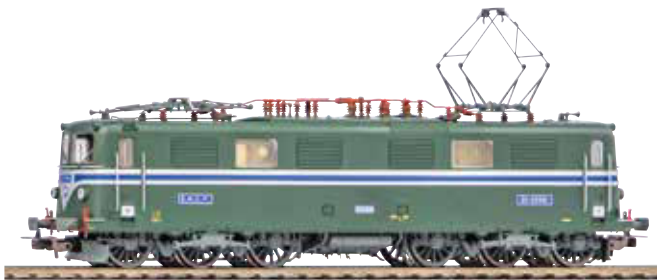

Elektrolokomotive CC 20001
Dienstende SNCF Ep. IV
 96586
 96587



Elektrolokomotive CC 20009 SNCF Ep. III
 96592
 96593



Elektrolokomotive CC 20006 SNCF Ep. IV
 96594
 96595

ELEKTROLOKOMOTIVE BR S499.1

FORM VARIANTE
2024



Foto: Michal Hasek

NEU
2024



Foto: Lokotrans SK

Zur Modellvorstellung
auf Youtube



Passendes Zubehör

#56500 PSD XP PluX22
multiprotokoll (siehe Seite 410)



#56586 PSD XP S BR S499.1
PluX22 (siehe Seite 411)



#56577 PSD XP S BR S499.1
PluX22 (siehe Seite 411)

Für alle E-Loks BR S499.1 gilt:



Elektrolokomotive Rh S489.0 Laminátka ČSD Ep. III



- 51992 259,00 €*
- 51993 370,00 €*
- 51994 370,00 €*

Elektrolokomotive Rh 240 Laminátka Lokotrans Ep. VI



- 51995 259,00 €*
- 51996 370,00 €*
- 51997 370,00 €*



Elektrolokomotive Laminátka Reihe 240 ŽSR Ep. V



- 51950 259,00 €*
- 51951 370,00 €*
- 51952 370,00 €*



Elektrolokomotive BR 340 ČD CARGO Ep. VI

- 51392 259,00 €*
- 51393 309,00 €*
- 51394 370,00 €*
- 51395 370,00 €*



Elektrolokomotive Laminátka Reihe 240 ČD Ep. V



- 51396 259,00 €*
- 51397 370,00 €*
- 51398 370,00 €*

ELEKTROLOKOMOTIVE BR S499.1



Elektrolokomotive BR 240 ČD Cargo Ep. VI

- | | | |
|-------|--|--------------------------------------------------|
| 51384 | | 259,00 €*
259,00 €*
370,00 €*
370,00 €* |
| 51385 | | |



Elektrolokomotive BR S499.1 ČSD Ep. IV

- | | | |
|-------|--|--------------------------------------------------|
| 51380 | | 259,00 €*
309,00 €*
370,00 €*
370,00 €* |
| 51381 | | |
| 51382 | | |
| 51383 | | |



Elektrolokomotive BR S499.1 ČSD Ep. IV

- | | | |
|-------|--|-------------------------------------|
| 51389 | | 259,00 €*
370,00 €*
370,00 €* |
| 51390 | | |
| 51391 | | |



Elektrolokomotive BR 240 ŽSSK Ep. VI

- | | | |
|-------|--|------------------------|
| 51387 | | 259,00 €*
370,00 €* |
| 51388 | | |

ELEKTROLOKOMOTIVE BR S499.02



FORM VARIANTE
2024

Foto: Jaromír Kozinka



FORM VARIANTE
2024

Foto: Michal Hasek

Zur Modellvorstellung
auf Youtube



Passendes Zubehör

#56500 PSD XP PluX22
multiprotokoll (siehe Seite 410)



#56622 PSD XP S BR S499.02
PluX22 (siehe Seite 411)



Für die E-Lok BR S499.02 gilt:



Elektrolokomotive Rh 242 ČD Cargo Ep. VI

- | | | | |
|-------|--|-----------|--|
| 97404 | | 215,00 €* | |
| 97405 | | 325,00 €* | |
| 97406 | | 325,00 €* | |

Elektrolokomotive Rh 242 ČSD Ep. V

- | | | | |
|-------|--|-----------|--|
| 97407 | | 215,00 €* | |
| 97408 | | 325,00 €* | |
| 97409 | | 325,00 €* | |

Die Nachfolgerin der S499.01
als schwere Universallokomotive
der ČSD!



Elektrolokomotive BR S499.02 ČSD Ep. IV

- | | | | |
|-------|--|-----------|--|
| 97400 | | 215,00 €* | |
| 97401 | | 265,00 €* | |
| 97402 | | 325,00 €* | |
| 97403 | | 325,00 €* | |

BR S499.02
ČSD



ELEKTROLOKOMOTIVE BR V43

NEU
2024



Foto: Máthé Zoltán

Elektrolokomotive BR V43 MÁV Ep. IV

51442  

249,00 €* 

51443    **PIKO TrainSound®** onboard

365,00 €* 

NEU
2024



Foto: Csaba Szilagyi

Elektrolokomotive BR V43 MÁV Ep. V

51444  

249,00 €* 

51445    **PIKO TrainSound®** onboard

365,00 €* 



Elektrolokomotive BR V43 MÁV Jubi-Lok 1001 Ep. III

51437  

249,00 €* 

51438    **PIKO TrainSound®** onboard

365,00 €* 

51439    **PIKO TrainSound®** onboard

365,00 €* 



Elektrolokomotive BR V43 Gysev Ep. VI

51440  

249,00 €* 

51441    **PIKO TrainSound®** onboard

365,00 €* 

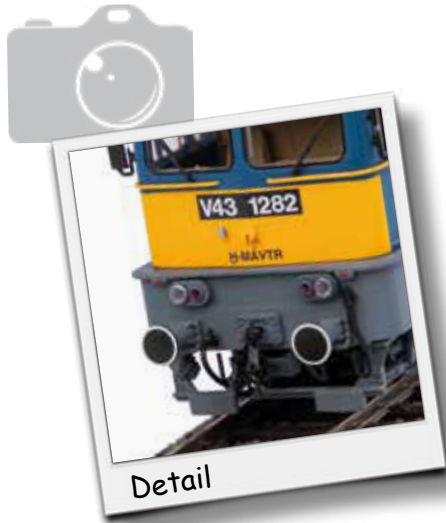

Das Vorbild:

Im Jahre 1960 wurde die Anschaffung der Baureihe V43 beschlossen. Die ersten Exemplare entstanden noch in Deutschland, in Essen. Seit Lok V43-1008 findet die Fertigung in Ungarn statt. Wegen der in den Motoren verbauten Silizium-Gleichrichteranlagen taufen die Ungarn ihre V43 „Szili“. Eine Modernisierung brachte eine neue, äußerst bunte Lackierung mit sich.

Fortan hießen die V43 auch „Papagáj-Szili“ (Papagei-Szili). Dies war die Baureihe V43.2. Die letzte Modernisierungsstufe folgte 2007 als Baureihe V43.3. Hierdurch war u.a. der Wendezugeneinsatz mit aufgekauften Wittenberger Steuerköpfen aus Deutschland möglich. Nach über 40 Jahren im Universaldienst der MÁV findet eine Modernisierung des Fuhrparks statt, um die Höchstgeschwindigkeit der Streckenabschnitte von 120 km/h, mit der „Szili“, auf bis zu 200 km/h mittels moderner Triebfahrzeuge zu erhöhen.

Passendes Zubehör

#56500 PSD XP PluX22
multiprotokoll (siehe Seite 410)



#56598 PSD XP S V43 MÁV
PluX22 (siehe Seite 411)



Für alle E-Loks BR V43 gilt:

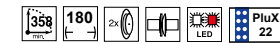

Elektrolokomotive BR V43 MÁV Ep. VI









51430		249,00 €*
51431		299,00 €*
51432		365,00 €*
51433		365,00 €*











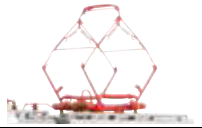

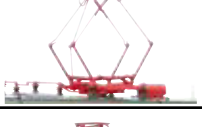

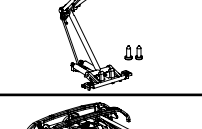
Abbildung entspricht Original-Modellgröße

KÖNNEN STROMABNEHMER SCHÖN SEIN?

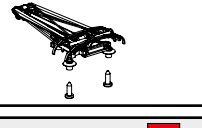
Bis auf den Gleisen E-Lokomotiven und Triebwagen mit Stromabnehmern zu sehen waren, wie sie heute auch die Dächer vieler PIKO Modelle zieren, durchliefen diese wichtigen Bauteile in den letzten 140 Jahren eine spannende Entwicklung. Von Kontaktschiffchen über Stab- und Bügelstromabnehmer bis zu den moderneren Bauarten dienten sie der Versorgung der Fahrzeuge mit elektrischer Energie über die Oberleitungen.

DEUTSCHLAND 		
BEZEICHNUNG		ART.-NR.
Stromabnehmer SBS 65 für BR 103		56258
		21,24 €*
Stromabnehmer SDSA 200 für BR 141		56253
		24,24 €*
Stromabnehmer VSH 2 Form 5 für BR 112		56256
		21,24 €*
Stromabnehmer HISE 2 für BR E 18		ET51873-06
		23,00 €*
Stromabnehmer SBS 39/54 für BR E 18		ET51860-08
		23,00 €*
Stromabnehmer SBS 80 AI für BR 120.0		ET51320-07
		23,00 €*
Stromabnehmer SBS 81 BR 120.1		ET51328-108
		23,00 €*

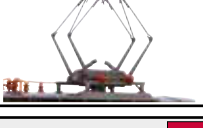
DEUTSCHLAND 		
BEZEICHNUNG		ART.-NR.
Stromabnehmer SBS 9 für BR E 91		ET51540-20
		23,00 €*
Stromabnehmer SBS 10 für BR E 52		ET51820-04
		23,00 €*
Stromabnehmer VHS 2 Form 2 für BR 143		56255
		21,24 €*
Stromabnehmer DBS 54 BR 151		ET51804-150
		23,00 €*
Stromabnehmer SBS 67 DB für BR 181.2		ET51340-07
		23,00 €*
Stromabnehmer SBS 67 SNCF für BR 181.2		ET51340-08
		23,00 €*
Stromabnehmer für ICE 4 DB		ET51400-29
		23,00 €*





DEUTSCHLAND 		
BEZEICHNUNG		ART.-NR.
Stromabnehmer für ICE 4 SBB		ET51400-30
		23,00 €*
SCHWEIZ 		
BEZEICHNUNG		ART.-NR.
Stromabnehmer für Rh Ae 4/7 Rbe BBC/SAAS		ET51782-08
		23,00 €*
Stromabnehmer für Rh Ae 4/7 MFO		ET51780-09
		23,00 €*
Stromabnehmer für Rh Ae 6/6		ET97200-19
		23,00 €*
Stromabnehmer für Rh Re 4/4 I		ET96870-08
		23,00 €*
NIEDERLANDE 		
BEZEICHNUNG		ART.-NR.
Stromabnehmer für Rh 1100		ET51360-09
		23,00 €*

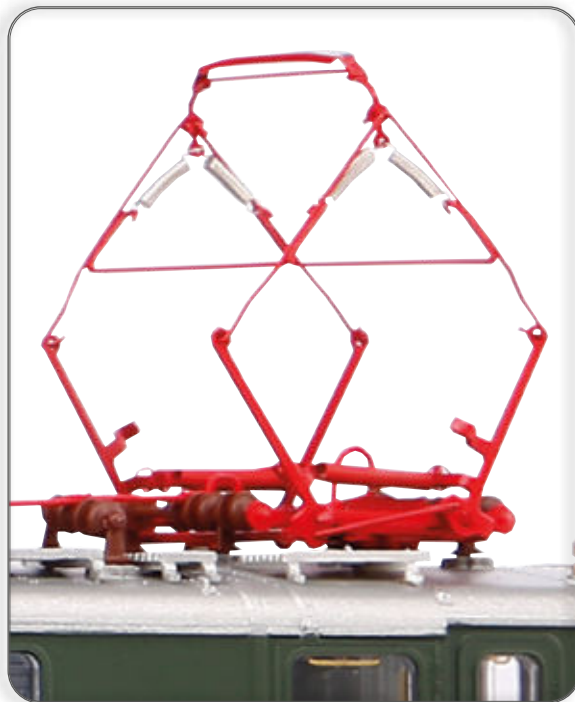



Die Scheren- und Einholmstromabnehmer der PIKO Modelle bestehen durch ihren feingliedrigen Aufbau sowie ihre Detailverliebtheit. Wie auch ihre Vorbilder unterscheiden sich die einzelnen Modelle anhand kleiner Details voneinander und geben auf diese Weise ein originalgetreues Bild der Wirklichkeit wieder.





Weitere Informationen zu den PIKO Stromabnehmern finden Sie hier:







Der Scherenstromabnehmer der BR E 32 ist ein eindrucksvolles Beispiel für den feingliedrigen und filigranen Aufbau der PIKO Stromabnehmer.

ÖSTERREICH 		
BEZEICHNUNG	ART.-NR.	
Stromabnehmer für Rh 1010 (Einholm ÖBB)		56257
		21,24 €*
Stromabnehmer für Rh 1041 (Schere ÖBB)		ET51880-08
		23,00 €*
Stromabnehmer für Rh 1044 (Typ VIII)		ET51620-09
		23,00 €*

POLEN 		
BEZEICHNUNG	ART.-NR.	
Stromabnehmer für BR ET21		ET51600-24
		23,00 €*
Stromabnehmer für BR ET22		ET96330-27
		23,00 €*
Stromabnehmer für BR EU07		ET96360-28
		23,00 €*

FRANKREICH 		
BEZEICHNUNG	ART.-NR.	
Stromabnehmer für BB 8100		ET51372-10
		23,00 €*
Stromabnehmer für CC 6051		ET96580-11
		23,00 €*
Stromabnehmer für CC 25000		ET96583-12
		23,00 €*

TSCHECHIEN / SLOWAKEI  		
BEZEICHNUNG	ART.-NR.	
Stromabnehmer für BR S499.1		ET51380-06
		23,00 €*
Stromabnehmer für BR S499.1		ET51384-07
		23,00 €*

ZWEIKRAFTLOKOMOTIVE VECTRON DUAL MODE

FORM NEU
2024



Copyright: Siemens Mobility GmbH

Auch als XP Version mit digital heb- und senkbarem Stromabnehmer erhältlich!

Maximale Flexibilität dank optimaler Kombination von Diesel- und Elektroantrieb!

Zweikraftlokomotive BR 249 DB AG Ep. VI

51160				199,00 €*	
51162				309,00 €*	
51163				309,00 €*	

Das Vorbild:

Der Einsatz von Elektrolokomotiven gegenüber Diesellokomotiven ist umweltfreundlicher und in der Regel durchaus wirtschaftlicher. Oftmals sind jedoch lange Strecken in Deutschland noch nicht elektrifiziert. Siemens Mobility hat diese Problematik erkannt und präsentierte 2019 mit dem Vectron Dual Mode eine Zweikraftlokomotive, die sowohl über einen Dieselmotor als auch über eine Hochspannungsausrüstung zur Stromabnahme aus der Oberleitung verfügt. Auf diese Weise sind die Maschinen nicht auf den Fahrdrabt angewiesen und können über das gesamte Einsatzspektrum flexibler und ressourcenschonender eingesetzt werden. Durch die Verkleinerung des Dieseltanks wurde Platz für den Haupttransformator geschaffen. Siemens bietet die Lokomotiven in zwei Varianten an: der in Deutschland als BR 248 bezeichnete Vectron Dual Mode und der als BR 249 geführte Vectron Dual Mode light. Während die BR 248 mit einem Dieselmotor von MTU ausgestattet ist und eine Radsatzlast von 22,5 t besitzt, wird bei der BR 249 ein kleinerer Motor von Cummins verbaut und die Radsatzlast beläuft sich auf 21 t. Zur Erneuerung ihrer Rangier- und Güterzug-Lokflotte schloss DB Cargo 2020 einen Rahmenvertrag über die Abnahme von bis zu 400 Maschinen, von denen bisher 150 abgerufen wurden.





Foto: MKB Bildmaterial

Zweikraftlokomotive BR 248 MKB Ep. VI

- | | | | | | | | |
|-------|--|--|--|--|--|-----------|--|
| 51164 | | | | | | 199,00 €* | |
| 51165 | | | | | | 309,00 €* | |
| 51166 | | | | | | 309,00 €* | |

Das Modell:

Die großen Seitenflächen mit den markanten Lüftern und das Dach mit einem Stromabnehmer prägen das Erscheinungsbild des modernen Vectron Dual Mode. Großer Wert wurde bei Konstruktion und Werkzeugbau auch auf Details gelegt: äußerst plastisch wirkende Gravuren der Lüftungsgitter und Drehgestelle mit hervorragender optischer Tiefenwirkung unterstreichen dies. Technisch führt das Modell die bewährte Linie der PIKO Konstruktionen fort. Als Antrieb dient ein kräftiger Mittelmotor, zwei Schwungmassen sorgen für hervorragende Laufeigenschaften und diagonal angeordnete Haftreifen ermöglichen die Beförderung langer Züge. Im Digitalbetrieb können Führerstands- und Führerpultbeleuchtung digital geschaltet werden. Bei der XP Variante sind zusätzlich ein gepulster Verdampfer und erstmals bei PIKO ein digital heb- und senkbarer Stromabnehmer ab Werk verbaut.

Passendes Zubehör

#56500 PSD XP PluX22
multiprotokoll (siehe Seite 410)



#56631 PSD XP S Vectron Dual
Mode PluX22 (siehe Seite 411)



Für die Zweikraftlok BR 248 gilt:



Für die Zweikraftlok BR 249 gilt:



DIESELLOKOMOTIVE DE 18 VOSSLOH

FORM NEU
2024



Bildrechte mit freundlicher Genehmigung der Vossloh Rolling Stock GmbH
& müllerromca industrial design

Die diesel-elektrische Universal-Lokomotive DE 18 als komplette PIKO Formneuheit!

Diesellokomotive DE 18 Vossloh Rolling Stock GmbH Ep. VI

52360 189,00 €*

52362 **PIKO TrainSound®** onboard 299,00 €*

52363 **PIKO TrainSound®** onboard 299,00 €*



Passendes Zubehör

#56500 PSD XP PluX22
multiprotokoll (siehe Seite 410)



#56635 PSD XP S DE 18
PluX22 (siehe Seite 411)



Für die Dieselloks DE 18 gilt:



Das Vorbild:

Die diesel-elektrisch angetriebenen Lokomotiven DE 18 der Vossloh Rolling Stock GmbH werden universell sowohl im schweren Rangier- als auch im Streckendienst eingesetzt. Mit einer Geschwindigkeit von bis zu 120 km/h und einer kontinuierlichen Leistung von 1.800 kW sind sie aktuell die leistungstärksten Mittelführerstandslokomotiven auf dem europäischen Markt. Hierbei verfügen die Maschinen über eine Zulassung nach TSI für mehrere Länder. Die Lokomotiven sind modular aufgebaut und können, basierend auf den Anforderungen des Kunden, individuell an die spezifische Einsatzprofile angepasst werden. Seit der Markteinführung 2014 wurden über 130 Maschinen verkauft, darunter einige Maschinen an die Gütersparte der luxemburgischen Eisenbahnen CFL Cargo, die französische SNCF Geodis-Tochter AKIEM und verschiedene Privatbahnen. Auch im Fuhrpark von Vossloh sind einige Exemplare vertreten.

Das Modell:

Moderne Diesellokomotiven prägen den Alltag im Güter- und Rangierverkehr. Und hier darf die markante DE 18 von Vossloh natürlich nicht fehlen. Den PIKO Konstrukteuren ist es bei dieser Maschine einmal mehr gelungen, ein Vorbild mit Bravour in die Baugröße H0 umzusetzen. Entstanden ist ein Modell, das die Gesamterscheinung wie Eigenheiten der DE 18 hervorragend wiedergibt, und eine Vielzahl an Details aufweist, u.a. äußerst plastisch wirkende Gravuren der Lüftungsgitter und Drehgestelle mit hervorragender optischer Tiefenwirkung. Der starke Motor mit zwei Schwungmassen sorgt für einen ruhigen Lauf, die Zugkraft wird durch zwei diagonal angeordnete Haftreifen erhöht. Im Zusammenspiel mit einem Digitaldecoder lassen sich viele vorbildgerechte Lichtfunktionen schalten. Die attraktive Führerstands- und Führerpultbeleuchtung gehört hierbei bei PIKO Neukonstruktionen schon zum guten Ton.

DIESELLOKOMOTIVEN V 23 / BR 101 / BR 102.0

Passendes Zubehör

#56500 PSD XP PluX22
multiprotokoll (siehe Seite 410)



#56551 PSD XP S V 23 /
BR 101 PluX22 (siehe Seite 411)



Dieellokomotive V 23
"PIKO Kreisel"-Lok

52550

155,00 €*



Dieellokomotive BR 101 DR Ep. IV

52540

155,00 €*

52541

205,00 €*

Für alle Dieselloks BR 101 / V 23 /
BR 102.0 gilt:



Dieellokomotive V 23 DR Ep. III

52542

155,00 €*



Dieellokomotive BR 102.0 DR Ep. IV

52544

270,00 €*

52545

270,00 €*

NEU
2024



Dieellokomotive V 23 "Soda" Ep. V

52553

155,00 €*



Dieellokomotive V 23 "Mansfeld
Kombinat" Ep. IV

52552

155,00 €*

Das Vorbild:

Die zweiachsigen dieselhydraulischen Lokomotiven der Baureihe 102.1 basierten auf der Baureihe V 23.0 bzw. 102.0, wie sie Ende der 1960er-Jahre geliefert worden war. Da von der 102.0 die Antriebsanlage übernommen wurde, erhielt die neue Lok die Baureihenbezeichnung 102.1, obwohl sie sich äußerlich von ihrer Vorgängerin deutlich unterschied:

Sie war rund einen Meter länger und zeigte eine modernere Bauform. 1970/71 in 157 Exemplaren geliefert, bewährten sich die flinken B-Kuppler ausgezeichnet und ließen sich dank ihrer 220-PS-Motoren auch im Streckendienst auf Nebenbahnen einsetzen. Oft „Postkästen“ und „Gartenlauben“ genannt, veränderten einige Exemplare als BR 312 der DB AG ihr farbliches Erscheinungsbild und wurden so noch bis 2001 eingesetzt.



Diesellokomotive BR 102.1 DR Ep. IV
52635 281,00 €*



Abbildung entspricht
Original-Modellgröße



Diesellokomotive BR 102.1 DR Ep. IV
52630 165,00 €*
52631 217,00 €*



Abbildung entspricht
Original-Modellgröße

Passendes Zubehör

#56500 PSD XP PluX22
multiprotokoll (siehe Seite 410)

#56562 PSD XP S BR 102.1 /
BR 312 PluX22 (siehe Seite 411)

Für alle Dieselloks BR 102.1 gilt:



DIESELLOKOMOTIVE BR 106 / V 60

Passendes Zubehör

#56503 PSD XP NEM 652
multiprotokoll (siehe Seite 410)



#56618 PSD XP S BR 106 /
V60 NEM 652 (siehe Seite 411)



Für alle Dieselloks BR 106 gilt:



NEU
2024



Diesellokomotive BR 345 SKL Ep. VI
59439 175,00 €*

Abbildung entspricht
Original-Modellgröße



Diesellokomotive BR 106 DR Ep. IV
59428 175,00 €*
59228 225,00 €*



Diesellokomotive BR 106.2 DR Ep. IV
59429 175,00 €*
59229 225,00 €*



Diesellokomotive 6004 ACTS Ep. VI
59435 179,00 €*
59235 225,00 €*



Diesellokomotive V 60 DR Ep. III
59437 175,00 €*
59438 285,00 €*

DIESELLOKOMOTIVE BR 107 / BR 720

Zur Modellvorstellung
auf Youtube



Passendes Zubehör

#56500 PSD XP PluX22
multiprotokoll (siehe Seite 410)



#56583 PSD XP S BR 107
PluX22 (siehe Seite 411)



Diesellokomotive BR 720 ČSD Ep. IV



- | | | |
|-------|--|-----------|
| 52431 | | 205,00 €* |
| 52432 | | 315,00 €* |
| 52433 | | 315,00 €* |

Für alle Diesellok BR 107 gilt:



Diesellokomotive V 60 DR Ep. III



- | | | |
|-------|--|-----------|
| 59436 | | 175,00 €* |
|-------|--|-----------|



Diesellokomotive BR 107 DR Ep. IV



- | | | |
|-------|--|-----------|
| 52420 | | 205,00 €* |
| 52421 | | 255,00 €* |
| 52422 | | 315,00 €* |
| 52423 | | 315,00 €* |

Abbildung entspricht
Original-Modellgröße

DIESELLOKOMOTIVE V 75 / T 435 / BR 720



NEU
2024

Foto: Markus Lohneisen

Diesellokomotive BR V 75 Karsdorf Ep. V

- | | | |
|-------|--|-----------|
| 52947 | | 205,00 €* |
| 52948 | | 315,00 €* |
| 52949 | | 315,00 €* |



NEU
2024

Foto: Jaroslav Wagner

Diesellok T435 ČSD Ep. III

- | | | |
|-------|--|-----------|
| 52959 | | 205,00 €* |
| 52960 | | 315,00 €* |



Diesellok T 435 ČSD Ep. III

- | | | |
|-------|--|-----------|
| 52928 | | 205,00 €* |
| 52929 | | 315,00 €* |



Diesellok T 435 ČSD Ep. III

- | | | |
|-------|--|-----------|
| 52437 | | 205,00 €* |
| 52438 | | 315,00 €* |

DIESELLOKOMOTIVE V 75 / T 435

Zur Modellvorstellung
auf Youtube



Diesellokomotive BR V 75 DR Ep. III

- | | | |
|-------|--|-----------|
| 52424 | | 205,00 €* |
| 52425 | | 315,00 €* |
| 52426 | | 315,00 €* |



Passendes Zubehör

#56500 PSD XP PluX22
multiprotokoll (siehe Seite 410)



#56583 PSD XP S BR 107
PluX22 (siehe Seite 411)



Für alle Dieselloks BR 107 gilt:



Diesellokomotive BR T 435 ČSD Ep. IV

- | | | |
|-------|--|-----------|
| 52427 | | 205,00 €* |
| 52428 | | 315,00 €* |
| 52429 | | 315,00 €* |



Diesellokomotive BR T 435 ČSD Ep. IV

- | | | |
|-------|--|-----------|
| 52434 | | 205,00 €* |
| 52435 | | 315,00 €* |
| 52436 | | 315,00 €* |



DIESELLOKOMOTIVE TGK 2



Zur Modellvorstellung
auf Youtube

Passendes Zubehör

#56500 PSD XP PluX22
multiprotokoll (siehe Seite 410)



#56521 PSD XP S TGK 2
PluX22 (siehe Seite 411)



Für alle Dieselloks TGK 2 gilt:

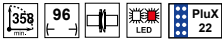

NEU
2024



Diesellok TGK 2 Bundeswehr Ep. V
52749 175,00 €*



Abbildung entspricht
Original-Modellgröße



**Diesellokomotive TGK 2 - M Kaluga
SZD Ep. IV**
52747 175,00 €*





Das Modell:









Das in seinem äußeren Erscheinungsbild neu entwickelte Modell der 118 131-2 gibt mit seinen mehrfach geteilten Front- bzw. Seitenscheiben das charakteristische Erscheinungsbild der V 180 mit GfP-Kanzeln konsequent wieder. Wie die PIKO Modelle der Regelausführung überzeugt 118 131-2 mit einer übersichtlichen, funktionssicheren und wartungsarmen Konstruktion. Dank des kräftigen, mit zwei präzise ausgewuchteten Schwungmassen

versehenen Motors und der Kardanwellenantriebe auf die vierachsigen Drehgestelle besitzt das Modell ausgeglichene Fahreigenschaften. Auf den beiden innen laufenden Achsen der Drehgestelle sitzen in diagonaler Anordnung zueinander zwei Haftreifen. Im Zusammenspiel mit dem ausgereiften Antriebskonzept sorgen sie für hohe Zugkräfte. Das Modell der 118 131-2 besitzt alle für die PIKO Expert-Reihe üblichen Standards.



Diesellokomotive 118 131-2 GfK DR Ep. IV, 4-achsig
52570   159,00 €* 



Diesellokomotive V 180 DR Ep. III, 4-achsig
52581   159,00 €*
52582    270,00 €*
52583    270,00 €*

Passendes Zubehör

#56500 PSD XP PluX22
multiprotokoll (siehe Seite 410)



#56547 PSD XP S BR 118 GfK
PluX22 (siehe Seite 411)



Für alle Dieselloks BR 118 / V 180 GfK gilt:



Abbildung entspricht
Original-Modellgröße

DIESELLOKOMOTIVE BR 118 / V 180 / BR 228

Passendes Zubehör

#56503 PSD XP NEM 652
multiprotokoll (siehe Seite 410)

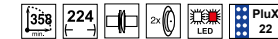

#56557 PSD XP S BR 118
NEM 652 (siehe Seite 411)



Für alle Dieselloks BR 118 gilt:

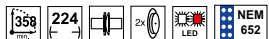

NEU
2024



**Diesellokomotive BR 118 DR Ep. IV,
4-achsig**
59360 179,00 €*



**Diesellokomotive V 180 DR Ep. III,
6-achsig**
59587 149,00 €*



**Diesellokomotive BR 118.4 DR Ep. IV,
6-achsig**
59580 149,00 €*
59380 199,00 €*



Diesellokomotive BR 118 5-8 Sparlack DR Ep. IV

- 52950 149,00 €*
- 52951 259,00 €*
- 52952 259,00 €*





Abbildung entspricht
Original-Modellgröße

DIESELLOKOMOTIVE BR 119 / BR 219



Diesellokomotive BR 119 DR Ep. IV
59934   139,00 €* 











Diesellokomotive BR 119 DR Ep. IV
59930   139,00 €* 
59830    190,00 €* 





Diesellokomotive BR 119 DR Ep. IV,
Licht unten
59942   139,00 €* 



Diesellokomotive BR 219 DB AG Ep. V, Licht oben
59943   139,00 €*
59944    249,00 €*
59843    249,00 €* 

Passendes Zubehör

#56503 PSD XP NEM 652
multiprotokoll (siehe Seite 410) 

#56547 PSD XP S BR 119
NEM 652 (siehe Seite 411) 

Für alle Dieselloks BR 119 gilt:

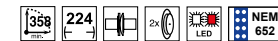

NEU
2024

Abbildung entspricht
Original-Modellgröße

NEU
2024



Foto: R. Boduszek

Diesellokomotive ST44 PKP Ep. IV
 52953 200,00 €*
 52954 315,00 €*

NEU
2024



Foto: Jaroslav Wagner

Diesellokomotive BR 781 ČD Ep. V
 52957 200,00 €*
 52958 315,00 €*



Diesellokomotive V 200 DR Ep. III
 52905 307,00 €*
 52906 307,00 €*



Diesellokomotive ST44 PKP Ep. IV
 52924 200,00 €*
 52925 315,00 €*

NEU
2024



Diesellokomotive M62 106 MÁV Ep. IV
 52961 200,00 €*
 52962 315,00 €*



Diesellokomotive T679.1 ČSD Ep. IV
 52930 200,00 €*
 52931 315,00 €*

DIESELLOKOMOTIVE ST44 / M62 / T679.1



Diesellokomotive 628 165 H-START Ep. VI 
52907   200,00 €*



Zur Modellvorstellung
auf Youtube



Passendes Zubehör

#56500 PSD XP PluX22
multiprotokoll (siehe Seite 410)



#56539 PSD XP S BR V 200
PluX22 (siehe Seite 411)



Für alle Dieselloks BR V 200 / ST44 /
M62 / T679.1 gilt:



Diesellokomotive T679.1 ČSD Ep. IV 
52814   200,00 €*



Diesellokomotive T679.1 ČSD Ep. IV 
52819   200,00 €*





Diesellokomotive M62 MÁV Ep. IV 
52818   200,00 €*



Diesellokomotive ST44 PKP Cargo Ep. VI 
52908   200,00 €*



Diesellokomotive ST44 PKP Ep. V 
52909   200,00 €*

97800  

EXKLUSIVMODELL - # 97800
ist nur in Ungarn erhältlich!

DIESELLOKOMOTIVE BR 130 / 131 / 231

Passendes Zubehör

56502 PSD XP PluX16
multiprotokoll (siehe Seite 410)



#56540 PSD XP S BR 130
PluX16 (siehe Seite 411)



Für alle Dieselloks BR 130 / 131 / 231 gilt:

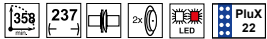

Diesellokomotive BR 130 DR Ep. IV

59740 169,00 €*
59741 219,00 €*

Die Lokomotiven der BR 130 001- 036 wurden mit beleuchteten Seitennummernschilder ausgeliefert. PIKO hat dies bei den BR 130 berücksichtigt. Auch beim Modell sind die Seitennummernschilder beleuchtet.



Diesellokomotive BR 131 DR Ep. IV, mit Schneepflug

59753 219,00 €*



Diesellokomotive BR 130 DR Ep. IV, Widerstandsbremse

59744 169,00 €*

**NEU
2024**



Diesellokomotive BR 231 DR Ep. IV

59758 169,00 €*
59759 280,00 €*
59760 280,00 €*



Diesellokomotive BR 130 DR Ep. IV, mit geändertem Dach

59748 280,00 €*

DIESELLOKOMOTIVE BR 132 / 232



Diesellokomotive BR 132 DR Ep. IV
 52760 179,00 €*
 52761 229,00 €*



Diesellokomotive BR 232 DB AG Ep. V
 52763 229,00 €*

Zur Modellvorstellung
auf Youtube



Passendes Zubehör

#56500 PSD XP PluX22
multiprotokoll (siehe Seite 410)



#56573 PSD XP S BR 132
PluX22 (siehe Seite 411)



Für alle Dieselloks BR 132 gilt:



Dieses wunderschöne, originalgetreue PIKO Modell zeigt eine Szene, welche in der Region Sonneberg von Zeit zu Zeit zu beobachten ist: Die BR 232 der Wedler Franz Logistik GmbH & Co. KG beim Transport von Holzstämmen. Doch nicht nur das! Am 18. Juni 2022 war die WFL Lokomotive als Sonderzuglok zum TOFT 2022 nach Sonneberg unterwegs.



Güterzug „Holz aus Südthüringen“, Diesellok BR 232 WFL mit drei Stammholztransportwagen Roos-t642, Ep. VI

58116 399,00 €*
 58117 525,00 €*
 58216 525,00 €*

Das Vorbild:

Die sechsachsigen dieselelektrischen Lokomotiven der Baureihe 132 gingen konstruktiv auf die V 300 / Baureihe 130 der Deutschen Reichsbahn zurück. Als universell einsetzbare Schnell- und Güterzuglokomotiven für Haupt- und wichtige Nebenstrecken konzipiert, besaßen sie eine moderne elektrische Zugheizung und wiesen eine Spitzengeschwindigkeit von 120 km/h auf. Das ihnen zugedachte Leistungsprogramm erfüllten sie tadellos und galten als robust und zuverlässig. Von 1972 bis 1983 in 709 Exemplaren geliefert, bestimmten die schweren Lokomotiven wesentlich das Bild der DDR-Eisenbahn in den 1970er- und 1980er-Jahren. Vor den schnellen Zügen des grenzüberschreitenden Verkehrs zwischen beiden deutschen Staaten erregten die roten Riesen auch die Aufmerksamkeit vieler Eisenbahnfreunde in der Bundesrepublik. In der DDR „Großrussen“ und „russische Großkraftwerke“ genannt, erhielten die Loks nach der Wende den Spitznamen „Ludmilla“. In die Baureihe 232 der DB AG eingeordnet, bildeten die unverwüstlichen Maschinen die Basis für neue Versionen als 232.9, 233, 234 und 241.



Diesellokomotive Rh 648 Gysev Ep. VI

52913		185,00 €*
52914		305,00 €*
52915		305,00 €*



Diesellokomotive BR 232 Protor Ep. VI

52916		185,00 €*
52917		305,00 €*



Diesellokomotive BR 132 DR Ep. IV, schmaler Streifen

52910		179,00 €*
52911		295,00 €*
52912		295,00 €*



Diesellokomotive BR 232 CTL Ep. VI

52926		185,00 €*
52927		305,00 €*



DIESELLOKOMOTIVE BR 132 / 232

Das Modell:

Die PIKO Modelle der BR 132/ BR 232 weisen alle typischen Merkmale Ihrer Vorbildmaschinen auf. Die Griffstangen sind freistehend ausgeführt. Die Modelle zeichnen sich u.a. durch feinste Lackierung und Bedruckung, freistehende Griffstangen, einen Zinkdruckgussrahmen und einen kräftigen fünfpoligen Motor aus, der mit zwei ausgewuchteten Schwungmassen ausgeglichene Laufeigenschaften garantiert. Die Modelle besitzen zwei Haftreifen, die in diagonaler Anordnung auf den inneren Achsen der beiden Drehgestelle sitzen. Die Beleuchtung erfolgt mittels LEDs. Die Führerstandsbeleuchtung und das Schlusslicht lassen sich separat schalten. Viele loktypische Geräusche wie Motorengeräusch, Signalhörner, Bremsenquietschen und weitere sind einzeln abrufbar. Sound ist auch im Analogbetrieb möglich – hier nur Motorengeräusch.

Zur Modellvorstellung auf Youtube



Passendes Zubehör

#56500 PSD XP PluX22 multiprotokoll (siehe Seite 410)



#56573 PSD XP S BR 132 PluX22 (siehe Seite 411)



Für alle Dieselloks BR 132 / 232 gilt:



Diesellokomotive BR 132 DR Ep. IV

52766 295,00 €*
52767 295,00 €*



Diesellokomotive BR 142 DR Ep. IV

52765 179,00 €*
52773 295,00 €*



Diesellokomotive BR 232 DB AG, NL-Einsatz Ep. VI

52769 233,00 €*



Diesellokomotive BR 232 Erfurter Bahn Service Ep. VI

52774 179,00 €*

DIESELLOKOMOTIVE V 100 / BR 212

FORM VARIANTE
2024



Foto: Ulrich Budde

Diesellokomotive V 100.10 DB Ep. III

- | | | |
|-------|---------------------------------------------------------------------------------------------------------------------------------------------------------------------------------------------------------------------------------------------------------------------------------------------------|-----------|
| 52324 |   | 185,00 €* |
| 52325 |    PIKO TrainSound [®] onboard | 295,00 €* |
| 52326 |    PIKO TrainSound [®] onboard | 295,00 €* |



FORM VARIANTE
2024



CAD Zeichnung

Diesellokomotive BR 212 DB Ep. IV

- | | | |
|-------|---------------------------------------------------------------------------------------------------------------------------------------------------------------------------------------------------------------------------------------------------------------------------------------------------------|-----------|
| 52327 |   | 185,00 €* |
| 52328 |    PIKO TrainSound [®] onboard | 295,00 €* |
| 52329 |    PIKO TrainSound [®] onboard | 295,00 €* |



Das Vorbild:

Die schlichten Lokomotiven der Baureihe V 100 waren maßgeblich beteiligt am Verschwinden von Dampflokomotiven auf Nebenbahnen. Das Haupteinsatzgebiet der ab 1961 in Serie gelieferten Maschinen der V 100.10 und .20 lag im leichten Reise- und Güterzugdienst. 1968 wurden die Loks als Baureihe 211 in das neue Nummernschema der Deutschen Bundesbahn eingeordnet. Die leistungstärkeren Varianten der Baureihe V 100.20 verrichteten auch auf Haupt- und Teilstrecken ihren Dienst. 1994 übernahm die DB AG die Maschinen in den Bestand. Obwohl die letzte Maschine der BR 211 bei der DB AG im Jahr 2001 nach fast 40 Jahren ausgemustert wurde, sind die Maschinen noch heute bei vielen Privatbahnen in ganz Europa im Einsatz. Hier sind sie oft bei Gleisbaufirmen anzutreffen, da der erhöhte Mittelführerstand gegenüber Lokomotiven mit Endführerstand eine bessere Übersicht bietet.

Das Modell:

Form follows function – diesen Grundsatz hatten Designer und Ingenieure bei Entstehung der V 100 in den späten 1950er-Jahren verinnerlicht, eine Modellumsetzung macht diese Prämisse aber umso anspruchsvoller. Die PIKO Konstrukteure nahmen diese Hürde mit Bravour und haben ein faszinierendes Modell geschaffen. Ein besonderer Blickfang ist die Kühlanlage der Lok mit fein geätzten Gittern und dem darunter sichtbaren Lüfterrad. Die plastisch wirkenden Gravuren an Vorbauten und Führerstand gliedern den funktionalen Fahrzeugaufbau zusätzlich. Abgerundet wird der Gesamteindruck durch die filigranen Drehgestelle mit zahlreichen angesetzten Teilen. Die digitalen Versionen besitzen ab Werk schaltbare Beleuchtungen des Führerstands und der Instrumententafel. Dank der PluX22-Schnittstelle lassen sich diese Funktionen auch bei analogen Modellen kinderleicht nachrüsten.

DIESELLOKOMOTIVE V 100 / BR 212



Foto: Archiv PIKO



Foto: C. Ochsner

Zur Modellvorstellung auf Youtube



Passendes Zubehör

#56500 PSD XP PluX22 multiprotokoll (siehe Seite 410)



#56624 PSD XP S BR 211 PluX22 (siehe Seite 411)



Für die Diesellok BR 211 gilt:



Diesellokomotive BR 211 Solvay Ep. V

- | | | | |
|-------|--|-----------|--|
| 52330 | | 195,00 €* | |
| 52331 | | 295,00 €* | |
| 52332 | | 295,00 €* | |

Diesellokomotive Am 847 Sersa Ep. V

- | | | | |
|-------|--|-----------|--|
| 52333 | | 185,00 €* | |
| 52334 | | 295,00 €* | |
| 52335 | | 295,00 €* | |

Die dieselhydraulische Ablösung vieler Dampfloks bei der Bundesbahn!



Diesellokomotive BR 211 DB Ep. IV

- | | | | |
|-------|--|-----------|--|
| 52320 | | 185,00 €* | |
| 52321 | | 235,00 €* | |
| 52322 | | 295,00 €* | |
| 52323 | | 295,00 €* | |

DIESELLOKOMOTIVE V 160 / BR 216



Diesellokomotive BR 216 DB Ep. IV, beige-blau

- | | | |
|-------|--|-----------|
| 52408 | | 195,00 €* |
| 52409 | | 245,00 €* |
| 52410 | | 305,00 €* |
| 52411 | | 305,00 €* |



Diesellokomotive BR 216 DB AG Ep. V, mit Latz

- | | | |
|-------|--|-----------|
| 52412 | | 195,00 €* |
| 52413 | | 305,00 €* |
| 52414 | | 305,00 €* |

FORM VARIANTE

2024



Diesellokomotive V 160 010 DB Ep. III

- | | | |
|-------|--|-----------|
| 52967 | | 195,00 €* |
| 52968 | | 305,00 €* |
| 52969 | | 305,00 €* |



Abbildung entspricht Original-Modellgröße



Diesellokomotive BR 216 DB Ep. IV

- | | | |
|-------|--|-----------|
| 52415 | | 195,00 €* |
| 52416 | | 305,00 €* |
| 52417 | | 305,00 €* |



Diesellokomotive V 160 DB Ep. III

- | | | |
|-------|--|-----------|
| 52404 | | 195,00 €* |
| 52405 | | 245,00 €* |
| 52406 | | 305,00 €* |

Passendes Zubehör

#56500 PSD XP PluX22 multiprotokoll (siehe Seite 410)



#56597 PSD XP S BR 216 Serie PluX22 (siehe Seite 411)



#56587 PSD XP S BR 216 Vorserie PluX22 (siehe Seite 411)

Für alle Dieselloks BR 216 gilt:



Diesellokomotive 216 010-9 DB Ep. IV

- | | | |
|-------|--|-----------|
| 52400 | | 195,00 €* |
| 52401 | | 245,00 €* |
| 52402 | | 305,00 €* |
| 52403 | | 305,00 €* |



Diesellokomotive BR 216 DB Ep. IV

- | | | |
|-------|--|-----------|
| 52941 | | 195,00 €* |
| 52942 | | 305,00 €* |
| 52943 | | 305,00 €* |

DIESELLOKOMOTIVE V 200 / BR 220

Passendes Zubehör

#56502 PSD XP PluX16
multiprotokoll (siehe Seite 410)



#56541 PSD XP S V 200
PluX16 (siehe Seite 411)



Für alle Dieselloks BR 220 / V 200 gilt:



Diesellokomotive V 200.0 DB Ep. III

59708

270,00 €*

59709

270,00 €*



Diesellokomotive BR 220 DB Ep. IV

59723

155,00 €*

59724

270,00 €*

59725

270,00 €*



Abbildung entspricht
Original-Modellgröße

DIESELLOKOMOTIVE V 200.0 / BR 221

Zur Modellvorstellung
auf Youtube



Die Kultlokomotiven V200.1 waren auf vielen Strecken in allen Regionen Westdeutschlands zu finden. Die optisch größten Unterschiede zur V200 bestehen in der steileren Abrundung der Front, der unterschiedlichen Anordnung der Lüfter und Fenster an den Seitenflächen und den neuen Drehgestellen.

Passendes Zubehör

#56500 PSD XP PluX22
multiprotokoll (siehe Seite 410)



#56559 PSD XP S V 200.1 /
V 221 PluX22 (siehe Seite 411)



Für alle Dieselloks der V 200.1 /
BR 221 gilt:



Diesellokomotive BR 221 DB Ep. IV
52607 217,00 €*



Diesellokomotive V 200.0 DB Ep. III
59700 155,00 €*
59701 205,00 €*



Diesellokomotive BR 221 DB Ep. IV
52614 165,00 €*
52616 281,00 €*



Diesellokomotive V 200.1 DB Ep. III
52600 165,00 €*
52601 217,00 €*

DIESELLOKOMOTIVE BR 245

Passendes Zubehör

#56500 PSD XP PluX22
multiprotokoll (siehe Seite 410)



#56543 PSD XP S BR 245
PluX22 (siehe Seite 411)



Für die Dieselloks BR 245 gilt:

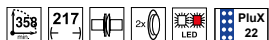

NEU
2024



Diesellokomotive BR 245 DB AG Ep. VI

52510

175,00 €*



Diesellokomotive BR 245 DB AG Ep. VI

52512

292,00 €*

52513

292,00 €*



Diesellokomotive BR 245 DB AG Ep. VI

52522

175,00 €*

52523

292,00 €*

52524

292,00 €*



Diesellokomotive BR 245 bwegt DB AG Ep. VI

52525 175,00 €*

52526 292,00 €*

52527 292,00 €*

DIESELLOKOMOTIVE BR 247 VECTRON



Diesellokomotive BR 247 EGP Ep. VI
59121    300,00 €* 

mit profilierten Radsätzen

Passendes Zubehör

#56500 PSD XP PluX22
multiprotokoll (siehe Seite 410) 

#56553 PSD XP S Diesel
Vectron PluX22 (siehe Seite 411) 

Für alle Dieselloks Vectron gilt:

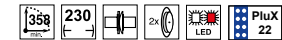

Diesellokomotive Vectron DE Stern Hafferl Ep. VI
59889    244,00 €* 









Abbildung entspricht
Original-Modellgröße

DIESELLOKOMOTIVE BR 364 / V 60 / BR 260



Diesellokomotive BR 364 DB AG Ep. V
52820   215,00 €*



Diesellokomotive Typ 260 SNCB Ep. III
52837   220,00 €*
52838    339,00 €*
52839    339,00 €*



Diesellokomotive BR V 60 DB Ep. III
52836    265,00 €*





Foto: U. Miethe

Diesellokomotive BR 365 RailAdventure Ep. VI

- | | | |
|-------|--|-----------|
| 52970 | | 215,00 €* |
| 52971 | | 325,00 €* |
| 52972 | | 325,00 €* |



Diesellokomotive BR 360 DB AG Ep. V, blau-beige

- | | | |
|-------|--|-----------|
| 52832 | | 215,00 €* |
| 52834 | | 325,00 €* |



Diesellokomotive V 60 DB Ep. III

- | | | |
|-------|--|-----------|
| 52827 | | 265,00 €* |
|-------|--|-----------|

Passendes Zubehör

#56500 PSD XP PluX22
multiprotokoll (siehe Seite 410)



#56524 PSD XP S V 60
PluX22 (siehe Seite 411)



Für alle Dieselloks BR 364 / V 60 /
BR 260 gilt:

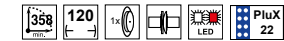

Für alle AC-BR 364 gilt zusätzlich:



DIESELLOKOMOTIVE VOSSLOH G 6

Passendes Zubehör

#56500 PSD XP PluX22
multiprotokoll (siehe Seite 410)



#56564 PSD XP S G6 (MTU)
PluX22 (siehe Seite 411)



#56580 PSD XP S G6 (Cummins)
PluX22 (siehe Seite 411)

Für alle Vossloh G 6 gilt:



Diesellokomotive Vossloh G 6 EVB Ep. VI (MTU)



52672

225,00 €*

52673

275,00 €*



Foto: Sabrina Adeline Nagel (www.siesah.de)



Diesellokomotive Vossloh G 6 HECTORRail Ep. VI (MTU)

52668

225,00 €*

52669

275,00 €*



Diesellokomotive Vossloh G 6 DB AG Ep. VI (Cummins)



52670

225,00 €*

52671

275,00 €*



© Alpha Trains

Diesellokomotive G 1206 Alpha Trains Ep. VI

59165 155,00 €*
 59166 205,00 €*



Diesellokomotive G 1206 IRP Ep. VI

59163 155,00 €*
 59164 205,00 €*



Diesellokomotive G 1206 1587 CFL Ep. VI,

mit Klimaanlage
 97751

Diese Expert-Loks verfügen über keine Kurzkupplungskinematik. Deshalb ist es nicht möglich, diese Loks mit Kurzkupplungen auszurüsten.

Passendes Zubehör

#565003 PSD XP NEM 652
 multiprotokoll (siehe Seite 410)

#56555 PSD XP S G 1206
 PluX22 (siehe Seite 411)

Für alle Dieselloks G 1206 gilt:



EXKLUSIVMODELL -
 ist nur in Luxemburg erhältlich!

DIESELLOKOMOTIVE BR D.141



Zur Modellvorstellung
auf Youtube

Passendes Zubehör

#56500 PSD XP PluX22
multiprotokoll (siehe Seite 410)



#56591 PSD XP S D.141 FS
PluX22 (siehe Seite 411)



Für alle Dieselloks D.141 gilt:



**Diesellokomotive
BR D.141.1019 FS Ep. IV**



52440

279,00 €*

52442

392,00 €*



Diesellokomotive BR D.141.1023 FS Ep. IV



52447

279,00 €*

52448

**EXKLUSIVMODELL - # 52448
ist nur in Italien erhältlich!**



Diesellokomotive D.141.1003 FS Ep. IV

52449

279,00 €*

52450

392,00 €*



Diesellokomotive D.141.1005 FS Ep. IV





52451

279,00 €*





52452

392,00 €*



Diesellokomotive D.145.2016 FS Ep. V 
52844  259,00 €* 

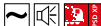

Diesellokomotive D.145.2004 FS Ep. IV 
52846  259,00 €*
52847  309,00 €*
52848  369,00 €*
52849  369,00 €*



Zur Modellvorstellung
auf Youtube



Passendes Zubehör

#56500 PSD XP PluX22
multiprotokoll (siehe Seite 410)



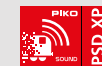

#56531 PSD XP S D.145 FS
PluX22 (siehe Seite 411)



Für alle Dieselloks D.145 gilt:



Diesellokomotive D.145.2028 FS Ep. VI
52856  259,00 €*
52857  369,00 €* 



Diesellokomotive D.145.2030 FS Ep. VI 
52858  259,00 €*
52859  369,00 €* 

DIESELLOKOMOTIVE D.145

NEU
2024



Foto: Simone Di Leva

Diesellokomotive D.145 FS Ep. VI

52955

259,00 €*

52956

369,00 €*



Diesellokomotive D.145 FS Ep. IV

52850

259,00 €*

52851

369,00 €*



Diesellokomotive D.145 FS Ep. V

52852

259,00 €*

52853

369,00 €*



Diesellokomotive D.145.2006 FS Ep. V

52854

259,00 €*

52855

369,00 €*





**NEU
2024**

EXKLUSIVMODELLE #96491_#96492-
Diese Modelle sind nur
in Frankreich erhältlich!

Quelle SNCF

Diesellokomotive BB 60000 Ep. VI



96491

96492

Passendes Zubehör

#56500 PSD XP PluX22
multiprotokoll (siehe Seite 410)



#56548 PSD XP S Rh 7300
PluX22 (siehe Seite 411)



#56527 PSD XP S BB 60000
PluX22 (siehe Seite 411)

Für die Dieselloks Rh 7400 / Rh 80 gilt:



Für die Dieselloks der BB 60000 gilt:



Diesellokomotive 102 RRF Ep. VII

96468

325,00 €*



Diesellokomotive 7337 SNCB Ep. IV-V

96464

215,00 €*

DIESELLOKOMOTIVE BR 65-DE-19-A

EXKLUSIVMODELLE #71150 & #71151 -
sind nur in den USA erhältlich!



Diesellokomotive BR 65-DE-19-A
USA TC Ep. II

52466 **PIKO TrainSound®** onboard 355,00 €*



Diesellokomotive MMID 65-Ton
Diesel 102

52468 239,00 €*
52469 **PIKO TrainSound®** onboard 355,00 €*
52470 **PIKO TrainSound®** onboard 355,00 €*



Diesellokomotive 65-Ton, blau-orange
71150

239,00 €* 71151 **PIKO TrainSound®** onboard



Diesellokomotive Whitcomb ACL

52935 Lok Nr. 70 239,00 €*
52936 Lok Nr. 70 **PIKO TrainSound®** onboard 355,00 €*
52937 Lok Nr. 71 239,00 €*
52938 Lok Nr. 71 **PIKO TrainSound®** onboard 355,00 €*



Diesellokomotive Whitcomb Industrial schwarz

52939 239,00 €*
52940 **PIKO TrainSound®** onboard 355,00 €*

DIESELLOKOMOTIVE Rh 600 / 2000

Zur Modellvorstellung
auf Youtube



Passendes Zubehör

#56500 PSD XP PluX22
multiprotokoll (siehe Seite 410)



#56596 PSD XP S Rh 2000 NS
PluX22 (siehe Seite 411)



#56626 PSD XP S BR 65-DE-19-A
PluX22 (siehe Seite 411)

Diesellokomotive Rh 600 NS Ep. II

52471

239,00 €*



52472 **PIKO TrainSound®** onboard

355,00 €*

52473 **PIKO TrainSound®** onboard

355,00 €*

Für alle Dieselloks Rh 600 / Rh 2000 /
BR 65-DE-19-A gilt:



Diesellokomotive Rh 2000 NS Ep. III

52474

239,00 €*

52475 **PIKO TrainSound®** onboard

355,00 €*

52476 **PIKO TrainSound®** onboard

355,00 €*



Abbildung entspricht
Original-Modellgröße

DIESELLOKOMOTIVE Rh 2200 NS

Passendes Zubehör

#56500 PSD XP PluX22
multiprotokoll (siehe Seite 410)



#56568 PSD XP S NS 2200
PluX22 (siehe Seite 411)



Für alle Dieselloks 2200 NS gilt:

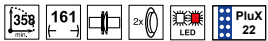

Diesellokomotive Rh 2200 Radiolok NS Ep. IV



52932		199,00 €*
52933		315,00 €*
52934		315,00 €*



Diesellokomotive Rh 2200 NS Ep. III



52692		199,00 €*
52693		249,00 €*

Das Modell:

Das Modell der NS 2200 besteht durch feinste Gehäuse-Gravuren und Detaildarstellungen der schweren Drehgestelle amerikanischer Bauform mit vielen extra angesetzten Teilen. Die Geländer sind filigran und freistehend ausgeführt. Weitere Highlights der PIKO NS 2200 stellen der freie Führerhausdurchblick und die digital schaltbare Führerstandsbeleuchtung dar. Das Modell besitzt für optimale Fahreigenschaften ohne Soundunterbrechungen einen ab Werk eingebauten Pufferkondensator.

Der kraftvolle Motor mit Schwungmassen treibt alle vier Achsen an. Die beiden innen laufenden Achsen sind mit je einem Haftreifen versehen. Das Modell besitzt ein aufgeräumtes Inneres mit einer modernen Platine mit PluX22-Schnittstelle. Die Modelle der NS 2200 sind für die unkomplizierte Nachrüstung mit einem Digital- oder PIKO Sound-Decoder mit größtmöglichem Lautsprecher vorbereitet.



Diesellokomotive 302328 Strukton Ep. IV

52918		199,00 €*
52919		315,00 €*
52920		315,00 €*



Diesellokomotive 2275 NS Ep. IV

52696		199,00 €*
-------	--	-----------



NEU
2024



Diesellokomotive BR 770 ČD Ep. V

59792   179,00 €*
59793    289,00 €*



Passendes Zubehör

#56500 PSD XP PluX22
multiprotokoll (siehe Seite 410)



#56542 PSD XP S BR 770 / 780
PluX22 (siehe Seite 411)

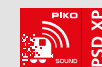

#56566 PSD XP S DF7C
PluX22 (siehe Seite 411)



Für alle Dieselloks BR 770 / 780 gilt:

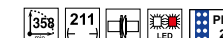

Für die DF7C gilt:



Diesellokomotive BR 770 CS Army Ep. IV

59790   179,00 €*
59791    289,00 €*



Diesellokomotive DF7C Shanghai Railway

52712   219,00 €*
52713     269,00 €*



DIESELLOKOMOTIVE SM31



Zur Modellvorstellung auf Youtube

Passendes Zubehör

#56500 PSD XP PluX22 multiprotokoll (siehe Seite 410)



#56607 PSD XP S SM31 PluX22 (siehe Seite 411)



Für die Diesellok SM31 gilt:



Die schwere Diesellokomotive für den Rangier- und Güterzugdienst bei der PKP!



NEU 2024

Foto: R. Boduszek



NEU 2024

Foto: Damian Szarek

Diesellokomotive SM31 PKP Ep. IV

52304

185,00 €*

52305 **PIKO TrainSound®** onboard

295,00 €*

Diesellokomotive SM31 PKP Ep. V

52306

185,00 €*

52307 **PIKO TrainSound®** onboard

295,00 €*



Diesellokomotive SM31 PKP Cargo Ep. VI

52300

185,00 €*

52302 **PIKO TrainSound®** onboard

295,00 €*

52303 **PIKO TrainSound®** onboard

295,00 €*



Foto: T. Adaszynski

Diesellokomotive SM42 PKP-PLK Ep. VI
59275  175,00 €* 

Diese Expert-Lok verfügt über keine Kurzkupplungskinematik. Deshalb ist es nicht möglich, diese Lok mit Kurzkupplungen auszurüsten.

Passendes Zubehör

#56503 PSD XP NEM 652
multiprotokoll (siehe Seite 410)



Für alle Loks PKP SM42 gilt:



Diesellokomotive SP42 PKP Ep. V
59274  175,00 €* 

Abbildung entspricht Original-Modellgröße

DIESELLOKOMOTIVE SU45 / SP45

Passendes Zubehör

#56500 PSD XP PluX22
multiprotokoll (siehe Seite 410)



#56561 PSD XP S SP/SU45
PKP PluX22 (siehe Seite 411)



Für alle Dieselloks SU45/SP45 gilt:



Diesellokomotive SU45-100 PKP Ep. VI

96301 199,00 €*



NEU
2024

Foto: R. Boduszek

Diesellokomotive SU45 PKP Ep. V

96314 199,00 €*
96315 309,00 €*



Diesellokomotive SP45 PKP Ep. V

96310 199,00 €*



Diesellokomotive SP45 PKP Ep. IV

96311 199,00 €*



Diesellokomotive SU45 PKP Ep. VI

96312 199,00 €*
96313 309,00 €*

Zur Modellvorstellung
auf Youtube



Diesellokomotive SU46 PKP Ep. IV
52870 219,00 €*
52871 334,00 €*



Diesellokomotive SU46 PKP Cargo Ep. VI
52868 219,00 €*
52869 334,00 €*



Passendes Zubehör

#56500 PSD XP PluX22
multiprotokoll (siehe Seite 410)



#56533 PSD XP S SU46 PKP
PluX22 (siehe Seite 411)



Für alle Diesellok SU46 gilt:



Diesellokomotive SU46 PKP Ep. V
52867 219,00 €*



Abbildung entspricht
Original-Modellgröße

DIESELLOKOMOTIVE SU46

NEU
2024



Foto: R. Boduszek

Diesellokomotive SU46 PKP Ep. V

52874

219,00 €*

52875

334,00 €*



Das Vorbild:

Nachdem sich mit der Baureihe SP45 die erste Streckendiesellokomotive Polens bewährt hatte, entschlossen sich die polnischen Staatsbahnen zur Beschaffung einer leistungsgesteigerten Ausführung, die sich auch im schweren hochwertigen Reisezugdienst einsetzen ließ. Weil sie seine Zuverlässigkeit schätzten, griffen die Konstrukteure auf den FIAT-Motor der SP45 zurück, steigerten allerdings dessen Leistung auf 2250 PS. Dieser Schritt erwies sich als wirtschaftlicher Glücksgriff: Der deutlich höher aufgeladene Dieselmotor lag im Kraftstoffverbrauch nur geringfügig über seinem Vorgänger. Zu den Innovationen der neuen PKP-Diesellok gehörten außerdem eine elektrische Zugheizung und die fertigungstechnisch optimierte Form der Führerstände und des Lokkastens mit den gesickten Seitenwänden. Nachdem man bei den Prototyploks SU46-001 und SU46-002 kleinere Kinderkrankheiten erkannt und „auskuriert“ hatte, lieferte die Poznaner Lokomotivbaufirma Cegielski von 1976 bis 1977 weitere 50 SU46, die mit ihrer Leistung von 1654 kW und einer Höchstgeschwindigkeit von 120 km/h die Erwartungen der PKP so gut erfüllten, dass man die Indienststellung weiterer 267 Maschinen plante. Aus verschiedenen Gründen wurden jedoch nur SU46-053 und SU46-054 nachbeschafft. Noch im Jahre 2012 standen über 30 Maschinen der Baureihe SU46 im harten Alltagseinsatz.



Diesellokomotive SU46 PKP Ep. V/VI

52872

219,00 €*

52873

334,00 €*



Abbildung entspricht
Original-Modellgröße



Foto: SP 9010 Collection

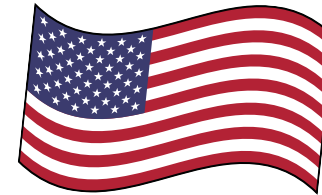

Passendes Zubehör

#56500 PSD XP PluX22
multiprotokoll (siehe Seite 410)



#56627 PSD XP S KM 4000
PluX22 (siehe Seite 411)



Diesellok SP 9000 Ursprungsausführung Ep. III

97440			279,00 €*
97442			389,00 €*
97443			389,00 €*

Diesellok SP 9001 Ursprungsausführung Ep. III

97444			279,00 €*
97445			389,00 €*
97446			389,00 €*

Diesellok SP 9002 Ursprungsausführung Ep. III

97447			279,00 €*
97448			389,00 €*
97449			389,00 €*

Für alle Dieselloks KM 4000 gilt:



Das Vorbild und das Modell:

Da der amerikanische Hersteller EMD der Forderung nach leistungsfähigen Lokomotiven für den Güterzugverkehr nicht nachkam, richteten die US-amerikanischen Eisenbahngesellschaften D&RGW und SP zur Deckung des Bedarfs den Blick nach Deutschland. Dort baute Krauss-Maffei die dieselhydraulischen Lokomotiven ML 4000. Die für den amerikanischen Markt entwickelten Maschinen vom Typ ML 4000 C'C' waren die stärksten Einrahmen-Dieselloks ihrer Zeit. Die D&RGW sowie die SP orderten zunächst jeweils drei Maschinen. Da diese bei der D&RGW schnell an Ihre Leistungsgrenze stießen, wurden sie bereits drei Jahre nach Auslieferung an die SP verkauft.

Die PIKO Modelle geben den Ursprungszustand der drei an die D&RGW ausgelieferten Maschinen perfekt wieder. Zahlreiche, freistehende Teile, glasklare, bündig eingesetzte Scheiben und feine Gravuren zeugen von höchster Detailtreue. Die AC-Varianten sind mit RP25 Radsätzen ausgestattet. Die Lokomotiven verfügen nicht über einen NEM Kupplungsschacht.

DIESELLOKOMOTIVE NoHAB

NEU
2024



Foto: Michael Frick, Altmark-Rail GmbH

Diesellokomotive NoHAB 1149 Altmark-Rail Ep. VI

- | | | | |
|-------|--|--|-----------|
| 52504 | | | 229,00 €* |
| 52505 | | | 345,00 €* |
| 52506 | | | 345,00 €* |

NEU
2024



Foto: Theodore Shradly, Slg. Eisenbahnstiftung

Diesellokomotive My DSB Ep. III

- | | | | |
|-------|--|--|-----------|
| 52501 | | | 229,00 €* |
| 52502 | | | 345,00 €* |
| 52503 | | | 345,00 €* |



Diesellokomotive NoHAB SNCB Ep. III

- | | | | |
|-------|--|--|-----------|
| 52493 | | | 229,00 €* |
| 52494 | | | 345,00 €* |
| 52495 | | | 345,00 €* |



Diesellokomotive NoHAB MÁV Ep. V

- | | | | |
|-------|--|--|-----------|
| 52496 | | | 229,00 €* |
| 52497 | | | 345,00 €* |
| 52498 | | | 345,00 €* |

Das Modell:

Über Geschmack lässt sich trefflich streiten, es gibt jedoch Dinge, deren Eleganz über jeden Zweifel erhaben ist. Von der unbestrittenen Eleganz des Vorbilds dürfen auch die PIKO Modelle der NoHAB profitieren. Um diesen Gesamteindruck zu erreichen wurde großer Wert auf Details gelegt. Die seitlichen Lüftungsgitter werden als stark gliedernde Elemente des Lokkastens mit feinen Ätzteilen ausgeführt und sind ein absoluter Blickfang. Aber auch die markanten stirnseitigen Scheiben sowie die seitlichen „Bullaugen“ tragen durch den perfekt bündigen Sitz zum hervorragenden Bild bei. Vollendet wird der Eindruck durch die präzise und hochdetaillierte Gestaltung der Drehgestelle. Als Antrieb dient ein kräftiger und laufruhiger Motor mit zwei Schwungmassen. Verschiedene Beleuchtungsfunktionen und der kernige Klang der Soundversionen sorgen für abwechslungsreichen Betrieb auf der Anlage.

Zur Modellvorstellung auf Youtube



Passendes Zubehör

- #56500 PSD XP PluX22 multiprotokoll (siehe Seite 410)
- #56608 PSD XP S NoHAB PluX22 (siehe Seite 411)
- #56628 PSD XP S NoHAB DSB PluX22 (siehe Seite 411)



Diesellokomotive BR M61 MÁV Ep. IV

- | | | |
|-------|--|-----------|
| 52480 | | 229,00 €* |
| 52481 | | 345,00 €* |
| 52482 | | 345,00 €* |



Diesellokomotive My 1100 DSB Ep. IV

- | | | |
|-------|--|-----------|
| 52483 | | 229,00 €* |
| 52484 | | 345,00 €* |
| 52485 | | 345,00 €* |

Für alle Loks NoHAB gilt:



Diesellokomotive NoHAB Strabag Ep. V

- | | | |
|-------|--|-----------|
| 52490 | | 229,00 €* |
| 52491 | | 345,00 €* |
| 52492 | | 345,00 €* |



Diesellokomotive Serie 52 SNCB Ep. IV

- | | | |
|-------|--|-----------|
| 52486 | | 229,00 €* |
| 52487 | | 279,00 €* |
| 52488 | | 345,00 €* |
| 52489 | | 345,00 €* |



Erleben Sie unsere Modelle in **umfangreicher Auswahl** und **attraktiver Warenpräsentation** bei einem der vielen Modellbahn-Fachhändler mit PIKO Shop.

Den Händler in Ihrer Nähe finden Sie im Händlerverzeichnis unter www.piko.de.

Nutzen Sie die Gelegenheit für einen Besuch und sichern sich unsere **Sondermodelle**, die es exklusiv bei den PIKO Shop Händlern gibt.



Foto: Volker Emersleben

Elektrolokomotive BR 101 DB AG Europa Ep. VI

- 51116 **229,00 €***
- 51117 **349,00 €***
- 51118 **349,00 €***

Passendes Zubehör für die E-Lok BR 101:

- #56500 PSD XP PluX22 multiprotokoll (siehe Seite 410)
- #56600 PSD XP S BR 101 PluX22 (siehe Seite 411)



Foto: Andreas Jurtz

Diesellokomotive BR 132 DB AG Retro Ep. VI

- 52944 **179,00 €***
- 52945 **299,00 €***
- 52946 **299,00 €***

Passendes Zubehör für die Diesellokomotive BR 132:

- #56500 PSD XP PluX22 multiprotokoll (siehe Seite 410)
- #56573 PSD XP S BR 132 PluX22 (siehe Seite 411)



Foto: Felix Hackert, DeltaRail

Diesellokomotive BR 223 DeltaRail Ep. VI

- 57997 **109,00 €***
- 57998 **229,00 €***
- 57897 **229,00 €***



NEU
2024



58298 GroBraumschiebewagen Himrrs44 Transwaggon Ep. VI, mit Graffiti 119,00 €*
56061



NEU
2024



58299 GroBraumschiebewagen Himrrs44 Transwaggon Ep. VI, mit Flecken 119,00 €*
56061



NEU
2024



58276 2er Set Knickkesselwagen On Rail und GATX Ep. VI 119,00 €*
56061



NEU
2024



58277 2er Set Knickkesselwagen Ermewa und GATX Ep. VI 119,00 €*
56061



ZUGSET METROPOLITAN

FORM NEU
2024



Das Vorbild:

Die luxuriös ausgestatteten Zuggarnituren des Metropolitan Express Train (MET) waren zwischen 1999 und 2004 auf der Strecke Köln – Hamburg im Einsatz. Die Wendezüge wurden von einer von vier für diesen Zweck umgebauten Lokomotiven der Baureihe 101 befördert. Anders als bei anderen Personenzügen der DB AG erfolgte beim Metropolitan keine Unterteilung nach Klassen. Stattdessen wurden die Wagen in verschiedene Sitzbereiche unterteilt (2x Silence, 3x Office- und 2x Club-Wagen). Alle Wagen lagen hinsichtlich des Niveaus deutlich über der damaligen 1. Klasse und verfügten über Verkleidungen aus Holz, Ledersitze und Deckenverkleidungen aus gebürstetem Edelstahl.

Das Modell:

Von außen überzeugen die Modelle durch ihr elegant anmutendes Erscheinungsbild, welches dem des Vorbildes in nichts nachsteht. Durch die perfekt bündig eingesetzten, glasklaren Fenster fällt der Blick in den Innenraum. Alle Wagen verfügen über eine individuelle, passend abgestimmte Inneneinrichtung. Ein weiteres Highlight sind die scharf gravierten Drehgestelle und die detailliert nachgebildeten Wagenböden. Plastisch anmutende Gravuren sowie eine vorbildgerechte Lackierung mit konturenscharfen Beschriftungen runden den äußeren Eindruck perfekt ab. Auf der Anlage befördert die kraftvolle BR 101 die Wagengarnitur seidenweich über die Gleise. Alle Wagen verfügen zudem über eine stimmige indirekte Innenbeleuchtung, um ein harmonisches Ambiente zu schaffen.

Diese Artikel entstanden in Kooperation mit der Firma Gebr. Märklin & Cie. GmbH, Göppingen.

Passendes Zubehör zur E-Lok BR 101:

#56500 PSD XP PluX22
multiprotokoll (siehe Seite 410)



#56600 PSD XP S BR 101
PluX22 (siehe Seite 411)



Für die E-Loks BR 101 gilt:



Für alle Sitzwagen gilt:

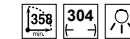

Für den Steuerwag. gilt:

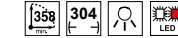

Wagen: Apmz 116.2

Wagen: Apmz 116.4

Wagen: Apmz 116.4

Wagen: Apmkz 116.6



28350 4tlg. Personenwagen-Set Metropolitan DB AG Ep. V

399,00 €*

Wagen: Apmzbf 116.8

Wagen: Apmkz 116.6

Wagen: Apmz 116.0



CAD Zeichnung

Zugset Metropolitan: BR 101, 2x Personenwagen und 1x Steuerwagen DB AG Ep. V

58150

649,00 €*

58151 **PIKO TrainSound®** onboard

759,00 €*

Ein entsprechendes AC Zugset Metropolitan finden Sie im Märklin H0 Sortiment!



Das Modell:

Das maßstäbliche PIKO Modell des ICE 4 der DB AG begeistert durch feinste Lackierung und Bedruckung, abnehmbare Frontkappen zum Kuppeln von zwei Triebzügen, realistisch unterschiedliche Ausführungen der Wagen, Stromabnahme von allen Rädern der Endwagen, stromführende Kupplungen und Lichtwechsel weiß/rot. Die Stromabnahme für stromlose Abschnitte wird ohne bremsende Mechanik vom führenden Endwagen aus gesteuert, sodass der Zug trotz angetriebenem Motorwagen in der Mitte exakt vor Halt zeigenden Signale zum Stehen kommen kann. Das aufwändige Modell verfügt weiterhin über zwei starke Motoren mit Schwungmassen sowie eine Schnittstelle für

die Ausstattung des ICE 4 mit dem speziell für diesen entwickelten PIKO SmartDecoder PIN 20. Der ICE 4 ist für den unkomplizierten Einbau einer Innenbeleuchtung vorbereitet, welche die detaillierte Inneneinrichtung, zusammen mit der ab Werk integrierten Führerstandbeleuchtung, perfekt in Szene setzt. Der Motorwagen im Grundset besitzt schon eine Innenbeleuchtung ab Werk. Die unkomplizierte Nachrüstung mit dem besonderen Soundmodul # 56429 und Lautsprecher ist auf der aufgeräumten Platine vorbereitet. Das AC-Modell besitzt ab Werk einen mfx-fähigen Decoder. Durch die konsequent maßstäbliche Umsetzung kann der Triebzug erst ab Radius 2 eingesetzt werden!

Realistische Zusammenstellung eines 12-teiligen ICE 4 mit PIKO Ergänzungswagen (siehe Seite 221)

											12
ICE 4	51400	51400	58594	58592	58590	58596	58596	51400			
Klimaschützer	51404	51404	58584	58582	58580	58586	58586	51404			
	1	2	3	4	5	6	7	9			
	Endwagen			mit Panto				mit Panto			
	2.Kl	2.Kl	2.Kl	2.Kl	2.Kl	2.Kl	2.Kl	2.Kl			

Zur Modellvorstellung auf Youtube



ELEKTROTRIEBZUG BR 412 / ICE 4

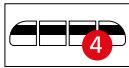
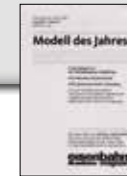

Passendes Zubehör

#56410 PIKO SmartDecoder 4.1 PIN 20
(siehe Seite 412)

#56429 PIKO Soundmodul für BR 412
ICE 4 DB AG & Lautsprecher

Für alle ICE 4 Triebzüge gilt:



Elektrotriebzug BR 412 4tlg. ICE 4 DB AG Ep. VI



51400		619,00 €*
51401		669,00 €*
51402		779,00 €*
51403		779,00 €*



Elektrotriebzug BR 412 4tlg. ICE 4 DB AG Klimaschützer Ep. VI



51404		619,00 €*
51405		779,00 €*
51406		779,00 €*



Passende Ergänzungswagen für BR 412 ICE 4 &
ICE 4 Klimaschützer: # 58592 / # 58593 / # 58582 / # 58583
(siehe Seite 221)

Das Kuppeln von mehreren Triebwagen über eine beiliegende Spezialkupplung ist möglich!

Passendes Zubehör

#56503 PSD XP NEM 652
multiprotokoll (siehe Seite 410)



#56614 PSD XP S BR 440
NEM 652 (siehe Seite 411)



Für alle Triebzüge BR 440 gilt:

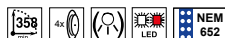

Die Triebzüge BR 440 sind vorbereitet für die Nachrüstung einer Innenbeleuchtung (gültig für DC- und AC-Modelle):

LED-Innenbeleuchtungsbausatz:

- # 56145 (Steuerwagen - siehe Seite 434)
- # 56146 (Mittelwagen - siehe Seite 434)

Das Vorbild:

Bei der Baureihe 440 handelt es sich um einen Elektrotriebwagen der ET-Plattform "Coradia Lirex" von Alstom LHB. Die Züge stellen eine Weiterentwicklung der neuen S-Bahn-Züge X60 für Stockholm dar. Erstkunde für den 440 ist die Deutsche Bahn, die 37 vierteilige Züge für das E-Netz Augsburg, den Fugger-Express, bestellt hat und seit Anfang 2009 einsetzt. Ferner verkehren seit Mai 2010 sechs 4-Teiler und sechs 5-Teiler auf der Strecke Passau-München. Für das im Wettbewerb vergebene E-Netz Würzburg beschaffte die Deutsche Bahn zweiundzwanzig 3-teilige und fünf 4-teilige Elektrotriebwagen der Baureihe 440.

Die neuen Fahrzeuge sind im Regionalverkehr auf den von Würzburg ausgehenden Strecken nach Nürnberg, Bamberg, Treuchtlingen und Gemünden/Lohr/Schlüchtern im Einsatz. Hinzu kommen vier 3-Teiler für den Einsatz zwischen Nürnberg und Neustadt (Aisch), einer Verbindung, die ursprünglich Bestandteil des "Dieselnetz Nürnberg" war. Derzeit stehen in Deutschland insgesamt 218 Einheiten in verschiedenen Varianten und mit Geschwindigkeiten bis zu 160 km/h im planmäßigen Betrieb.



3-tlg. Elektrotriebwagen BR 440 Nordwestbahn Ep. VI

59997		269,00 €*
59998		399,00 €*
59897		399,00 €*



Donau-Isar



5-tlg. Elektrotriebwagen BR 440 DB AG Ep. VI

21627		299,00 €*
21628		409,00 €*
21629		409,00 €*



TRIEBZUG BR 442 "TALENT 2"



Foto: Abellio GmbH



Foto: Abellio GmbH

NEU
2024

Das Kuppeln von mehreren Triebwagen über eine beiliegende Spezialkupplung ist möglich!

Passendes Zubehör

#56503 PSD XP NEM 652 multiprotokoll (siehe Seite 410)



#56614 PSD XP S BR 442 NEM 652 (siehe Seite 411)



3-tlg. Elektrotriebzug BR 442 „Talent 2“ Abellio Ep. VI

- | | | |
|-------|--|-----------|
| 59515 | | 269,00 €* |
| 59516 | | 379,00 €* |
| 59315 | | 379,00 €* |



3-tlg. Elektrotriebzug BR 442 „Talent 2“ VBB DB AG Ep. VI

- | | | |
|-------|--|-----------|
| 59512 | | 269,00 €* |
|-------|--|-----------|



4-tlg. Elektrotriebzug BR 442 „Talent 2“ Bwagt SWEG Ep. VI

- | | | |
|-------|--|-----------|
| 59513 | | 309,00 €* |
| 59514 | | 419,00 €* |
| 59313 | | 419,00 €* |



ELEKTROTRIEBZUG EN57 PKP



Foto: Wojciech Nowak

Elektrotriebzug EN57 PR Ep. V

51458

429,00 €*

51459 **PIKO TrainSound®** onboard

539,00 €*



Foto: Damian Szarek

Elektrotriebzug EN57 KM Ep. VI

51460

429,00 €*

51461 **PIKO TrainSound®** onboard

539,00 €*



Elektrotriebzug EN57 Przewozy Regionalne Ep. VI

51456

429,00 €*

51457 **PIKO TrainSound®** onboard

539,00 €*

ELEKTROTRIEBZUG EN57 PKP

Das Modell:

Mit dem EN57 kommt PIKO einem weiteren Wunsch der polnischen Modellbahnfreunde nach. Die markanten Merkmale des Originals wurden exakt nachgebildet. Hierzu zählen die Dachrüstung, filigrane Stromabnehmer, die realistisch wiedergegebenen Lampen, sowie die nachgebildete Inneneinrichtung. Lackierung und Bedruckung sind der Epoche entsprechend nachempfunden. Die Kurzkupplungen erlauben auch im Modell eine Fahrt in Doppeltraktion, die Bildung ganzer Zuggarnituren ist vorbildgerecht möglich. Ein starker Motor mit Schwungmasse verleiht dem Modell hervorragende Fahreigenschaften. Mittels Steckschnittstelle ist der Digitalbetrieb bereits vorbereitet. Für den Mittelleiterbetrieb ist ein Decoder ab Werk eingebaut.

Zur Modellvorstellung
auf Youtube



Passendes Zubehör

#56500 PSD XP PluX22
multiprotokoll (siehe Seite 410)



#56599 PSD XP S EN57
PluX22 (siehe Seite 411)



Elektrotriebzug EN57 PKP Ep. V

51454

429,00 €*

51455 **PIKO TrainSound**[®] onboard

539,00 €*



Für alle Triebzüge EN57 gilt:



Elektrotriebzug EN57-925 PKP Ep. V

51450

429,00 €*

51452 **PIKO TrainSound**[®] onboard

539,00 €*

51453 **PIKO TrainSound**[®] onboard

539,00 €*



TRIEBZUG GIRUNO

Vorankündigung für 2025



Foto: Daniel Schärer

11 tlg. Elektrotriebzug 501 004 Schweiz-Italien Design SBB Ep. VI

97235

97236 **PIKO TrainSound®** onboard

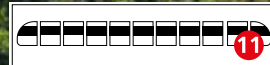
97237 **PIKO TrainSound®** onboard



EXKLUSIVMODELLE -
Die Modelle auf dieser Doppelseite sind nur in der Schweiz erhältlich!



11 tlg. Elektrotriebzug 501 008 «Ceneri 2020» SBB Ep. VI

97230 **PIKO TrainSound®** onboard

97231 **PIKO TrainSound®** onboard



TRIEBZUG GIRUNO



3 tlg. Elektrotriebzug RABe 501 011 «Kanton Thurgau» Ep. VI

97330

97331 **PIKO TrainSound®** onboard

97332 **PIKO TrainSound®** onboard



3 tlg. Elektrotriebzug RABe 501 011 «Kanton Thurgau» Ep. VI

97333

97334 **PIKO TrainSound®** onboard

97335 **PIKO TrainSound®** onboard



Passendes Zubehör

#56500 PSD XP PluX22
multiprotokoll (siehe Seite 410)



#56602 PSD XP S Giruno
PluX22 (siehe Seite 411)

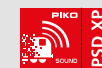

Für die Giruno Triebzüge gilt:



5 tlg. Elektrotriebzug RABe 501 011 «Kanton Thurgau» Ep. VI

97232

97233 **PIKO TrainSound®** onboard

97234 **PIKO TrainSound®** onboard



**EXKLUSIVMODELL -
ist nur in der Schweiz erhältlich!**

Passendes Zubehör

#56500 PSD XP PluX22
multiprotokoll (siehe Seite 410)



#56526 PSD XP S BR RBe4/4
PluX22 (siehe Seite 411)



Für alle Triebwagen RBe 4/4 gilt:

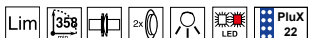

passendes Zubehör für den Steuerwagen:

#56514 PIKO Funktionsdecoder mit Stecker (siehe Seite 410)



Foto: Peter Hürzeler

Triebzug RBe 4/4 1408 NPZ SBB Ep. IV

96825

96826

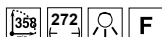
96827



**EXKLUSIVMODELL -
ist nur in der Schweiz erhältlich!**



**Triebzug RBe 4/4 SBB Ep. IV, 2. Serie grün
und alte Schrift**

96822

359,00 €*

96823

469,00 €*

96824

469,00 €*



2er Set RBe 4/4 Triebwagen Nr. 1447 + BDt EW II Steuerwagen SBB Ep. IV

96851

96853





Dieseltriebwagen Typ 554.13 SNCB Ep. III



- | | | |
|-------|--|-----------|
| 52796 | | 319,00 €* |
| 52797 | | 435,00 €* |
| 52798 | | 435,00 €* |

Passendes Zubehör

#56500 PSD XP PluX22
multiprotokoll (siehe Seite 410)



#56532 PSD XP S Rh 554
PluX22 (siehe Seite 411)



Für alle Dieseltriebwg. Rh 554 gilt:



Dieseltriebwagen Serie 49 SNCB Ep. IV



Abbildung entspricht
Original-Modellgröße

- | | | |
|-------|--|-----------|
| 52793 | | 319,00 €* |
| 52794 | | 435,00 €* |
| 52795 | | 435,00 €* |



Z 2000 CFL Ep. VI

- | | | | | | |
|---------|--|---------|--|---------|--|
| 96530 | | 96531 | | 96422 | |
| 96530DS | | 96531DS | | 96422DS | |



Abbildung zeigt #96422

Passendes Zubehör

#56500 PSD XP PluX22
multiprotokoll (siehe Seite 410)



#56565 PSD XP S
Z 7300 / 9600 PluX22
(siehe Seite 411)



EXKLUSIVMODELLE -
Alle Modelle auf dieser Seite
sind nur in Frankreich erhältlich!

Für alle Triebzüge gilt:



Z 11500 Lorraine SNCF Ep. V

- | | | | |
|-------|--|-------|--|
| 96410 | | 96411 | |
|-------|--|-------|--|



Abbildung zeigt #96410

Z 7334 TER Aquitaine SNCF Ep. VI

- | | | | |
|-------|--|-------|--|
| 96412 | | 96413 | |
|-------|--|-------|--|



Z 7356 TER Centre SNCF Ep. V

- | | | | |
|-------|--|-------|--|
| 96420 | | 96421 | |
|-------|--|-------|--|



Abbildung zeigt #96420

Z 9604 TER Bretagne SNCF Ep. V

- | | | | |
|-------|--|-------|--|
| 96434 | | 96435 | |
|-------|--|-------|--|

Z 7501 SNCF Ep. VI

- | | | | |
|-------|--|-------|--|
| 96415 | | 96433 | |
|-------|--|-------|--|



Z 7319 Rouge Vermillon SNCF Ep. V

- | | | | |
|-------|--|-------|--|
| 96416 | | 96417 | |
|-------|--|-------|--|



Abbildung zeigt #96416

Z 9514 Rhône-Alpes, SNCF Ep. V

- | | | | |
|-------|--|-------|--|
| 96427 | | 96428 | |
|-------|--|-------|--|

Z 97303 TLR Languedoc-Roussillon SNCF Ep. IV

- | | | | |
|-------|--|-------|--|
| 96436 | | 96437 | |
|-------|--|-------|--|

DIESELTRIEBWAGEN VT 2.09



2er Set Dieseltriebwagen BR 772 + Steuerwg. DB AG Ep. V
 52884 285,00 €*



Dieseltriebwagen VT 2.09 DR Ep. III
 52880 285,00 €*
 52881 335,00 €*
 52882 399,00 €*
 52883 399,00 €*



Dieseltriebwagen VT 2.09 Panorama + VB DR Ep. III
 52890 285,00 €*
 52891 399,00 €*
 52892 399,00 €*

Zur Modellvorstellung
auf Youtube



Passendes Zubehör

#56500 PSD XP PluX22
multiprotokoll (siehe Seite 410)

#56535 PSD XP S VT 2.09
PluX22 (siehe Seite 411)

Für alle Dieseltriebwagen VT 2.09 gilt:



Passendes Zubehör

#56500 PSD XP PluX22
multiprotokoll (siehe Seite 410)



#56570 PSD XP S BR 798
PluX22 (siehe Seite 411)



Schienenbus-Beiwagen 998 DB Ep. IV
59613 119,00 €*

Für alle Schienenbusse gilt:

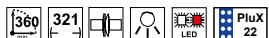

Für alle Beiwagen gilt:



Dieseltriebwagen VT 98 DB Ep. III

- | | | |
|-------|--|-----------|
| 52734 | | 269,00 €* |
| 52735 | | 382,00 €* |
| 52736 | | 382,00 €* |



Dieseltriebwagen BR 798 DB Ep. IV

- | | | |
|-------|--|-----------|
| 52737 | | 269,00 €* |
| 52738 | | 382,00 €* |
| 52739 | | 382,00 €* |

Das Vorbild:

Die Firma Adtranz (heute Bombardier Transportation) entwickelte im Jahr 1998 einen neuen zweiteiligen Triebwagen mit Neigetechnik, der die Bezeichnung Regioswinger erhielt. Der Einsatzbereich dieses Triebzuges sollte auf kurvenreichen Strecken im beschleunigten Nah- und Regionalverkehr sein. Die Neigetechnik ermöglicht dort Geschwindigkeiten von bis zu 160 km/h, die auf diesen zum Teil im 19. Jahrhundert gebauten Strecken sonst nur durch aufwendige und teure Baumaßnahmen zu erreichen gewesen wären. Diese schnellen Kurvenflitzer stehen im täglichen harten Betriebseinsatz. Immer wieder kam es zu Mängeln bei der Neigetechnik, sodass diese zeitweise abgeschaltet wurde. Heute hat die DB AG vom Eisenbahn-Bundesamt aber wieder die Erlaubnis, die Neigetechnik bei den Zügen einzusetzen.



Passendes Zubehör

#56503 PSD XP NEM 652
multiprotokoll (siehe Seite 410)



#56619 PSD XP S BR 612
NEM 652 (siehe Seite 411)



Für alle Regioswinger gilt:



Dieseltriebwagen BR 612 DB AG Ep. V

59430

249,00 €*



Dieseltriebwagen BR 612 "bwegt" DB AG Ep. VI

52007

249,00 €*

52207

299,00 €*



TRIEBWAGEN BR 646 "STADLER GTW"

NEU
2024



Foto: Gerhard Hohl

Diesellokomotive GTW 2/6 „Stadler“ HLB Ep. VI

- 59138 299,00 €*
- 59139 409,00 €*
- 59038 409,00 €*



444

Diesellokomotive GTW 2/6 „Stadler“ ATR 115

- Ferrovia Nord Milano Ep. VI
- 59126 299,00 €*

444



Foto: Emmemodels/Daniela Maccari

444

Diesellokomotive GTW 2/6 BR 646 „Stadler“ DB AG Ep. VI

- 59520 299,00 €*
- 59320 349,00 €*

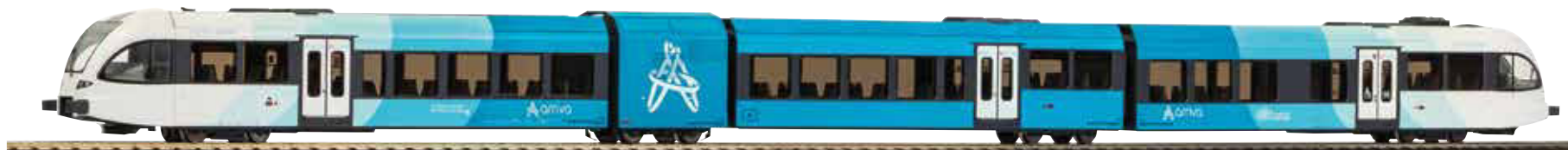

Diesellokomotive GTW 2/8 „Stadler“ ARRIVA Ep. VI

- 59136 319,00 €*
- 59137 429,00 €*
- 59036 420,00 €*

642



Foto: StB Lukas Kriwetz

NEU
2024

444

E-Triebwagen GTW 2/6 „Stadler“ StB Ep. VI

- 59127 329,00 €*
- 59128 439,00 €*
- 59129 439,00 €*

Passendes Zubehör

#56503 PSD XP NEM 652
multiprotokoll (siehe Seite 410)



#56616 PSD XP S GTW Diesel
NEM 652 (siehe Seite 411)



#56617 PSD XP S GTW Elektro
NEM 652 (siehe Seite 411)

Für alle Stadler gilt:



LED-Innenbeleuchtungsbausatz: # 56139
Für den Einbau in die Gelenktriebwagen 2/6
werden 2 Beleuchtungsbausätze benötigt.
(gültig für DC- und AC-Modelle - s. Seite 434)

LED-Innenbeleuchtungsbausatz: # 56143
(Mittelwg - s. Seite 434)



Foto: G. Stahl

NEU
2024

444

E-Triebwagen GTW 2/6 THURBO bewegt Ep. VI

- 27503 329,00 €*
- 27504 439,00 €*
- 27505 439,00 €*



Elektrotriebwagen GTW 2/8 „Stadler“ Connexion-Valleilijn Ep. VI

642

59032 392,00 €*



Elektrotriebwagen GTW 2/8 „Stadler“ R-Net QBuzz Ep. VI

642

59135 360,00 €*



Zur Vereinheitlichung des IC-Wagenbestandes führte die DB AG zwischen 2012 und 2015 Serienumbauten durch, bei denen die Wagen neue Inneneinrichtungen, neue Türen und Klimaanlage erhielten.

> siehe Seite 209

Maßstäbliche Personenwagen - Raffinierte Modelle für anspruchsvolle Modellbahner

- > Innovative und robuste Technik
- > Vorbildorientierte Modelle mit hoher Detailtreue
- > Faire Preise

EXPERT

Die durch den Umbau von Länderbahn-Abteilwagen entstandenen Umbauwagen der Deutschen Bundesbahn konnten aufgrund der elektronischen Ausstattung jeweils als untereinander kurzgekuppelte Wagenpärchen eingesetzt werden. > siehe Seite 214



Für den Einsatz als Wendezuggarnitur wurden zu den ICR-Personenwagen auch passende Steuerwagen in Auftrag gegeben. > siehe Seite 212



Das Modell:

Im Gegensatz zum Vorbild setzt PIKO auf eine komplette Neukonstruktion für die modernisierten IC-Wagen. Die Fahrzeuge wurden präzise im Maßstab 1:87 umgesetzt und bestehen mit feinsten Gravuren und bündig eingesetzten Fenstern. Die Inneneinrichtung ist hochdetailliert wiedergegeben und steht dem Vorbild in nichts nach. Die Drehgestelle überzeugen mit vielen Details, wie zum Beispiel einzeln angesetzten Federpaketen, Magnetbremsen oder Brems Scheibennachbildungen auf den Achsen. Auch ein Blick unter den Wagen lohnt sich. Maschinenanlagen, Batteriefächer und alle Versorgungsleitungen wurden mit viel Liebe zum Detail nachgebildet. Die Wagen sind natürlich für die unkomplizierte Nachrüstung einer Innenraumbeleuchtung vorbereitet.

Für alle Wagen gilt:

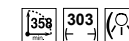

↔ # 56061

Symbolfoto



56307 LED-Beleuchtung IC Großraumwagen	23,99 €*
56308 LED-Beleuchtung IC Abteilwagen	23,99 €*
56309 LED-Beleuchtung IC Speisewagen	23,99 €*
56310 LED-Schlussbeleuchtung IC	18,99 €*
56311 LED-Beleuchtung IC Steuerwagen	23,99 €*

NEU
2024



58848 Personenwagen Bpmz 284 2. Kl. DB AG Ep. VI, mit Graffiti

69,99 €*



NEU
2024



58849 Personenwagen Apmz 126 1. Kl. DB AG Ep. VI, mit Graffiti

69,99 €*



NEU
2024



58847 Personenwagen Bvmz 187 2. Kl. DB AG Ep. VI, mit Graffiti

69,99 €*



Die Seiten der Wagen sind mit unterschiedlichen Dekors bedruckt.

Moderne IC Wagen
mit Graffiti



58840 Personenwagen Bvmmz 187 2. Kl. DB AG Ep. VI 69,99 €*
 58841 Personenwagen Bvmmz 187 2. Kl. DB AG Ep. VI, andere Wagennummer 69,99 €*



58842 Personenwagen Bpmz 284 2. Kl. DB AG Ep. VI 69,99 €*
 58843 Personenwagen Bpmz 284 2. Kl. DB AG Ep. VI, andere Wagennummer 69,99 €*



58844 Speisewagen ARkimmz 288 1. Kl. DB AG Ep. VI 74,99 €*



58845 Personenwagen Avmmz 106 1. Kl. DB AG Ep. VI 69,99 €*
 58846 Personenwagen Apmz 126 1. Kl. DB AG Ep. VI 69,99 €*



Steuerwagen Bpmmbdzf 2. Kl. DB AG Ep. VI

58870 119,00 €*
 58871 169,00 €*



ICR WAGEN

NEU
2024



Foto: Arnoud Doolaar

97645 Personenwagen
ICR 2. Klasse NS Ep. VI
↔ # 56061 63,99 €*

NEU
2024



Foto: Arnoud Doolaar

97646 Personenwagen
ICR 2. Klasse NS Ep. VI
↔ # 56061 63,99 €*

NEU
2024



Foto: Arnoud Doolaar

97647 Personenwagen
ICR 1. Klasse NS Ep. VI
↔ # 56061 63,99 €*

97648 Personenwagen
ICR 1. Klasse NS Ep. VI
↔ # 56061 63,99 €*

NEU
2024



Foto: Arnoud Doolaar

97666 Personenwagen
ICR 2. Klasse NS Ep. VI
↔ # 56061 63,99 €*

NEU
2024



Foto: Marc Reerink



97665 Personenwagen
ICR 2. Klasse NS Ep. VI
↔ # 56061 63,99 €*

NEU
2024



Foto: Arnoud Doolaar

Steuerwagen ICR
2. Klasse NS Ep. VI

97654  119,00 €*
97655  169,00 €*

ICR WAGEN

Für alle Wagen gilt:   
 # 56061



97634 Personenwagen ICR 1. Klasse Fyra Ep. V 63,99 €* 



Passende Zuglokomotive:
 unsere BR 186 Fyra (#21624,
 siehe H0 Hauptkatalog 2024 Seite 94)

- 56302 LED-Beleuchtung 23,99 €*
 ICR Personenwg. 1. Kl.
- 56303 LED-Beleuchtung 23,99 €*
 ICR Personenwg. 2. Kl.
- 56304 LED-Beleuchtung 23,99 €*
 ICR Personenwg. 1./2. Kl.
- 56306 LED-Beleuchtung 23,99 €*
 ICR Steuerwg.
- 56305 LED-Beleuchtung 18,49 €*
 ICR Schlusslicht



97636 Gepäckwagen ICR Fyra Ep. V 63,99 €* 



97635 Personenwagen ICR 1. Klasse Fyra Ep. V, andere Wagennummer 63,99 €* 



97638 Personenwagen ICR 2. Klasse Fyra Ep. V, andere Wagennummer 63,99 €* 



97637 Personenwagen ICR 2. Klasse Fyra Ep. V 63,99 €* 



Steuerwagen ICR Fyra Ep. V 
 97650  119,00 €*
 97651  169,00 €*



97639 Personenwagen ICR 2. Klasse Fyra Ep. V 63,99 €* 

Für alle Wagen gilt:   
 ↳ # 56061



97630 Personenwagen ICR 1. Klasse NS Ep. IV

63,99 €* 



97631 Personenwagen ICR 2. Klasse NS Ep. IV

63,99 €* 



97632 Gepäckwagen ICR NS Ep. IV

63,99 €* 





97633 Personenwagen ICR 2. Klasse NS Ep. IV, andere Wagennummer



63,99 €* 



97640 Personenwagen ICR 1./2. Klasse NS/SNCB Ep. IV



63,99 €*  

97641 Personenwagen ICR 1. Klasse NS/SNCB Ep. IV



63,99 €*  



97642 Personenwagen ICR 2. Klasse NS/SNCB Ep. IV



63,99 €*  

97643 Personenwagen ICR 2. Klasse NS/SNCB Ep. IV, andere Wagennummer

63,99 €*  



97644 Gepäckwagen ICR NS/SNCB Ep. IV

63,99 €*  





Steuerwagen ICR NS/SNCB Ep. IV



 

97652 

119,00 €*  

97653 

169,00 €*  

Für alle Umbauwagen gilt:   



58240 2er Set Umbauwagen AB3yg & B3yg DB Ep. III 125,00 €* 



58241 2er Set Umbauwagen B3yg & B3yg DB Ep. III 125,00 €* 



58242 2er Set Umbauwagen B3yg & BD3yg DB Ep. III 125,00 €* 



58243 2er Set Umbauwagen B3yg & B3yg DB Ep. III 125,00 €* 

Hinweis: Das Set #58243 bildet die ideale Ergänzung zum Zugset Wendezug E Lok BR E 41 (#58144 / #58145)



4tlg. Zugset Wendezug E-Lok BR E 41 mit Umbauwagen & Mitteleinstiegswagen DB Ep. III 

58144  400,00 €*
58145  493,00 €* 

UMBAUWAGEN

Alle Umbauwagen sind vorbereitet für die Nachrüstung einer Schlußlichtbeleuchtung # 56299 (siehe Seite 435)

Alle Umbauwagen sind vorbereitet für die Nachrüstung einer Innenbeleuchtung # 56297 (siehe Seite 435)



Die PIKO Kurzkupplung #56046 zum Nachrüsten für alle unsere Personenwagen!

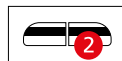

58265 2er Set Umbauwagen AB3yg & B3yg DB Ep. IV 125,00 €* 



58266 2er Set Umbauwagen B3yg & B3yg DB Ep. IV 125,00 €* 

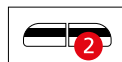

58267 2er Set Umbauwagen B3yg & BD3yg DB Ep. IV 125,00 €* 



Passende Zuglokomotive: unsere BR 110 DB (#51923, siehe H0 Hauptkatalog 2024 Seite 66)



58268 4er Set Umbauwagen Gastarbeiter DB Ep. IV 249,00 €* 

SCHNELLZUGWAGEN EUROFIMA

Für alle Wagen gilt:   
 # 56061



58530 Schnellzugwagen Eurofima 1. Klasse DB Ep. IV

74,99 €* 



58531 Schnellzugwagen Eurofima 1. Klasse SBB Ep. IV

78,99 €* 



58537 Schnellzugwagen Eurofima 1. Klasse SBB Ep. V

78,99 €* 



58538 Schnellzugwagen Eurofima 1. Klasse DB Ep. IV

74,99 €* 



58541 Schnellzugwagen Eurofima 1. Klasse SNCB Ep. V

78,99 €* 



58542 Schnellzugwagen Eurofima 2. Klasse SNCB Ep. V

78,99 €* 



58539 Schnellzugwagen Eurofima 1. Klasse ÖBB Ep. IV

78,99 €* 



58540 Schnellzugwagen Eurofima 2. Klasse ÖBB Ep. IV

78,99 €* 

Alle 1. Klasse Schnellzugwagen Eurofima sind vorbereitet für die Nachrüstung einer Innenbeleuchtung # 56294 (siehe Seite 435)

Alle 2. Klasse Schnellzugwagen Eurofima sind vorbereitet für die Nachrüstung einer Innenbeleuchtung # 56295 (siehe Seite 435)



58547 Personenwagen Eurofima 2. Klasse ČD Ep. VI 76,99 €* 



Foto: Michal Hašek

58270 2er Set Personenwagen Eurofima 2. Klasse ČD Ep. VI 159,00 €* 



58543 Personenwagen Eurofima 1. Klasse DB AG Ep. VI 74,99 €* 



58544 Personenwagen Eurofima 2. Klasse ÖBB Ep. IV 78,99 €* 



58545 Personenwagen Eurofima 2. Klasse Intercity Plus FS Ep. V 78,99 €* 



58546 Personenwagen Eurofima 2. Klasse FS Ep. V 78,99 €* 

SCHNELLZUGWAGEN EUROFIMA

Für alle Wagen gilt:   
↔ # 56061

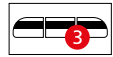

58252 3er Set Schnellzugwagen Eurofima XMPR Intercity FS Ep. V

239,00 €* 



58251 3er Set Schnellzugwagen Eurofima Bigrigio FSV FS Ep. V

239,00 €* 



58224 3er Set Schnellzugwagen Eurofima 1. Klasse & 2. Klasse FS Ep. IV

239,00 €* 



58225 3er Set Schnellzugwagen Eurofima 1. Klasse & 2. Klasse ÖBB Ep. IV

243,00 €* 

IC WAGEN



59660 IC Abteilwagen 1. Klasse Avmz 111

69,99 €* 

DB Ep. IV; ⚡ # 56060

Vorbereitet für die Nachrüstung einer Innenbeleuchtung # 56281 (siehe Seite 435).



59661 IC Großraumwagen 1. Klasse Apmz 121

69,99 €* 

DB Ep. IV; ⚡ # 56060

Vorbereitet für die Nachrüstung einer Innenbeleuchtung # 56282 (siehe Seite 435).



59662 IC Speisewagen ARmz 211

79,99 €* 

DB Ep. IV; ⚡ # 56060

Vorbereitet für die Nachrüstung einer Innenbeleuchtung # 56283 (siehe Seite 435).



59663 IC Abteilwagen 2. Klasse Bm 235

69,99 €* 

DB Ep. IV; ⚡ # 56060

Vorbereitet für die Nachrüstung einer Innenbeleuchtung # 56281 (siehe Seite 435).



59664 IC Großraumwagen 2. Klasse Bpmz 291.2

69,99 €* 

DB Ep. IV; ⚡ # 56061

Vorbereitet für die Nachrüstung einer Innenbeleuchtung # 56282 (siehe Seite 435).

IC WAGEN

Für alle Wagen gilt:



56060



NEU
2024

59675 Personenwagen Apmz 121 TEE Merkur 1. Klasse DB Ep. IV
59676 Personenwagen Apmz 121 TEE Merkur 1. Klasse DB Ep. IV,
andere Wagennummer

69,99 €*
69,99 €*



Abbildung zeigt #59675



NEU
2024

59677 Personenwagen Avmz 111 TEE Merkur 1. Klasse DB Ep. IV
59678 Personenwagen ARmz 211 TEE Merkur 1. Klasse DB Ep. IV

69,99 €*
69,99 €*



Abbildung zeigt #59677



NEU
2024

Jetzt in
IC-Lackierung!

59679 Personenwagen Bwmz 111 2. Klasse DB AG Ep. VI

69,99 €*





Zur Modellvorstellung
auf Youtube

Für alle Wagen gilt:

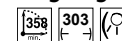

59674 IC Großraumwagen 2. Klasse Bpmz IC 602 Gorch Fock DB AG Ep. V; # 56061

69,99 €* 

Vorbereitet für die Nachrüstung einer Innenbeleuchtung # 56282 (siehe Seite 435).



58248 3er Set IC 602 Wagen Gorch Fock DB AG Ep. V

219,00 €* 



58249 3er Set IC 602 Wagen Gorch Fock DB AG Ep. V

209,00 €* 

ERGÄNZUNGSWAGEN ICE 4



ICE 4	51400	51400	58594	58592	58590	58596	58596	51400
Klimaschützer	51404	51404	58584	58582	58580	58586	58586	51404
	1	2	3	4	5	6	7	9
	Endwagen			mit Panto				mit Panto
	2.Kl	2.Kl	2.Kl	2.Kl	2.Kl	2.Kl	2.Kl	2.Kl

Realistische Zusammenstellung eines 12-teiligen ICE 4 mit PIKO Ergänzungswagen (siehe Seite 191)

Die Endwagen sind vorbereitet für die Nachrüstung einer Innenbeleuchtung # 56288
 Die Speisewagen sind vorbereitet für die Nachrüstung einer Innenbeleuchtung # 56289
 Die Mittelwagen sind vorbereitet für die Nachrüstung einer Innenbeleuchtung # 56290
 (siehe Seite 435)

Alle Ergänzungswagen sind gültig für den BR 412 ICE 4 & den ICE 4 Klimaschützer



- 58590 2er Set Ergänzungswagen BR 412 ICE 4 DB AG Ep. VI 249,00 €*
- 58591 2er Set Ergänzungswagen BR 412 ICE 4 DB AG Ep. VI 249,00 €*
- 58580 2er Set Ergänzungswagen ICE 4 Klimaschützer DB AG Ep. VI 249,00 €*
- 58581 2er Set Ergänzungswagen ICE 4 Klimaschützer DB AG Ep. VI 249,00 €*



- 58592 Ergänzungswagen BR 412 ICE 4 DB AG Ep. VI 129,00 €*
- 58593 Ergänzungswagen BR 412 ICE 4 DB AG Ep. VI 129,00 €*
- 58582 Ergänzungswagen ICE 4 Klimaschützer DB AG Ep. VI 129,00 €*
- 58583 Ergänzungswagen ICE 4 Klimaschützer DB AG Ep. VI 129,00 €*



- 58595 2er Set Ergänzungswagen BR 412 ICE 4 DB AG Ep. VI 249,00 €*
- 58584 2er Set Ergänzungswagen ICE 4 Klimaschützer DB AG Ep. VI 249,00 €*
- 58585 2er Set Ergänzungswagen ICE 4 Klimaschützer DB AG Ep. VI 249,00 €*



- 58597 3er Set Ergänzungswagen BR 412 ICE 4 DB AG Ep. VI 359,00 €*
- 58586 3er Set Ergänzungswagen ICE 4 Klimaschützer DB AG Ep. VI 359,00 €*
- 58587 3er Set Ergänzungswagen ICE 4 Klimaschützer DB AG Ep. VI 359,00 €*

PERSONENWAGEN Y-WAGEN

Für alle Wagen gilt:   
 # 56060

Zur Modellvorstellung
auf Youtube



58559 Personenwagen Y-Wagen 1./2. Klasse grün/grau ČD Ep. V 79,99 €* 
 58560 Personenwagen Y-Wagen 2. Klasse grün/grau ČD Ep. V 79,99 €* 



58553 Personenwagen Y-Wagen 1. Klasse ČSD Ep. IV 79,99 €* 



58554 Personenwagen Y-Wagen 1./2. Klasse ČSD Ep. IV 79,99 €* 



58555 Personenwagen Y-Wagen 2. Klasse ČSD Ep. IV 79,99 €* 



58556 Personenwagen Y-Wagen WLABm SZD Ep. IV 79,99 €* 



58247 3er Set Personenwagen Y-Wagen D 250 „Zapadni“ ČSD Ep. IV 249,00 €* 



PERSONENWAGEN Y-WAGEN

Alle Sitzwagen der Y-Wagen sind vorbereitet für die Nachrüstung einer Innenbeleuchtung # 56270 (siehe Seite 434)

Alle Liegewagen der Y-Wagen sind vorbereitet für die Nachrüstung einer Innenbeleuchtung # 56271 (siehe Seite 435)

NEU 2024 Alle Speisewagen der Y-Wagen sind vorbereitet für die Nachrüstung einer Schlusslichtbeleuchtung # 56276 (siehe Seite 435)

Für alle Wagen gilt:   
 ↳ # 56060



Foto: VEB Waggonbau Bautzen, Sammlung Ing. Ivo Mahel

NEU 2024

58563 Schlafwagen WLAB ČSD Ep. IV, blau

87,99 €* 



NEU 2024

58564 Personenwagen Y-Wagen 1./2. Klasse Najbrt ČD Ep. V

79,99 €* 



NEU 2024

58565 Personenwagen Y-Wagen 1. Klasse Najbrt ČD Ep. V

79,99 €* 



NEU 2024

58561 Schlafwagen Y-Wagen UZ Ep. V

87,99 €* 



NEU 2024

58562 Speisewagen Y-Wagen WRm'61 DR Ep. IV

74,99 €* 

NEU 2024 Der Speisewagen WRm'61 ist vorbereitet für die Nachrüstung einer Innenbeleuchtung # 56273 (siehe Seite 435)



NEU 2024



58278 3er Set Personenwagen Y-Wagen 2x 2. Klasse & 1x 1. Klasse DR Ep. IV

232,00 €* 

PERSONENWAGEN Y-WAGEN



58557 Liegewagen Y-Wagen 2. Klasse
blau/grau ČD Ep. V

87,99 €*



58558 Personenwagen Y-Wagen 1. Klasse
grün/grau ČD Ep. V

79,99 €*



58244 2er Set Personenwagen Y-Wagen D244 Brest Köln DB + DR Ep. IV

148,00 €*



58246 2er Set Personenwagen Y-Wagen D 244 Brest Köln DR Ep. IV

148,00 €*



58245 3er Set Personenwagen Y-Wagen D 244 Brest Köln DR Ep. IV

232,00 €*



PERSONENWAGEN Y-WAGEN

Für alle Wagen gilt:   
56060

Alle Sitzwagen der Y-Wagen sind vorbereitet für die Nachrüstung einer Innenbeleuchtung # 56270 (siehe Seite 434)

Alle Liegewagen der Y-Wagen sind vorbereitet für die Nachrüstung einer Innenbeleuchtung # 56271 (siehe Seite 435)

NEU
2024

Alle Speisewagen der Y-Wagen sind vorbereitet für die Nachrüstung einer Schlusslichtbeleuchtung # 56276 (siehe Seite 435)



58550 Personenwagen Y-Wagen Ame'69 DR Ep. IV

74,99 €* 



58551 Personenwagen Y-Wagen ABme'69 DR Ep. IV

74,99 €* 



58220 3er Set Personenwagen Y-Wagen D 300 DR Ep. IV

232,00 €* 



58221 3er Set Personenwagen Y-Wagen D 300 DR Ep. IV

242,00 €* 



PERSONENWAGEN x-WAGEN



Personenwagen x-Steuerwagen 2. Klasse DB Ep. IV

58501  119,00 €*
 58503  127,00 €*



58500 Personenwagen x-Wagen 2. Klasse DB Ep. IV

64,99 €*



58226 3er Set: 2x x-Personenwagen und x-Steuerwagen
 S-Bahn Rhein-Ruhr DB AG Ep. V

243,00 €*



58388 3er Set: 2x x-Personenwagen und x-Steuerwagen
 S-Bahn Nürnberg DB Ep. IV

241,00 €*



Für alle Steuerwg. gilt:    

Alle x-Steuerwagen sind ist vorbereitet für die Nachrüstung einer Innenbeleuchtung # 56292 (siehe Seite 435)

Für alle Sitzwagen gilt:   

Alle x-Personenwagen sind vorbereitet für die Nachrüstung einer Innenbeleuchtung # 56291 (siehe Seite 435)

Zur Modellvorstellung
auf Youtube



☒ 58504 Personenwagen x-Wagen 2. Klasse DB AG Ep. V, verkehrsrot 64,99 €*
58505 Personenwagen x-Wagen 1./2. Klasse DB AG Ep. V, verkehrsrot 64,99 €*
verkehrsrot



Personenwagen x-Steuerwg. 2. Klasse DB AG Ep. V, verkehrsrot, Modellausführung mit Einzellampen



58506  119,00 €*
58507  129,00 €*
119,00 €*
129,00 €*



Die Seiten des Wagens sind mit unterschiedlichen Dekors bedruckt.



58508 Personenwagen x-Wagen 2. Klasse S-Bahn DB AG Ep. V, mit Graffiti 64,99 €*
64,99 €*
64,99 €*



NEU
2024

MITTELEINSTIEGSWAGEN

Für alle Sitzwagen gilt:   

Für den Steuerwg. gilt:    

Für alle Wagen:  # 56060

Vorbereitet für die Nachrüstung einer Innenbeleuchtung # 56280 (siehe Seite 435).

Zur Modellvorstellung auf Youtube



59680 Mitteleinstiegswagen 2. Klasse Bym DB Ep. IV

64,99 €* 



59681 Mitteleinstiegswagen 1. / 2. Klasse ABym DB Ep. IV

64,99 €* 



59682 Mitteleinstiegssteuerwagen 2. Klasse Bymf DB Ep. IV



94,99 €* 



58269 2er Set Mitteleinstiegswagen DR Ep. IV

129,00 €* 



Für alle Wagen:   
 # 56060



59620 Schnellzugwagen 1. Klasse
 Aüm 202 DB Ep. IV

59,99 €* 



59621 Schnellzugwagen 1. / 2. Klasse
 ABüm 223 DB Ep. IV

59,99 €* 



59622 Schnellzugwagen 2. Klasse
 Büm 232 DB Ep. IV

59,99 €* 



59623 Schnellzugwagen 2. Klasse / Gepäck
 BDüms 272 DB Ep. IV

59,99 €* 







59624 Schnellzugpackwagen
 Düm 902 DB Ep. IV

59,99 €* 



59625 Schnellzug-Halbspeisewagen
 ARüm 216 DB Ep. IV

59,99 €* 

Für alle Wagen:   
 # 56060

Vorbereitet für die Nachrüstung einer Innenbeleuchtung
 # 56144 (siehe Seite 434).



59651 Schnellzugwagen 2. Klasse 59,99 €*
 Büm 232 Pop DB Ep. IV



59652 Gepäckwagen Düm 902
 Pop DB Ep. IV

59,99 €* 



59648 Schnellzugwagen 1. Klasse
 Aüm 202 Pop DB Ep. IV

59,99 €* 



59649 Schnellzugwagen 1./2. Klasse
 ABüm 223 Pop DB Ep. IV

59,99 €* 



59650 Schnellzugwagen 2. Klasse
 Büm 232 Pop DB Ep. IV

59,99 €* 



59638 Schnellzugwagen 1. Klasse
A4üm DB Ep. III 59,99 €* 



59639 Schnellzugwagen 1. / 2. Klasse
AB4üm DB Ep. III 59,99 €* 

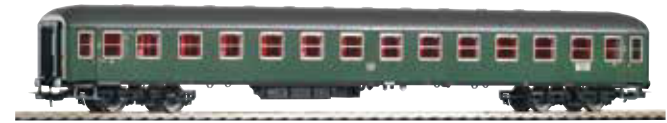

59640 Schnellzugwagen 2. Klasse
B4üm DB Ep. III 59,99 €* 

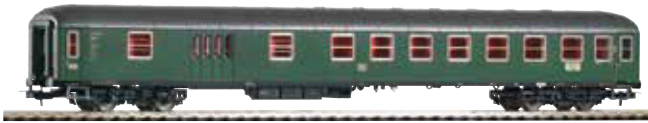

59641 Schnellzugwagen 2. Klasse /
Gepäck BDms272 DB Ep. III 59,99 €* 



59642 Schnellzugpackwagen Dm 902
DB Ep. III 59,99 €* 



59643 Schnellzug-Halbspeisewagen
ARm 216 DB Ep. III 59,99 €* 

Formvariante



59646 Schnellzugwagen 2. Klasse Bm 234 DB Ep. IV,
ozeanblau-beige 59,99 €* 

STEUERWAGEN WITTENBERGER KOPF

NEU
2024



Foto: Marcel Wieder, GfF

Steuerwagen Wittenberger Kopf 2. Klasse GfF Ep. VI

58526  119,00 €*
58527  164,00 €* 



Steuerwagen Wittenberger Kopf DB AG Ep. VI

58520  119,00 €*
58521  164,00 €* 

Zur Modellvorstellung
auf Youtube



Das Modell:

Mit dem Steuerwagen mit Wittenberger Kopf entspricht PIKO einem langgehegten Wunsch vieler Modellbahnfreunde!

Der Steuerwagen auf Basis eines n-Wagens erscheint in gewohnt detaillierter und filigraner Ausführung des Expert Sortiments und besitzt eine maßstäbliche Länge, die passende Inneneinrichtung, scharf gravierte Drehgestelle und extra angesetzte Griffstangen. Der Steuerwagen stellt die perfekte Ergänzung zu den PIKO n-Wagen dar, kann aber auch vorbildgerecht mit Doppelstockwagen kombiniert werden! Er ist für eine unproblematische Nachrüstung einer Innenraumbeleuchtung vorbereitet und verfügt über einen fahrtrichtungsabhängigen Lichtwechsel weiß/rot.

Für alle DC Wagen gilt:    

Für alle AC Wagen gilt:     

Der Wagen ist vorbereitet für die Nachrüstung einer Innenbeleuchtung # 56293 (siehe Seite 435)



Steuerwagen Wittenberger Kopf DB AG Ep. V, mintgrün

58522   119,00 €* 

**NEU
2024**



Foto: Marcel Wieder, GfF

23600 Nahverkehrswagen n-Wagen
2. Klasse GfF Ep. VI

59,99 €* 

**NEU
2024**





Foto: Marcel Wieder, GfF

23601 Nahverkehrswagen n-Wagen
1./2. Klasse GfF Ep. VI

59,99 €* 

Für alle Sitzwagen gilt:  

Für den Steuerwg. gilt:   

Für alle Wagen:  # 56060



57676 Nahverkehrswagen n-Wagen 1./2. Klasse
DB AG Ep. VI

59,99 €* 



57675 Nahverkehrswagen n-Wagen 2. Klasse
DB AG Ep. VI

59,99 €* 

SILBERLINGE

INFO

- › Feinste Gravuren
- › Authentische Lackierung und Beschriftung
- › Unterschiedliche Kopf-
formen der Steuerwagen
- › Lichtwechsel weiss/rot
- › Exakter Längenmaßstab





57650 Nahverkehrswg. 2. Kl. Bnb DB Ep. IV 59,99 €* 
 57651 Nahverkehrswg. 1. / 2. Kl. ABnb DB Ep. IV 59,99 €* 



57655 Nahverkehrswg. 1./2. Kl. ABnb DB Ep. IV 59,99 €* 
 57654 Nahverkehrswg. 2. Kl. Bnb DB Ep. IV 59,99 €* 





57653 Nahverkehrssteuerwg. 2. Kl. BDnrzf DB Ep. IV 84,99 €* 
 57652 Nahverkehrssteuerwg. 2. Kl. BDn DB Ep. IV 84,99 €* 



57668 Nahverkehrswagen 2. Klasse B4nb DB Ep. III 59,99 €* 
 57669 Nahverkehrswagen 1. / 2. Klasse AB4nb DB Ep. III 59,99 €* 



57667 Nahverkehrssteuerwagen 2. Klasse BD4nf 84,99 €* 
 DB Ep. III 



58250 3er Set Nahverkehrswagen n-Wagen DB Ep. V 176,00 €* 



NEU
2024

Foto: Piotr Kilanowski

97185 Speisewagen 113A PR Ep. VI 69,99 €* 

Für alle Wagen:   

↔ # 56060

Alle Personenwagen sind vorbereitet für die Nachrüstung einer Innenbeleuchtung # 56284 (siehe Seite 435)



NEU
2024



97180 Personenwagen 112A PKP Ep. V 69,99 €* 

NEU
2024



97181 Personenwagen 111A PKP Ep. V 69,99 €* 
97182 Personenwagen 111A PKP Ep. V 69,99 €* 

NEU
2024



97183 Speisewagen 113A PKP Ep. V 69,99 €* 

NEU
2024



97184 Liegewagen 110A PKP Ep. V 69,99 €* 

Für alle Wagen:   

↔ # 56060

Alle Wagen sind vorbereitet für die Nachrüstung einer Innenbeleuchtung # 56284 (siehe Seite 435)



97618 Personenwagen 111A 2. Klasse MÁV Ep. IV

69,99 €* 



97619 Personenwagen 111A 1. Klasse MÁV Ep. IV

69,99 €* 



97621 Personenwagen 112Ag 2. Klasse PR Ep. VI

69,99 €* 



97620 Speisewagen 113A PKP Ep. IV

69,99 €* 



97622 Personenwagen 112Ag 2. Klasse PR Ep. VI

69,99 €* 

97623 Personenwagen 112Ag 2. Klasse PR Ep. VI,
andere Wagennummer



97625 Speisewagen 113AM PKP Ep. V

69,99 €* 

↔ # 56060



97627 Personenwagen 111A 2. Klasse MÁV Ep. V 69,99 €* 



97628 Personenwagen 111A 2. Klasse MÁV Ep. V, andere Wagennummer 69,99 €* 



97626 Personenwagen 111A 1. Klasse MÁV Ep. V 69,99 €* 



53115 Doppelstockszitzwagen PKP Ep. V 59,99 €* 



↪ # 56061



NEU
2024

Foto: Pawel Czech

53117 Doppelstockszitzwagen Polregio Ep. VI 59,99 €* 

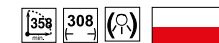

↪ # 56061

Alle Wagen sind vorbereitet für die Nachrüstung einer Innenbeleuchtung # 56284 (siehe Seite 435)

Für alle Wagen:   

 # 56060



97302 2er Set Personenwagen 111A PKP IC Ep. VI

139,00 €* 



97303 2er Set Personenwagen 111A PKP IC Ep. VI

139,00 €* 



97304 2er Set Personenwagen 111A PKP IC Ep. VI

139,00 €* 



97606 Liegewagen 110A
PKP Intercity Ep. VI

69,99 €* 



97607 Speisewagen 113AM
PKP Intercity Ep. VI

69,99 €* 



☒ 97616 Liegewagen 110A PKP Ep. V

69,99 €* 



☒ 97617 Personenwagen 1./2. Klasse
104Af AB PKP Ep. V

69,99 €* 



97604 Personenwagen 111A PKP Intercity Ep. VI

69,99 €* 



97605 Personenwagen 112A PKP Intercity Ep. VI

69,99 €* 



58395 2er Set Personenwagen 111A PKP Ep. V

139,00 €* 



PERSONENWAGEN 120A PKP



Foto: Ryszard Boduszek

Für alle Wagen:   
 # 56060

Alle Wagen sind vorbereitet für die Nachrüstung einer
 Innenbeleuchtung # 56148 (siehe Seite 434)

96660 Personenwagen 120A PKP Ep. V
 96661 Personenwagen 120A PKP Ep. V

64,99 €*
 64,99 €* 

NEU
 2024



96662 Personenwagen 120A PKP Ep. V

64,99 €* 

NEU
 2024



96663 Personenwagen 120A PKP Ep. V

64,99 €* 

EW I WAGEN

Vorbereitet für die Nachrüstung einer Innenbeleuchtung
56286 (siehe Seite 435)



96086 Personenwagen EW I Wagen
1./2. Klasse BLS Ep. V, Wortschrift



96087 Personenwagen EW I Wagen
1. Klasse BLS Ep. V, Wortschrift



96088 Personenwagen EW I Wagen
2. Klasse BLS Ep. V, Wortschrift



NEU
2024



96764 Personenwagen EW I Wagen 1. Klasse SBB Ep. IV,
alte Schrift

87,99 €* 

NEU
2024



96765 Personenwagen EW I Wagen 2. Klasse SBB Ep. IV,
alte Schrift

87,99 €* 

NEU
2024



96779 Speisewagen EW I Self-Service SBB Ep. IV

92,99 €* 

SET EW I WAGEN

Die Personenwagen sind vorbereitet für die Nachrüstung einer Innenbeleuchtung # 56286 (siehe Seite 435)



96093 Speisewagen EW I Historic SBB Ep. V

92,99 €* 

EXKLUSIVMODELL - # 96771
ist nur in der Schweiz erhältlich!



96770 Personenwagen EW I 1./2. Klasse
M. Freshor Klimaanlage BLS Ep. V

92,99 €* 

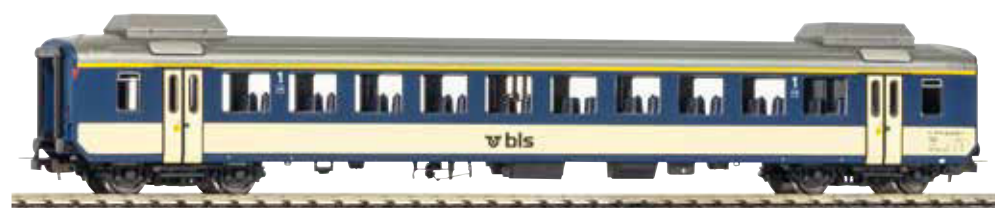

96771 Personenwagen EW I 1. Klasse (ex B)
M. Freshor Klimaanlage BLS Ep. V 



96798 Personenwagen EW I Wagen 1. Klasse
SBB Ep. IV, alte Schrift 

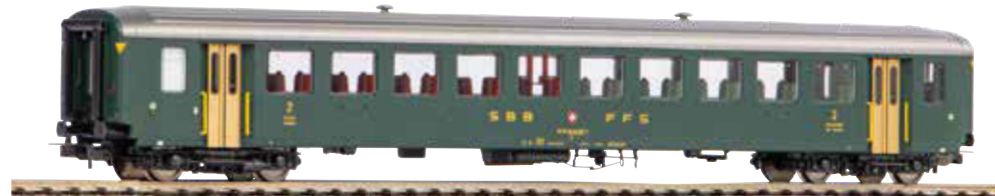

87,99 €* 



 96799 Personenwagen EW I Wagen 2. Klasse
SBB Ep. IV, alte Schrift 

87,99 €* 

SET EW I WAGEN & EW II WAGEN

Für alle Sitzwagen gilt:   

56063



2er Set EW I Wagen 2. Klasse SBB Ep. IV, grün

96786 AC 

173,00 €* 



2er Set EW I Wagen 1. Klasse + 2. Klasse Ep. IV

96790AC 

173,00 €* 



Steuerwagen BDt EW II SBB Ep. IV, grün und alte Schrift

96752 

160,00 €* 

96753 

200,00 €* 

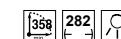

Für alle Sitzwagen gilt:   

☛ # 56063

Die Personenwagen sind vorbereitet für die Nachrüstung einer Innenbeleuchtung # 56286 (siehe Seite 435)

EXKLUSIVE SETS / MODELLE -
alle Modelle auf dieser Doppelseite
sind nur in der Schweiz erhältlich!

NEU
2024



96099 Personenwagen NPZ 2. Klasse SBB Ep. V



NEU
2024





96098 Personenwagen NPZ 1. Klasse SBB Ep. V



NEU
2024



2er Set Personenwagen EW I 2x 2. Klasse BLS Ep. V

96768 
96769 





SET EW I WAGEN & EW II WAGEN



NEU
2024

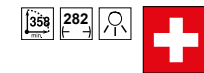

Steuerwagen BDt EW II SBB Ep. V

96754 
96755 



 **NEU**
2024



2er Set Steuerwagen BDt EW II & EW I NINA 1./2. Klasse BLS Ep. V

96756 
96757 





 **NEU**
2024

3er Set Personenwagen EW I 1x 1. Klasse, 1x 1./2. Klasse, 1x 2. Klasse BLS Ep. V

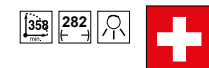
96766 
96767 



Für alle Sitzwagen gilt:   
 # 56063

Die Personenwagen sind vorbereitet für die Nachrüstung einer Innenbeleuchtung # 56286 (siehe Seite 435)



EXKLUSIVE SETS / MODELLE -
 alle Modelle auf dieser Doppelseite
 sind nur in der Schweiz erhältlich!



96796 Speisewagen EW I Chäs Express Le Buffet Suisse SBB Ep. V





2er Set EW I Wagen 1. Klasse Micky Maus SBB Ep. V

96797 
 96797AC 



3er Set Personenwagen EW I 1x A (ex B) + 2x B, "Train Bleu" Ep. IV



96091 
 96092 



SET EW I WAGEN





2er Set EW I Wagen 2x 2. Klasse BLS Ep. IV

96096 
96097 





3er Set EW I Wagen 1. Klasse und 2x 2. Klasse Omega-Logo BLS Ep. V

96793 
96793AC 





3er Set EW I Wagen 1. Klasse, 1./2. Klasse und 2. Klasse BLS Ep. IV

96094 
96095 



5er Set EW I Wagen BLS GOLDENPASS Ep. VI

96795 
96795AC 

Hinweis:
Sets inkl. Innenbeleuchtung und Kurzkupplungen!
Beim AC-Set mit stromführenden Kupplungen!



CORAILWAGEN

NEU
2024

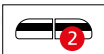

97134 2er Set Corail-Wagen Intercites 1. Klasse & 2. Klasse Ep. VI
- Abbildung zeigt 1. Klasse Wagen -



97110 Corail-Wagen Vtu Corail Rhône-Alpes 2. Klasse Ep. V



NEU
2024



97135 Corail-Wagen Lunea 2. Klasse



97305 2er Set Corail-Wagen 2x 2. Klasse SNCF





 **NEU**
2024

Für alle Corailwagen gilt:

 # 56060

EXKLUSIVMODELLE -
alle Modelle auf dieser Doppelseite
sind nur in Frankreich erhältlich!

97312 2er Set Corail-Wagen 2x 2. Klasse Fluo Grand Est



97309 2er Set Corail 1. Klasse und 2. Klasse SNCF Ep. V



97310 2er Set Corail 2. Klasse und Gepäckwagen SNCF Ep. V





Die zweiachsigen Selbstentladewagen wurden bei der DR für den Transport nässeempfindlicher Güter eingesetzt, wofür sie dank der Klappdeckel ideal geeignet sind. Für die Beladung mit chemischen und aggressiven Gütern wurden die Innenseiten speziell behandelt, um Korrosion vorzubeugen.

> **siehe Seite 273**

Detaillierte Güterwagen für alle Fälle - feinste Modelle für anspruchsvolle Modellbahner

- > Innovative und robuste Technik
- > Vorbildorientierte Modelle mit hoher Detailtreue
- > Faire Preise

EXPERT

Die vierachsigen, offenen Güterwagen vom Typ Eaos sind vielfältig einsetzbar und daher in großer Zahl in ganz Europa vertreten. > **siehe Seite 254**



Die Entwicklung von Silowagen ermöglichte eine maschinelle Be- und Entladung mit staubförmigen Gütern, wie Zement, Quarzsand oder Mehl.





> **siehe Seite 267**



FORM NEU
2024



Foto: S. Frank

- | | | |
|-----------------------------------------------------------------------------------|-----------------------------------------------------|----------|
|  | 58293 2er Set Teleskophaubenwagen DB Cargo Ep. VI | 79,99 €* |
|  | 58294 2er Set Teleskophaubenwagen DB Ep. IV | 79,99 €* |
|  | 58295 2er Set Teleskophaubenwagen FS Ep. IV | 84,99 €* |
|  | 58296 2er Set Teleskophaubenwagen Transwaggon Ep. V | 79,99 €* |
|  | 58297 2er Set Teleskophaubenwagen ÖBB Ep. V | 84,99 €* |

Das Vorbild:

Für den Transport nässeempfindlicher Blechrollen, den sogenannten Coils, wurde zwischen 1971 bis 1973 ein Drehgestellwagen entwickelt, der über teleskopierbare Hauben verfügte. Auf Basis dieser Grundkonstruktion baute LHB 1976 einen ersten Prototyp für die Bundesbahn, welche diesen als Gattung Shis 708 eingliederte. Das Fahrzeug verfügte über fünf Mulden im Untergestell, das Platz für Coils mit einem Einzelgewicht von bis zu 45t bot. Die aus Aluminium gefertigten Schutzhauben lassen sich von beiden Seiten aus bedienen und geben immer 2/3 des Laderaums frei.

Da der Prototyp zu überzeugen wusste, beschaffte die Bundesbahn insgesamt 2680 Wagen dieser Gattung, die ab 1987 die Bezeichnung Shimmns 708 trugen.

Das Modell:

In gewohnt hoher Qualität hat PIKO diesen bekannten und optisch ansprechenden Güterwagen ins Modell übertragen. Mit viel Liebe zum Detail wurden verschiedene Ausführungen des Wagens maßstäblich umgesetzt. Das Modell besticht durch zahlreiche einzeln angesetzte Teile und einen detailliert ausgestalteten Wagenboden.

FORM NEU
2024



Foto: S. Frank



Typischer Spezialwagen für
den Transport von Blechen.

Auch die Deutsche Reichsbahn erhielt zwischen 1992 und 1994 insgesamt 290 Wagen, die von LHB, Waggonbau Dessau und Niesky geliefert wurden und als Shimmns [4670] eingegliedert wurden. Im Laufe ihres Betriebslebens erlebten die Wagen immer wieder Umbauten, um auf spezielle Einsatzbereiche oder Länder angepasst zu werden. So erhielten 750 Wagen für den Transport von Aluminium Gummimatten für die Mulden, andere wiederum bekamen eine Festlegeeinrichtung für ungebündelte Coils. Ab 2002 wurden mehr als 1000 Wagen ihrer Teleskophauben beraubt, zu Schiebeplanenwagen umgebaut und erhielten unter anderen die neue Gattungsbezeichnung Shimmns-ttu 722. Aktuell hat die DB AG noch über 400 Wagen dieses Typs in ihrem Bestand.

Die Proportionen des Vorbildes werden durch feinsten Spritzguss vorbildgerecht umgesetzt und zeugen von Werkzeugbau auf höchstem Niveau. Dank des hohen Eigengewichts verfügt der Wagen über hervorragende Laufeigenschaften. Abgerundet wird das Gesamtbild durch saubere Lackierung und feinste Bedruckung.

OFFENE GÜTERWAGEN Eaos



Foto: Ryszard Boduszek

**NEU
2024**

58280 2er Set Offener Güterwagen Eaos 82,99 €*
DB Schenker Rail Polska Ep. VI



**NEU
2024**

58493 Hochbordwagen Eaos SNCB Ep. V 39,99 €* 



**NEU
2024**

58287 2er Set Offener Güterwagen Eaos 82,99 €*
FS Ep. V, mit Kohleladung



**NEU
2024**

58289 2er Set Hochbordwagen Eaos 74,99 €*
ÖBB Ep. V



OFFENE GÜTERWAGEN Eaos



58491 Hochbordwagen Eaos
SBB-ECCO 2 Ep. VI, weiss

39,99 €*



58235 2er Set Offener Güterwagen Eaos DB AG Ep. VI,
mit Holzbeladung

82,99 €*



58492 Hochbordwagen Eaos
FS Ep. V

39,99 €*



58238 2er Set Offener Güterwagen Eaos FS Ep. V,
mit Sandbeladung

82,99 €*



NEU
2024





58279 2er Set Offener Güterwagen Eaos Rübenverkehr CH-VTG Ep. VI

82,99 €*



OFFENE GÜTERWAGEN Eaos

Für alle Wagen:  
 # 56061



Die Seiten der Wagen sind mit unterschiedlichen Dekors bedruckt.



58393 2er Set Offener Güterwagen Eaos SBB Ep. VI

78,99 €* 



58234 2er Set Offener Güterwagen Eaos DB AG Ep. V,
mit Sandbeladung

82,99 €* 



58239 2er Set Offener Güterwagen Eaos Axbenet Ep. VI,
mit Sandbeladung

82,99 €* 

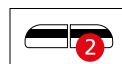

 58236 2er Set Offener Güterwagen Eaos ÖBB Ep. V

74,99 €* 

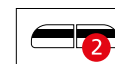

58237 2er Set Offener Güterwagen Eaos RCW Ep. VI,
mit Sandbeladung

82,99 €* 

Das Modell:

Mit dem gedeckten Güterwagen 401K offeriert PIKO einen weiteren wichtigen Wagentyp aus Polen, der vorbildgerecht international eingesetzt werden kann. Der attraktive, hochdetaillierte Wagen wurde konsequent im Maßstab 1:87 umgesetzt und überzeugt durch seine stimmige Darstellung aller relevanten Details des konkreten Vorbildes. Die detaillierte Neukonstruktion besitzt eine feine Lackierung und Bedruckung, extra angesetzte Griffstangen sowie Bremsräder in filigraner und stabiler Ausführung, scharf gravierte Drehgestelle, Kurzkupplungskulissen, hervorragende Rolleigenschaften und ist sowohl für gemischte Güterzüge als auch für Ganzzüge ideal geeignet.

Für alle Wagen:  

NEU
2024



58290 Großraumgüterwagen ČSD Ep. IV

49,99 €* 



58271 2er Set Großraumgüterwagen 401Ka PKP Ep. VI

99,99 €* 

GROSSRAUMGÜTERWAGEN 401K PKP



NEU
2024



Foto: Kjell Friberg

58286 2er Set Gedeckter Güterwagen 401Ka PKP Ep. IV

99,99 €* 



58472 Großraumgüterwagen 401Ka Gags (KKyt) PKP OPW Ep. IV

49,99 €* 



58259 2er Set Großraumgüterwagen 401Ka Gags PKP Ep. V

99,99 €* 



58232 2er Set Großraumgüterwagen 401Ka Gags-t + Gas PKP Ep. V

99,99 €* 

FLACHWAGEN 401Z PKP

NEU
2024



Foto: R. Boduszek

58285 2er Set Niederbordwagen 401Zp PKP Cargo Ep. VI

99,99 €* 

NEU
2024



58418 Flachwagen 401Zb PKP-PLK Ep. VI

49,99 €* 



58272 2er Set Offener Güterwagen 401Zk PKP Ep. VI

99,99 €* 



58261 2er Set Flachwagen 401Zb PKP Ep. V

99,99 €* 

Das Modell:

Die Wagen 401Z der PKP sind eine komplette Neukonstruktion und stellen die ersten Großserienmodelle dieses Wagentyps in der Nenngröße H0 dar. Die Modelle besitzen detaillierte Nachbildungen der Seitenwände und und, je nach Bauart, unterschiedliche Blech- oder Holzbodentypen. Weiterhin überzeugen die Wagen durch die feine Lackierung und Bedruckung und besitzen Kurzkupplungskulissen und, abhängig von ihrem Vorbild, u.a. angesetzte Handräder, Rangierritte, Handstangen an den Stirnseiten und Bremschläuche. Die Ketten und Keile zur Befestigung der Seitenwände weisen filigrane und scharfe Gravuren auf. Durch die hervorragenden Rolleigenschaften eignen sich die Wagen gleichermaßen sehr gut für den Einsatz in Ganzzügen oder gemischten Güterzügen.



Für alle Wagen gilt:

358 141
 # 56061



58262 2er Set Flachwagen 401Z PKP Ep. IV

99,99 €* 



58414 Rungenwagen 401Z PKP Ep. IV

49,99 €* 



58412 Niederbordwagen 401Z Eamos PKP Ep. V

49,99 €* 



58260 2er Set Hochbordwagen 401Zk PKP Cargo Ep. VI

99,99 €* 

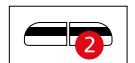

KESSELWAGEN 406R PKP

NEU
2024



Foto: Grzegorz Gransicki

58283 2er Set Kesselwagen 406Rb PCC Ep. VI

124,00 €* 

NEU
2024



Foto: Ryszard Boduszek

58284 2er Set Kesselwagen 406Ra PKP Ep. VI

124,00 €* 

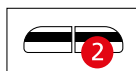

58273 2er Set Kesselwagen 406Ra Orlen PKP Ep. IV

124,00 €* 



58263 2er Set Kesselwagen (406Ra) Zaes Tankpol Logistics PKP Ep. V

124,00 €* 

Das Modell:

Mit den Kesselwagen 406R ist ein weiterer bedeutender Wagentyp aus Polen vorbildgerecht durch PIKO in dem Maßstab 1:87 umgesetzt worden. Das attraktive Modell des Kesselwagens zeichnet sich durch die stimmige Darstellung aller relevanten Details des Vorbildes aus. Die detaillierte Neukonstruktion punktet durch die perfekte Darstellung des knickfreien Kessels und extra angesetzte Stufen, Leitern, Geländer und Bühnen sind ebenfalls in filigraner und stabiler Ausführung. Ein besonderes Highlight stellt die realistische Nachbildung der Spannbänder und ihre Verbindung zur Wagenaufgabe dar, die keine sichtbaren Trennungen aufweisen. Der Wagen verfügt über feinste Lackierung und Bedruckung und exzellente Rolleigenschaften. Mit diesem hochdetaillierten Modell steht ein weiteres attraktives Fahrzeug von PIKO für den Einsatz in Güterzügen zur Verfügung.

Für alle Wagen gilt:



58457 Kesselwagen (406Ra)
Zaes DEC PKP Ep. V

61,99 €* 



58458 Kesselwagen (406Ra)
MÁV Ep. V

61,99 €* 

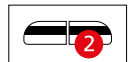

58264 2er Set Kesselwagen (406Ra) Zaes PKP Ep. V

124,00 €* 

NEU
2024



24605 Taschenwagen T3000e
CH-Hupac Fixemer + Dissegna Ep. VI

110,00 €*



NEU
2024



24615 Taschenwagen T3000e GATX Ep. VI,
ohne Ladung - an die SBB vermietet -

100,00 €*



NEU
2024



24619 Taschenwagen T3000e DB AG Ep. VI, mit einem Container "MAERSK" und einem Auflieger "DB Schenker"

110,00 €*



Für alle Wagen:  

↔ # 56061

Das Modell:

Als PIKO Expert Produkt weist der Taschenwagen T3000 Sdggmrs 738 alle Merkmale eines hochpräzisen H0-Modells auf. Um auch als Miniatur des großen Vorbilds eine hohe Stabilität neben ausgezeichneten Laufeigenschaften zum Einsatz in schnellen Güterzügen zu gewährleisten, wurde ein Metallrahmen gewählt. Der Gelenkwagen wird mit zwei originalgetreuen LKW-Aufliegern geliefert. Damit der Modellbahner auch das PIKO Modell vorbildentsprechend für den gelegentlichen Transport von Containern heranziehen kann, sitzen auf den Seitenlangträgern Zapfen für den Containeraufsatz, die vorbildgerecht verschiebbar sind.



58979 Taschenwagen T3000e Wascosa Ep. VI,
mit zwei Aufliegern "LKW Walter"

110,00 €* 



24600 Taschenwagen T3000e CEMAT Ep. VI, mit zwei Aufliegern "Dissegna"

110,00 €*  

Für alle Wagen:  
 # 56061



54760 Chemiekesselwagen „VTG“ Ep. VI 59,99 €* 



58978 Chemiekesselwagen GATX NL Ep. VI 64,99 €* 



58253 2er Set Chemiekesselwagen Ermewa Ep. VI 120,00 €* 

NEU
2024



24608 Chemiekesselwagen RTI Ep. VI 59,99 €* 

NEU
2024



Foto: Christian Ochsner

24614 Chemiekesselwagen GATX ChemOil NL Ep. VI 64,99 €* 

SCHÜTTGUTWAGEN Falns

NEU
2024



54679 Schüttgutwagen Falns SNCB Ep. V

49,99 €* 



58291 2er Set Schüttgutwagen Falns ČD Cargo Ep. VI

99,99 €* 

NEU
2024



58282 2er Set Schüttgutwagen Falns VTG Ep. VI
- an die SBB vermietet - 

96,99 €* 

NEU
2024

SCHÜTTGUTWAGEN Falns



61122 Entladebrücke für Schüttgutwagen

45,00 €*

Funktionsfähige, farblich gealterte Nachbildung einer Entladebrücke in Betonausführung. Beim Überfahren der Brücke werden die PIKO Schüttgutwagen selbsttätig entladen. Unter der Bühne platzierte Schienen- oder Straßenfahrzeuge lassen sich so automatisch beladen.



535 x 70 x 100 mm

Für alle Wagen:  
 # 56061



54670 Schüttgutwagen Falns „VTG“ Ep. VI

49,99 €* 



58254 3er Set Schüttgutwagen Falns GATX Ep. VI

143,00 €* 



Das Modell:

Das PIKO H0 Modell des DR Zementsilowagens Uce ist eine komplette Neuentwicklung, die sich konstruktiv vom Silowagen Zkz54 aus dem PIKO Sortiment unterscheidet und somit eine vorbildgerechte Nachbildung des einst massenhaft gefertigten Uce Wagens darstellt. Die geringe Länge über Puffer (LüP) kommt dem vorbildgerechten Einsatz dieses Wagens in Ganzzügen entgegen, schließt jedoch auch den Einzeleinsatz nicht aus. Das PIKO Modell weist sämtliche Einrichtungen und Armaturen auf, wie sie beim Vorbild zur Befüllung bzw. Entladung der Silowagen per Druckluft dienen.

Auch die für den sicheren, insbesondere nässegeschützten Transport unabdingbaren Knebelverschlüsse der Behälterklappen sind exakt dargestellt. Die beiden Bühnen an den Wagenenden und die filigran gestalteten Aufstiege besitzen vorbildgerechte Sicherheitsgeländer mit originalgetreuer, nur einseitiger Nachbildung der Bremsvorrichtung.

INFO

- › Filigrane Aufstiegsleitern
- › Einzeln angesetzte Handläufe und Leitungen
- › Authentische Bedruckung

Für alle Wagen:  
 # 56060



54695 Zementsilowagen
Uces9120 DR Ep. IV

59,99 €* 



54698 Zementsilowagen
GATX Ep. V

59,99 €* 



54699 Zement silowagen Ucs DR Ep. IV,
mit Flicker

59,99 €* 

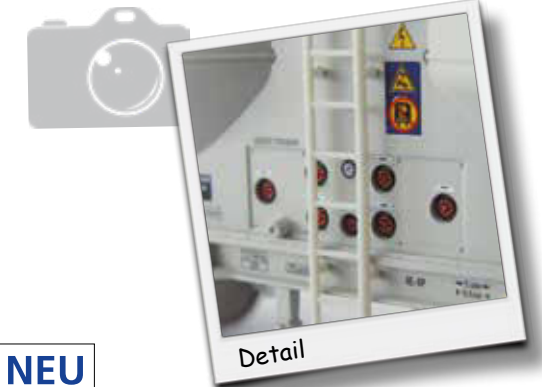

NEU
2024

Detail

DRUCKGASKESSELWAGEN 120 m³

NEU
2024



24609 Druckgaskesselwagen VTG DB AG Ep. V

64,99 €* 

NEU
2024



24618 Druckgaskesselwagen Kosangas DSB Ep. IV

69,99 €* 

NEU
2024



24622 Druckgaskesselwagen Nacco NL Ep. VI,
mit Sonnendach



69,99 €* 

Abbildung entspricht
Original-Modellgröße

DRUCKGASKESSELWAGEN 120 m³

Für alle Wagen:  
↔ # 56061

Für den Transport von Flüssiggasen sind diese Fahrzeuge mit Kesseln, die ein Volumen von 120 m³ haben, ausgestattet und damit die größten europäischen Druckgaskesselwagen. Das Design und die Ausführung entsprechen den Vorschriften der europäischen Bahnverwaltungen und sind mit einem etwa 30 cm hohen, orangen Längsstreifen ekenzeichnet, der den Kessel auf halber Höhe umschließt. Die Wagen sind für den Betrieb mit Bruttogewichten von 90,0 t ausgelegt.



58954 Druckgaskesselwagen Zags
SIT FS Ep. V

69,99 €*



58989 Druckgaskesselwagen Westfalengas DB AG Ep. VI,
mit Sonnendach



64,99 €*

Abbildung entspricht
Original-Modellgröße

Für alle Wagen:  
 ↳ # 56060



54538 Druckgaskesselwagen ESSO NS Ep. III

41,99 €* 



58990 Druckgaskesselwagen BP DB Ep. III

39,99 €* 



54539 Druckgaskesselwagen Butan Gas FS Ep. III

41,99 €* 

Abbildung entspricht Original-Modellgröße



Für alle Wagen:



56061

54639 Mittelselbstentladewagen Tanoos „Railion“ NS Ep. VI

56,99 €*



54630 Mittelselbstentladewagen Tanoos896 DB AG Ep. V

54,99 €*



54631 Mittelselbstentladewagen Tanoos „Nacco“ DB AG Ep. V

54,99 €*



☒ 54637 Mittelselbstentladewagen Tanoos „Railion Logistics“ Ep. V

54,99 €*



54638 Mittelselbstentladewagen Tanoos DB AG Ep. VI

54,99 €*



SELBSTENTLADEWAGEN

NEU
2024



97137 Selbstentladewagen Fcs ermewa
SNCF Ep. VI



EXKLUSIVMODELL -
ist nur in Frankreich erhältlich!



NEU
2024



24616 Selbstentladewagen ÖBB Ep. V

49,99 €*



NEU
2024



24620 Selbstentladewagen Fccs DSB Ep. IV

49,99 €*



NEU
2024



58281 2er Schüttgutwagen Fc Press Ep. VI

99,99 €*



Für alle Wagen:

↔ # 56060



54641 Selbstentladewagen Fc087 DB Ep. IV 49,99 €* 



54643 Selbstentladewagen Fc087 DB Ep. V 49,99 €* 

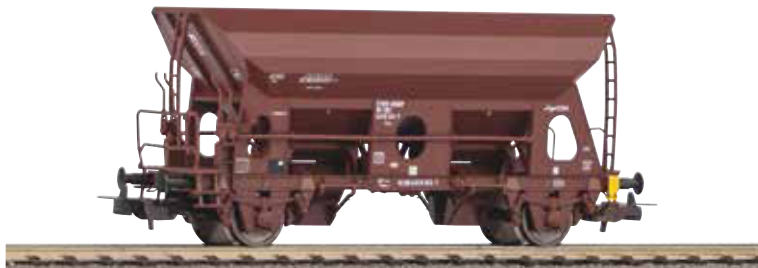

24601 Selbstentladewagen SNCB Ep. V 49,99 €* 



24602 Selbstentladewagen Td5635 DR Ep. IV 49,99 €* 



☒ 58377 3er Set Selbstentladewagen Fc PRESS Ep. VI 149,00 €* 

Für alle Wagen:
 ↔ # 56061



54604 Zweiseitenkipper Fakks127 DB AG Ep. V

59,99 €*



54601 Zweiseitenkipper Fakks127 DR Ep. IV

59,99 €*



54626 Kohle selbstentladewagen Ot45 DR Ep. III

49,99 €*



Abbildung entspricht
Original-Modellgröße



54620 Kohle selbstentladewagen
Ot03 DB Ep. III

49,99 €*



Für alle Wagen:  

← # 56061

Ab 1994 beschaffte die DB AG zum Modernisieren des Wagenparks 1.000 neue Schüttgutwagen Facns133 zum Transport feuchtigkeitsempfindlicher Schüttgüter. Die Länge des Wagens beträgt 16.000 mm über Puffer und das Eigengewicht liegt bei 22t. Der Aufbau ist, um Durchrostungen zu vermeiden, komplett aus Niroststahl gefertigt und hat ein Ladevolumen von 55 m³. Die Schwerkraftentladung erfolgt beidseitig dosierbar über Auslauftrichter.





54341 Schüttgutwagen Facns133 DB AG Ep. V

64,99 €*



Abbildung entspricht Original-Modellgröße

Für alle Wagen:  
↔ # 56060





54320 Sattelboden-Selbstentladewagen
KKt22 DR Ep. III

56,99 €* 



54322 Sattelboden-Selbstentladewagen
Tad5830 DR Ep. IV

56,99 €* 

Für alle Wagen:  
 ↳ # 56061



58430 Silowagen Uacns VTG Ep. VI

69,99 €* 

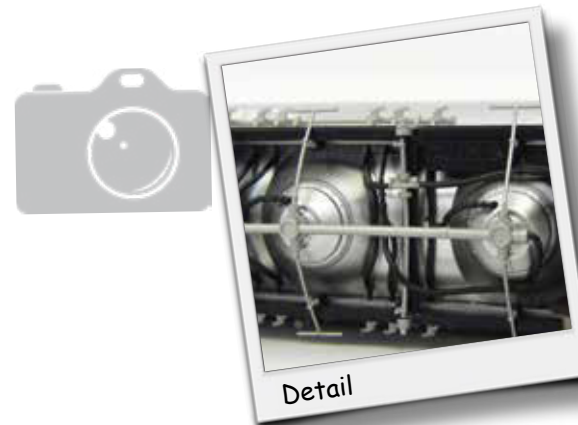

INFO

- › Feinste Lackierung und Bedruckung
- › Hochglänzender Kessel
- › Filigrane Aufstiegsleitern
- › Einzeln angesetzte Griffstangen und Leitungen
- › Scharf gravierte Drehgestelle
- › Ausgezeichnete Rolleigenschaften



58438 Silowagen Uacns Dyckerhoff Ep. VI

69,99 €* 

NEU
2024

Abbildung entspricht Original-Modellgröße

STAMMHOLZTRANSPORTWAGEN

INFO

- › Separat angesetzte Handstangen
- › Separat eingesetzte Rungen
- › Nachbildung des Fußbodens mit Riffelblech und Auflageschwellen
- › Nachbildung der Bremsanlage
- › Feine Nachbildung der Spannbandrollen
- › Nachbildung der massiven Stirnwände
- › Authentische Lackierung und Bedruckung



54339 Stammholztransportwagen Roos-t642
DB Cargo Ep. V, mit Echtholzladung
56061

69,99 €*

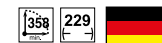

NEU
2024



24610 Stammholztransportwagen Roos-t642 RSBG Ep. VI,
mit Echtholzladung
56061

69,99 €*



Abbildung entspricht
Original-Modellgröße

Speziell zum Transport von schwerem Stammholz, aber auch für den Transport von Röhren und Betonmasten, beschaffte die DB AG diese mit stabilen und schweren, leicht nach innen stehenden Stahlrungen versehene Spezialwagen. Massive, mit Verstärkungen versehene Stirnwände sollen das Verrutschen oder gar Durchschlagen verhindern. Die Rungen selbst werden von einer Spezialfirma hergestellt und jedes Fahrzeug ist mit 32 Stück ausgerüstet. Zusätzliche Spannrollen dienen der sicheren Befestigung der Transportgüter.

**EXKLUSIVMODELL -
ist nur in der Schweiz erhältlich!**

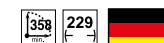

96695 Schwerlastwagen Simmps VolkerRail NL Ep. VI
56060

59,99 €*
56060



96697 Panzertransportwagen SBB Ep. V, mit M113
56060



**NEU
2024**



96698 Panzertransportwagen CH-LBA Ep. V
56060

59,99 €*
56060



Abbildung entspricht
Original-Modellgröße

Für alle Wagen:  

↔ # 56061

NEU
2024



24611 Schiebeplanenwagen Shimmns DB AG Ep. VI

40,99 €* 

NEU
2024



24617 Schiebeplanenwagen Shimmns RCA Ep. VI

43,99 €* 

NEU
2024



24621 Schiebeplanenwagen SNCB Ep. VI

43,99 €* 

NEU
2024



54393 Schiebeplanenwagen LogServ DB AG Ep. V

40,99 €* 

Wieder da...

SCHIEBEPLANENWAGEN



Foto: Michal Hašek

58292 2er Set Schiebeplanenwagen VKS Ep. VI



88,99 €*



58288 2er Set Schiebeplanenwagen FS Ep. VI

88,99 €*



Für alle Wagen:  
56061

NEU
2024

NEU
2024

Für alle Wagen:  
 # 56061

EXKLUSIVMODELL -
 ist nur in Frankreich erhältlich!



54396 Schiebeplanenwagen Shimmns „LogServ“, DB AG Ep. V, mit geöffneter Plane 



97132 Schiebeplanenwagen Shimmns723 SNCF Ep. V, mit geöffneter Plane 



24606 Schiebeplanenwagen Shimmns Wascosa NL Ep. VI, mit geöffneter Plane 43,99 €* 



24607 Schiebeplanenwagen Shimmns Rail Release Ep. VI 43,99 €* 



58991 Schiebeplanenwagen Shimmns Wascosa NL Ep. VI 43,99 €* 



58958 Schiebeplanenwagen GATX Ep. VI, mit Schild 41,99 €* 

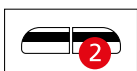

58258 2er Set Schiebeplanenwagen ZSSK Ep. VI 88,99 €* 

SCHIEBEPLANENWAGEN

Die Seiten des Wagens sind mit unterschiedlichen Dekors bedruckt.



Die Seiten der Wagen sind mit unterschiedlichen Dekors bedruckt.



58982 Schiebeplanenwagen Rail Cargo Austria Ep. VI, mit Graffiti

44,99 €* 



58965 Schiebeplanenwagen „VTG“ Ep. VI

40,99 €* 

Die Seiten der Wagen sind mit unterschiedlichen Dekors bedruckt.



58257 2er Set Schiebeplanenwagen Caib NS Ep. VI, mit Graffiti

88,99 €* 

SCHIEBEPLANENWAGEN



54589 Schiebeplanenwagen Shimmns Rail Cargo Austria Ep. VI 43,99 €*



EXKLUSIVMODELL - ist nur in Spanien erhältlich!

95339 Schiebeplanenwagen „Rail Sider“ Ep. VI



58256 2er Set Schiebeplanenwagen FS Ep. VI 88,99 €*



58396 2er Set Schiebeplanenwagen Shimmns NL-Wascosa Ep. VI 88,99 €*





Die Seiten der Wagen sind mit unterschiedlichen Dekors bedruckt.



58255 2er Set Schiebeplanenwagen FS Ep. VI, mit Graffiti 88,99 €*

GROSSRAUMSCHIEBEWANDWAGEN

Für alle Wagen:  
 ↳ # 56060

EXKLUSIVMODELL -
 ist nur in der Schweiz erhältlich!

NEU
2024

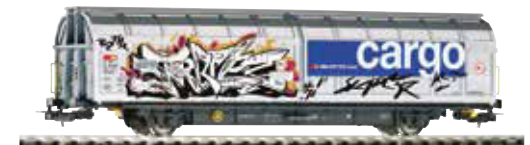

Die Seiten des Wagens sind mit unterschiedlichen Dekors bedruckt.

97136 Schiebewandwagen Habillns SBB Ep. VI, mit Graffiti



NEU
2024

24612 Schiebewandwagen Habillns SBB Ep. VI

43,99 €*



Für alle Wagen:  
 # 56060

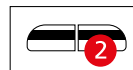



54417 2er Einheit Schiebewandwagen Hillmrrs MÁV Ep. V
 # 56061

89,99 €* 



54408 Großraumschiebewandwagen
 Hbis-tt Rail Cargo Austria Ep. V
 # 56061

66,99 €*   



Die Seiten des Wagens sind mit unterschiedlichen Dekors bedruckt.



54503 Großraumschiebewandwagen DSB Ep. IV-V, silber-braun

43,99 €* 



97124 Schiebewandwagen Habillns SBB Ep. V, mit Grafitti
 # 56060



EXKLUSIVMODELL -
 ist nur in der Schweiz erhältlich!

Für alle Wagen:

358 190

56061



24603 Knickkesselwagen
ESSO SNCB Ep. V

64,99 €*



24604 Tankwagen
Wascosa SBB Ep. VI

64,99 €*



97306 2er Set Knickkesselwagen „TOTAL / MILLET“ SNCF



EXKLUSIVMODELL -
ist nur in Frankreich erhältlich!



24613 Knickkesselwagen Chemoil Wascosa Ep. VI

64,99 €*



NEU
2024

MODERNE KNICKKESSELWAGEN

Für alle Wagen:  

↔ # 56061



54189 Knickkesselwagen
„Aral“ DB AG Ep. V

59,99 €* 



54191 Knickkesselwagen
„ESSO“ DB AG Ep. V

59,99 €* 



54194 Knickkesselwagen
„KVG“ DB AG Ep. V

59,99 €* 



54196 Knickkesselwagen
„Wascosa“ DB AG Ep. V

59,99 €* 



54759 Knickkesselwagen „RYKO“
Ep. VI

64,99 €* 



54909 Knickkesselwagen
„GATX“ DB AG Ep. V
(mit neuer Betriebsnummer)

59,99 €* 



54912 Knickkesselwagen
„Wascosa OMV“ DB AG Ep. VI

59,99 €* 



58962 Knickkesselwagen
Wascosa Ep. VI

57,99 €* 



58968 Knickkesselwagen
„Caib Benelux“ NS Ep. V

65,99 €* 



58969 Knickkesselwagen ORV Ep. VI 57,99 €* 



58970 Knickkesselwagen „F-Ersa
ERMEWA Chemoil“ Ep. VI 65,99 €* 



58983 Knickkesselwagen
„Pannonia-Ethanol“ SBB Ep. VI 65,99 €* 



58984 Knickkesselwagen „ESSO“
FS Ep. V 65,99 €* 



58993 Knickkesselwagen Zans
ChemOil Wascosa SBB Ep. VI 65,99 €* 



58994 Knickkesselwagen
GATX NL Ep. VI 65,99 €* 



58228 2er Set Knickkesselwagen „OEVA“ ÖBB Ep. V 133,00 €* 



58995 Knickkesselwagen
ČD Cargo Ep. VI 65,99 €* 



Die Lokomotiven der Gattung G7.1 der Preußischen Staatsbahnen, der späteren BR 55, waren für den schweren Güterverkehr, insbesondere auf steigungsreichen Strecken, vorgesehen.
> siehe Seite 305

Für aktive Modellbahner gibt es das PIKO Hobby-Sortiment.

- > Robuste Technik
- > Einfache Bedienung
- > Realitätsnahe und detailgetreue Modelle
- > „Taschengeld-Preis“

Mitte der 1990er Jahre lösten die Lokomotiven der Baureihe 101 bei der Deutschen Bundesbahn die Baureihe 103 ab. Haupteinsatzgebiet der Elektroloks ist der schnelle Reisezugdienst.
> siehe Seite 292



Die elektrischen und dieselelektrischen Lokomotiven der TRAXX Typenfamilie des Herstellers Bombardier Traxx sind in über 20 Ländern im Einsatz.
> siehe Seite 300



Diese Hobby-Loks verfügen über keine Kurzkupplungskinematik. Deshalb ist es nicht möglich, diese Loks mit Kurzkupplungen auszurüsten.

Passendes Zubehör zur BR 101:

#56503 PSD XP NEM 652 multiprotokoll (siehe Seite 410)



#56613 PSD XP S BR 101 NEM 652 (siehe Seite 411)



Für alle Loks BR 101 gilt:

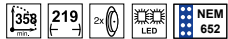

Für alle BR 185 gilt:



Elektrolokomotive BR 185 DB AG Ep. VI

57939 109,00 €*
57839 159,00 €*



Elektrolokomotive Re 485 New Alpinisti BLS Ep. VI

57945 145,00 €*
57946 195,00 €*



Elektrolokomotive BR 101 DB AG Ep. V

59459 114,00 €*
59259 160,00 €*

Abbildung entspricht Original-Modellgröße

ELEKTROLOKOMOTIVE BR 189

Diese Hobby-Loks verfügen über keine Kurzkupplungskinematik. Deshalb ist es nicht möglich, diese Loks mit Kurzkupplungen auszurüsten.

Für alle BR 189 gilt:

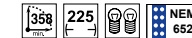

**Elektrolokomotive BR 189
Railion Holland Ep. V, mit Latz**



57966 130,00 €*
57866 180,00 €*



**Elektrolokomotive BR 189
PKP Cargo Logistics Ep. VI**



57967 130,00 €*

**NEU
2024**



Elektrolokomotive BR 189 DB AG Ep. VI



Abbildung entspricht Original-Modellgröße

57968 130,00 €*
57868 180,00 €*

ELEKTROLOKOMOTIVE TAURUS

Passende Personenwagen:
58810 & # 58811 (siehe Seite 308)



**Elektrolok Rh 1116 „Sparda-Bank“
ÖBB Ep. VI**

57926 82,99 €*
57826 136,00 €*



**Elektrolokomotive Rh 1116
CAT ÖBB Ep. VI**

57925 82,99 €*
57825 134,00 €*



**Elektrolokomotive Taurus
DB AG Ep. VI**

57916 79,99 €*
57816 129,00 €*



**NEU
2024**



Elektrolokomotive Taurus Deutschland Ticket Ep. VI

57927 79,99 €*
57827 129,00 €*



Abbildung entspricht
Original-Modellgröße



Elektrolokomotive Taurus ÖBB Ep. V

57919 82,99 €*
 57819 134,00 €*



Elektrolokomotive Taurus „Flixtrain“ Ep. VI

57924 79,99 €*
 57824 129,00 €*

Diese Hobby-Loks verfügen über keine Kurzkupplungskinematik. Deshalb ist es nicht möglich, diese Loks mit Kurzkupplungen auszurüsten.

Für alle Tauri gilt:

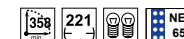

Passende Personenwagen:
 # 58678 (siehe Seite 316)

EXKLUSIVMODELL -
 ist nur in Ungarn erhältlich!

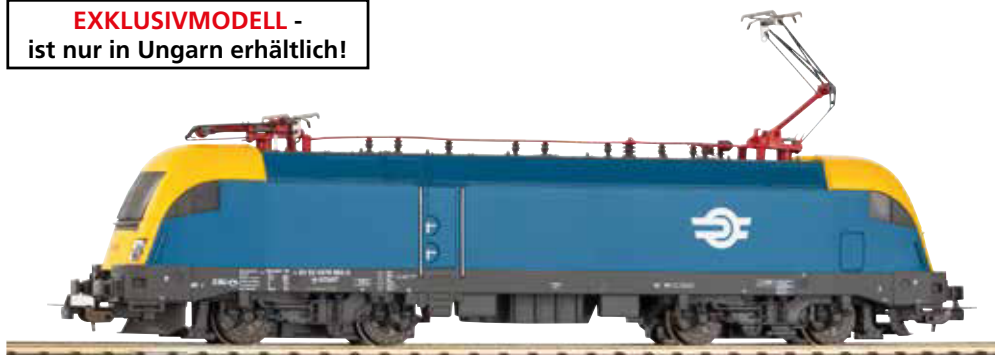

Elektrolokomotive Taurus MÁV Ep. V-VI

97802



Elektrolokomotive Taurus MÁV Ep. VI

57928 82,99 €*

NEU
2024

Diese Hobby-Loks verfügen über keine Kurzkupplungskinematik. Deshalb ist es nicht möglich, diese Loks mit Kurzkupplungen auszurüsten.

Passendes Zubehör:

#56503 PSD XP NEM 652 multiprotokoll (siehe Seite 410)







#56609 PSD XP S BR 218 (siehe Seite 411)







Für alle BR 218 gilt:







Diesellokomotive BR 218 DB AG Ep. V 
 57901  79,99 €*
 57801    133,00 €*







Diesellokomotive BR 218 DB Netz Ep. VI 
 57902  79,99 €*
 57802    133,00 €*



Diesellokomotive BR 218 DB Ep. IV 
 57903  79,99 €*
 57803    133,00 €*



Diesellokomotive BR 218 DB Ep. IV 
 57906  79,99 €*
 57806    133,00 €*



Diesellokomotive BR 218 DB Ep. IV
 57807    133,00 €*



 **Diesellokomotive 218 497-6 DB AG Ep. VI** 
 57401    **PIKO TrainSound®** onboard 235,00 €*

DIESELLOKOMOTIVE HERKULES



Quelle: GKB Archiv Ferk

Diese Hobby-Loks verfügen über keine Kurzkupplungskinematik. Deshalb ist es nicht möglich, diese Loks mit Kurzkupplungen auszurüsten.

Für alle Herkules gilt:



Diesellokomotive Rh 2016 GKB Ep. VI

57999		115,00 €*
57899		165,00 €*



Diesellokomotive BR 223 Rail&Sea Ep. VI

57996		106,00 €*
57896		160,00 €*



Diesellok Herkules Rh 2016 ÖBB Ep. V

57580		115,00 €*
-------	--	-----------



NEU
2024



© Alpha Trains

Diesellokomotive ER20 Alpha Trains Ep. VI

- | | | |
|-------|--|-----------|
| 27500 | | 115,00 €* |
| 27501 | | 225,00 €* |
| 27502 | | 225,00 €* |



Diesellok Herkules ER20 StB Ep. VI

- | | | |
|-------|--|-----------|
| 57991 | | 115,00 €* |
|-------|--|-----------|



Diesellok Herkules ER20 EVB Ep. VI

- | | | |
|-------|--|-----------|
| 57894 | | 160,00 €* |
|-------|--|-----------|

DIESELLOKOMOTIVE G 1700

Diese Hobby-Loks verfügen über keine Kurzkupplungskinematik. Deshalb ist es nicht möglich, diese Loks mit Kurzkupplungen auszurüsten.

Passendes Zubehör

#56503 PSD XP NEM 652 multiprotokoll (siehe Seite 410)



#56612 PSD XP S G1700 NEM 652 (siehe Seite 411)



Diesellokomotive 7815 LINEAS Ep. VI

59176 140,00 €*
59076 190,00 €*



Für alle G1700 gilt:



NEU
2024



Diesellokomotive G1700 Schwebbau Ep. VI

59177 140,00 €*
59077 190,00 €*



Abbildung entspricht Original-Modellgröße

Diese Hobby-Loks verfügen über keine Kurzkupplungskinematik. Deshalb ist es nicht möglich, diese Loks mit Kurzkupplungen auszurüsten.

Passendes Zubehör

#56503 PSD XP NEM 652 multiprotokoll (siehe Seite 410)



#56611 PSD XP S TRAXX NEM 652 (siehe Seite 411)



Für alle TRAXX gilt:



**NEU
2024**



Foto: Archiv Stahlwerk Thüringen GmbH

Diesellokomotive TRAXX Stahlwerk Thüringen Ep. VI

- | | | |
|-------|--|-----------|
| 57545 | | 109,00 €* |
| 57345 | | 160,00 €* |



Diesellokomotive TRAXX LOTOS PKP Ep. VI

- | | | |
|-------|--|-----------|
| 57543 | | 115,00 €* |
| 57343 | | 165,00 €* |



Diesellokomotive TRAXX Metronom Ep. VI

- | | | |
|-------|--|-----------|
| 57544 | | 109,00 €* |
| 57344 | | 160,00 €* |

ELEKTROTRIEBWAGEN ICE 3 & HONDEKOP



4-tlg. Triebzug Velaro „Sapsan“ RZD Ep. V

96724

259,00 €*

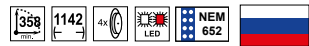

4-tlg. Triebzug Velaro „CRH“ China Ep. VI

96720

259,00 €*

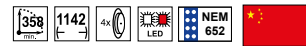

Passendes Zubehör zu ICE 3:

#56556 PSD XP S ICE 3
(siehe Seite 410)



ICE 3 DB AG Ep. V

279,00 €*

57305

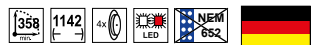

ICE 3 NS Ep. V

299,00 €*

57306

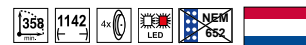

**NEU
2024**



Elektrotriebwagen „Hondekop“ NS Ep. III

57576

155,00 €*

57577

280,00 €*

57376

280,00 €*

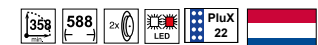

EXKLUSIVMODELLE -
Alle Modelle auf dieser Seite
sind nur in Frankreich erhältlich!

Diese Hobby-Loks verfügen über keine Kurzkupplungskinematik. Deshalb ist es nicht möglich, diese Loks mit Kurzkupplungen auszurüsten.

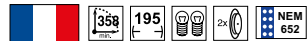

Diesellokomotive BB 67412 Infra SNCF
 95175 

Passendes Zubehör für die BB 67400:

#56503 PSD XP NEM 652
 multiprotokoll (siehe Seite 410)



#56625 PSD XP S BB 67400
 PluX16 (siehe Seite 411)

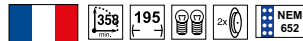

Diesellokomotive BB 67515 SNCF
 95176 

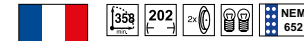

Elektrolokomotive BB 26000 FRET
 96150 



NEU
2024

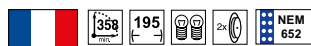

Diesellokomotive BB 67000 SNCF
 95179 



NEU
2024

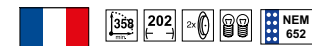

Elektrolokomotive BB 26000 SNCF
 96151 



Dampflok
50500

39,99 €*



Dampflok mit Schlepptender
50501

49,99 €*

55000 115,00 €*
Fahrregler Basic mit Netzteil
 enthält Fahrregler Basic (# 55008) und
 Steckernetzteil (# 55006)

55008 Fahrregler Basic 69,99 €*
 Technische Daten:
 Eingang: 18 V DC, 2 A
 Ausgang: 0-16 V DC, 1,5 A
 konstant 16 V DC, 0,5 A



55003 Fahrregler mit Netzteil
 (Adapter 5,4 VA) (230 V)

69,99 €*



Technische Daten Netzteil
 (Adapter 5,4 VA):
 Eingang: 230 V AC, 50-60 Hz
 Ausgang: 12 V AC, 450 mA

Technische Daten Fahrregler:
 Eingang: 12 V AC, 2 A
 Ausgang: 0-12 V DC, 450 mA

INFO

- › Freier Einblick ins Führerhaus mit Führerstandseinrichtung
- › Lokrahmen aus Zinkdruckguss
- › Tendergehäuse aus Zinkdruckguss
- › Voll funktionsfähiges Lokgestänge
- › Beleuchtete 2-Lichtsignale, welche mit der Fahrtrichtung wechseln

Für realitätsnahen Spielbetrieb:

- # 56160 Dampfgenerator 10-16 V AC/DC Analogbetrieb
- # 56161 Dampfgenerator 16-22 V AC/DC Digitalbetrieb
- # 56162 Dampfdestillat 50 ml & Einfüllgerät (siehe Seite 436)

Authentische Nachbildung der Schlepptender-Dampflok der Baureihe 55 (G7.1) der DB um 1951. Die Lok weist eine dem Vorbild exakt entsprechende Bedruckung und Lackierung auf, passend zur DB oder DR. Die elegante Dampflok verfügt aufgrund ihrer Zinkdruckgussteile über ein Gewicht, welches eine gute Zugleistung garantiert.



Für alle BR 55 (G7.1) gilt:

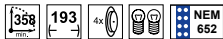

**NEU
2024**

**Neu mit
PluX22-Schnittstelle**

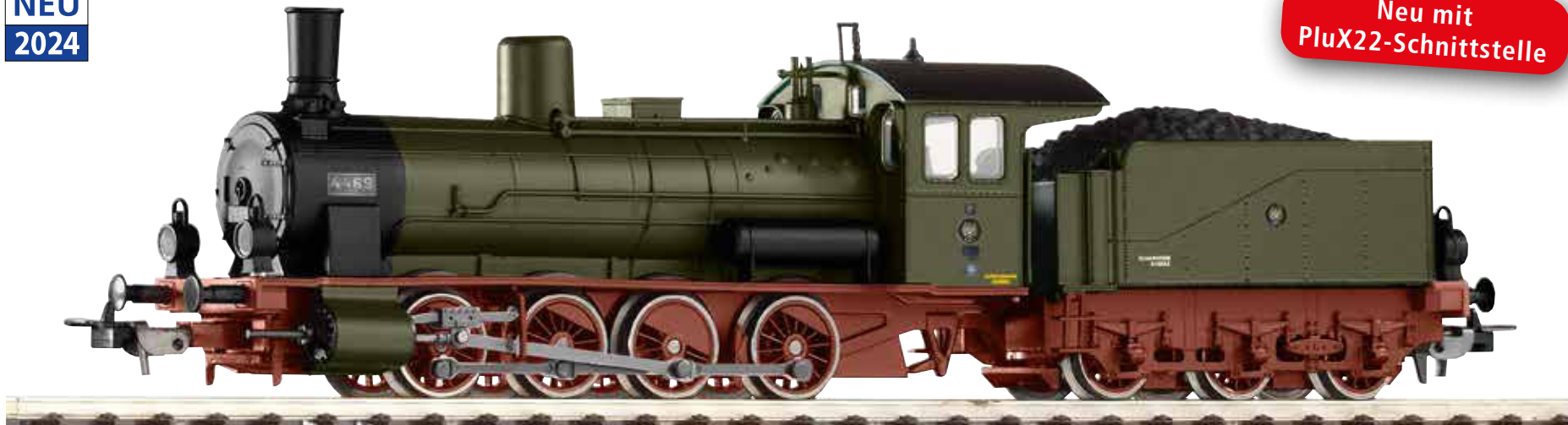



Schlepptenderlok G7.1 KPEV Ep. I

- 57563 159,00 €*
- 57363 220,00 €*



Abbildung entspricht Original-Modellgröße

DAMPFLOKOMOTIVE BR 55 (G7.1)



Schleppenderlok
Baureihe 55 (G7.1) DB Ep. III
57550   159,00 €* 



Schleppenderlok
Baureihe 55 (G7.1) DR Ep. III
57551   159,00 €* 



Dampflokomotive BR 413 ČSD Ep. III
57561   164,00 €* 



Dampflokomotive Tp1 PKP Ep. III
57562   164,00 €* 



Schleppenderlok G7.1 Norte Ep. III
57564   164,00 €* 

Diese Hobby-Loks verfügen über keine Kurzkupplungskinematik. Deshalb ist es nicht möglich, diese Loks mit Kurzkupplungen auszurüsten.

Passendes Zubehör

#56503 PSD XP NEM 652 multiprotokoll (siehe Seite 410)



#56610 PSD XP S BR 55 (G7.1) NEM 652 (siehe Seite 411)



#56629 PSD XP S BR 55 (G7.1) PluX22 (siehe Seite 411)



Neu mit
PluX22-Schnittstelle

NEU
2024

Stillechter Nahverkehr aus Dänemark - mit Steuerwagen!





58815 Doppelstockszwagn 2. Klasse DSB Ep. VI, blau/weiß rote Tür

56,99 €*   







58816 Doppelstockszwagn 2. Klasse DSB Ep. VI, blau/weiß grüne Tür

56,99 €*   



58817 Doppelstocksteuerwagen 1./2. Klasse DSB Ep. VI, blau/weiß



79,99 €*    



Passendes Start-Set: #57134 (siehe Seite 19)





58801 IC Doppelstockszwagn 2. Klasse DB AG Ep. VI

56,99 €*   



58802 IC Doppelstockszwagn 1. Klasse DB AG Ep. VI

56,99 €*   



Das Vorbild:

DB Fernverkehr setzt seit 2015 Intercityzüge aus Doppelstockwagen unter dem Markennamen IC2 ein, die aus je vier Doppelstock-Mittelwagen, einem Doppelstock-Steuerwagen und einer dem Farbschema angepassten BR 146.5 als Zugmaschine bestehen. Diese Züge verfügen über 469 Sitzplätze, davon 70 in der 1. Klasse. Speisewagen sind in dem Konzept nicht vorgesehen, stattdessen findet eine Bewirtung am Platz statt. Bisher wurden in zwei Losen 44 Doppelstock-IC bestellt. Die neuen Züge werden derzeit hauptsächlich auf West-Ost-Linien eingesetzt, sollen langfristig aber auch im Nordwesten Deutschlands fester Bestandteil des Fernverkehrs sein. Zukünftig sind ebenfalls IC2 Züge für die südwestdeutschen Verbindungen Karlsruhe–Stuttgart–Nürnberg sowie Stuttgart–Zürich eingeplant und ist auf dieser Strecke im Zweistundentakt im Einsatz. In den nächsten Jahren will die DB AG im Zuge der neuen Fernverkehrsinitiative 2030 insgesamt 120 Doppelstock-Garnituren in Betrieb nehmen.

Das Modell:

Die Modelle der IC2 Wagen zeichnen sich durch exakte Nachbildungen von allen relevanten Details des Vorbildes sowie eine feine Lackierung und Bedruckung aus. Mit diesen Wagen im Längenmaßstab 1:100 kann das IC2 Konzept der Deutschen Bahn AG auf der Modellbahn stimmig nachgebildet werden. Die charakteristische Kopfform des Steuerwagens wird hierbei perfekt wiedergegeben. Die scharf gravierten Nachbildungen der Drehgestelle und separat eingesetzte Fenster unterstreichen das typische Erscheinungsbild der markanten Wagen. Die Modelle des Steuerwagens besitzen einen Lichtwechsel weiß/rot und sind für den Einbau eines Funktionsdecoders vorbereitet.



58800 IC Doppelstocksteuerwagen 2. Klasse DB AG Ep. VI

79,99 €*



Zur Modellvorstellung auf Youtube



Passendes Zubehör

56517 PSD XP F + Mittelschleifer

Für den Umbau eines Gleichstromsteuerwagens auf einen Wechselstromsteuerwagen und für Innenbeleuchtungen geeignet. (siehe Seite 410)

56516 PSD XP F Kabel
(siehe Seite 410)

Alle Wagen-Modelle der Seite 306/307 sind im Längenmaßstab 1:100 ausgeführt!

Für alle Wagen:
⚡ # 56061



Passende Zuglokomotive: #51582 / #51583 (siehe Seite 84)

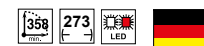

IC DOPPELSTOCKWAGEN



58810 IC Doppelstocksteuerwagen
CAT ÖBB Ep. VI

79,99 €*

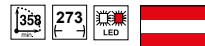

58811 IC Doppelstock Sitzwagen
2. Klasse CAT ÖBB Ep. VI

56,99 €*



58813 IC Doppelstock Sitzwagen
1. Klasse SNCB Ep. VI

56,99 €*



58812 IC Doppelstock Sitzwagen
2. Klasse SNCB Ep. VI

56,99 €*



58814 IC Doppelstocksteuerwagen 2. Klasse SNCB Ep. VI

79,99 €*



Für alle Wagen:

↔ # 56061



58807 Doppelstocksteuerwagen
Koleje Mazowieckie Ep. VI

79,99 €*

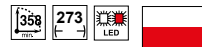

Alle Wagen-Modelle der
Seite 308/309 sind im Längen-
maßstab 1:100 ausgeführt!

Passendes Zubehör

56517 PSD XP F + Mittelschleifer
Für den Umbau eines Gleichstrom-
steuerwagens auf einen Wechselstromsteuer-
wagen und für Innenbeleuchtungen geeignet.
(siehe Seite 410)

56516 PSD XP F Kabel
(siehe Seite 410)



58805 Doppelstocksteuerwagen 2. Klasse DB Regio Ep. VI 79,99 €*





58804 Doppelstockszwischenwagen 1. / 2. Klasse
DB Regio Ep. VI

56,99 €*





58803 Doppelstockszwischenwagen 2. Klasse DB Regio Ep. VI 56,99 €*



Für alle Wagen:

🔧 # 56061

Passendes Zubehör

56517 PSD XP F + Mittelschleifer

Für den Umbau eines Gleichstromsteuerwagens auf einen Wechselstromsteuerwagen und für Innenbeleuchtungen geeignet. (siehe Seite 410)

56516 PSD XP F Kabel

(siehe Seite 410)

Das Vorbild:

Seit 2011 betreibt DB Regio Bayern das fünfteilige Liniennetz des Franken-Thüringen-Express (FTX). Auf der Strecke Nürnberg-Sonneberg verkehrt der RE 49 im Zweistundentakt. Der Doppelstockzug verfügt über zwei Lokomotiven der Baureihe 193, welche vom Hersteller Siemens als Vectron bezeichnet werden, und erreicht eine Höchstgeschwindigkeit von 160 km/h.



PIKO Werbedruck auf Türen

Das Modell:

In enger Anlehnung an das Vorbild offeriert PIKO ein thematisch passendes Zugset mit zwei angetriebenen Lokomotiven in Railpool-Bedruckung sowie jeweils einem Doppelstockswagen der 1./2. Und 2. Klasse. Die AC Lokomotive besitzen bereits ab Werk einen entsprechenden Decoder. Neben vielen weiteren, liebevoll gestalteten Details verfügen beide Vectron-Lokomotiven, ebenso wie das Original, über eine Bedruckung mit dem PIKO Logo auf den Türen zur Fahrerkabine. Somit ist der Franken-Thüringen-Express ein Highlight für jeden Liebhaber der PIKO Modelle.

Wie beim Original, sind beide Loks mit attraktiver Werbung für PIKO gestaltet.



Zugset Franken-Thüringen-Express Ep. VI

58115   475,00 €*



58215    575,00 €*

Für alle Wagen:

↔ # 56060





57630 Personenwagen Bi
DB Ep. III

23,99 €*  





57631 Personenwagen Bi
2. Klasse DR Ep. III

23,99 €*  





57633 Personenwagen B
2. Klasse DR Ep. III, rot

23,99 €*  



NEU
2024

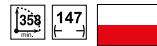

57635 Personenwagen PKP Ep. IV

23,99 €*  



NEU
2024

57636 Personenwagen BT ÖBB Ep. IV

23,99 €*  



Für die E-Loks gilt:

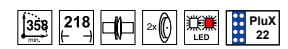

Für die Sitzwagen gilt:





57698 Amtrak ICE 3 Sitzwagen
1. Klasse mit Stromabnehmer Ep. VI

56,99 €*



57699 Amtrak ICE 3 Sitzwagen 2. Klasse Ep. VI

49,99 €*

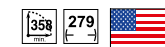

Passendes Start-Set zu #57698 & #57699:
57198 (siehe Seite 19)

Für alle IC-Wagen:
↔ # 56066



57690 ICE 3 Sitzwagen 1. Klasse mit Stromabnehmer
DB AG Ep. V

56,99 €*

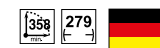

57691 ICE 3 Sitzwagen 2. Klasse DB AG Ep. V

49,99 €*



97040 CRH Sitzwagen 2. Klasse
ohne Stromabnehmer China Ep. VI

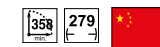



EXKLUSIVMODELL -
ist nur in China erhältlich!



57621 Doppelstocksteuerwagen, modernisiert, 64,99 €* 
 DBbuzf778 DB Regio Ep. VI
 57620 Doppelstockwagen DBuz747 53,99 €*
 DB Regio Ep. VI



57623 Doppelstocksteuerwagen DBmqee 64,99 €* 
 DR Ep. IV
 57622 Doppelstockwagen DBmtrue DR Ep. IV 53,99 €* 



57684 Doppelstockszitzwagen DBmue 56,99 €* 
 DR Ep. IV
 57685 Doppelstocksteuerwagen DBmqe 68,99 €*
 DR Ep. IV





53114 Doppelstockszitzwagen ČSD Ep. IV 58,99 €* 

Passendes Zubehör

Die Wagen # 57623 & # 57685 sind für die Nachrüstung der Stirnbeleuchtung # 56138 vorbereitet (siehe Seite 434).

Der Wagen # 57621 ist für die Nachrüstung der Stirnbeleuchtung # 56137 vorbereitet (siehe Seite 434).

Für alle Sitzwagen gilt:   



Für alle Steuerwg. gilt:   

Für alle Wagen:  # 56061





53118 Doppelstockwagen ČD Ep. V 58,99 €* 



NEU
2024

Für alle Wagen:  
 # 56060



57605 Intercity-Großraumwagen 2. Kl. Bpmz 294.4 DB AG Ep. V 35,99 €* 
 57606 Intercity-Großraumwagen 1. Kl. Avnz 111.2 DB AG Ep. V 35,99 €* 
 57608 Intercity-Bordbistro ARkimbz 226.7 DB AG Ep. V 35,99 €* 



57609 Intercity-Großraumwagen 2. Kl. Bpmz 291.2 DB AG Ep. V 35,99 €* 
 57610 Intercity-Großraumwagen 1. Kl. Avnz 111.2 DB AG Ep. V 35,99 €* 





57611 Intercity-Großraumwg. 2. Klasse Bpmz291.2 DB Ep. IV 35,99 €* 



57612 Intercity-Großraumwg. 1. Klasse Avnz207 DB Ep. IV 35,99 €* 



57613 Intercity-Großraumwg. 2. Klasse Bmz ÖBB Ep. V 40,99 €* 
 57614 Intercity-Großraumwg. 1. Klasse Amz ÖBB Ep. V 40,99 €* 



58679 Schnellzugwagen 2. Klasse NS Ep. V 40,99 €* 



58660 Schnellzugwagen Eurofima 2. Klasse Bmz ÖBB Ep. IV 40,99 €* 



58661 Schnellzugwagen Eurofima 1. Klasse Amz ÖBB Ep. IV 40,99 €* 



58662 Schnellzugwagen IC 2. Klasse PKP Ep. VI 40,99 €* 



58663 Schnellzugwagen IC 1. Klasse PKP Ep. VI 40,99 €* 



97629 Personenwagen MÁV Ep. V-VI 40,99 €* 

NEU
2024

Für alle Wagen: 
56060

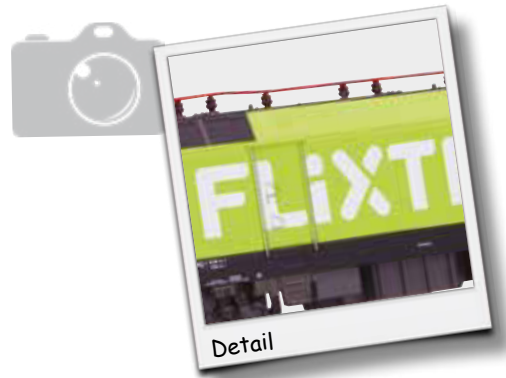

57647 Personenwagen Regiojet CZ-SK Ep. VI

39,99 €* 



Passende Elektrolokomotive:
#57924 / #57824 (siehe Seite 295)



58678 Schnellzugwagen Flixtren Ep. VI



35,99 €* 

Abbildung entspricht
Original-Modellgröße



58671 Personenwagen Eurofima 1. Klasse Amz FS Ep. IV 40,99 €* 



58676 Personenwagen Alex 1. / 2. Klasse Ep. VI 35,99 €* 



58688 Personenwagen 1. Klasse Newlook SBB Ep. VI 40,99 €* 



 58689 Personenwagen 2. Klasse Newlook SBB Ep. VI 40,99 €* 



58690 Personenwagen DR Ep. IV 35,99 €* 

NEU
2024

Für alle Wagen:  # 56060



Set E-Lok Rh 1216, zwei Personen- und ein Steuerwagen mit Lichtwechsel weiß/rot Railjet ÖBB Ep. VI

58131   339,00 €*
 58132    382,00 €*

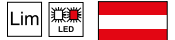

Weitere Modelle von der Elektrolok der Rh 1216 finden Sie ab Seite 114



57643 Schnellzugwagen 2. Klasse Railjet Ep. VI 39,99 €*
 57642 Schnellzugwagen 1. Klasse Railjet Ep. VI 39,99 €*

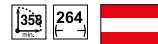

57644 Schnellzugwagen Buffet Railjet Ep. VI 39,99 €*



57672 Steuerwagen Railjet Business-Class ÖBB Ep. VI 69,99 €*
 - mit neuer Wagennummer -

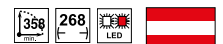



57641 Schnellzugwagen Railjet
Buffet ČD Ep. VI

39,99 €*



Passendes Zubehör

56517 PSD XP F + Mittelschleifer

Für den Umbau eines Gleichstromsteuerwagens auf einen Wechselstromsteuerwagen und für Innenbeleuchtungen geeignet (siehe Seite 410)



57649 Schnellzugwagen Railjet
2. Klasse ČD Ep. VI



39,99 €*

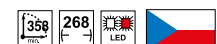

57671 Steuerwagen Railjet ČD Ep. VI

69,99 €*



Für alle Wagen:  
↔ # 56060

NEU
2024



54316 Runenwagen SBB Ep. IV

16,99 €* 

NEU
2024



54317 Niederbordwagen PKP Ep. IV

16,99 €* 

NEU
2024



54318 Niederbordwagen NS Ep. III

16,99 €* 

NEU
2024



54315 Runenwagen R ÖBB Ep. III

18,99 €* 



57701 Niederbordwagen
Roo61 DR Ep. III

16,99 €* 



57717 Niederbordwagen
Kkm3230 DR Ep. IV

16,99 €* 



58726 Niederbordwagen
U-zx PKP Ep. IV

16,99 €* 



58741 Niederbordwagen
Rmms33 DB Ep. III

16,99 €* 



97156 Flachwagen FS Ep. IV

18,99 €* 



97161 Niederbordwagen
ČSD Ep. III

18,99 €* 



58405 Klemmbaustein-Wagen
(Klemmbausteine im Lieferumfang nicht enthalten)
↔ # 56061

21,99 €* 



54319 Rungenwagen M4 SBB Ep. III,
ohne Beladung

18,99 €* 

Für alle Wagen:

56061



NEU
2024



27721 Gedeckter Güterwagen Sersa SBB Ep. VI

31,99 €*



Abbildung entspricht
Original-Modellgröße

NEU
2024



27705 Gedeckter Güterwagen „Nordwolle“ DB AG Ep. VI

29,99 €*



Abbildung entspricht
Original-Modellgröße



58799 Gedeckter Güterwagen
„Hürlimann Traktoren“ SBB Ep. VI

31,99 €*



54306 Gedeckter Güterwagen „Vevey“ SBB Ep. III

31,99 €*



27707 Gedeckter Güterwagen „Rapid“ SBB Ep. IV



31,99 €*



Abbildung entspricht
Original-Modellgröße

NEU
2024

Für alle Offenen Wagen:  
 # 56060

Für alle Güterzugbegleitwagen:  
 # 56060



54308 Offener Güterwagen
Om ÖBB Ep. III

21,99 €* 



58742 Offener Güterwagen
Omu DR Ep. III

16,49 €* 



57702 Offener Güterwagen
Omp50 DB Ep. III

16,49 €* 



57708 Stückgutwagen
Gwhu02 DR Ep. III

22,99 €* 



57704 Güterzugbegleitwagen
Pwg14 DRG Ep. II

22,99 €* 



57721 Güterzugbegleitwagen
Pwg14 DB Ep. III



22,99 €* 

NEU
2024



54329 Güterzugbegleitwagen Pwg14 KPEV Ep. I

22,99 €* 

Für alle Wagen:  
 ↳ # 56060



58705 Gedeckter Güterwagen
NS Ep. III

23,99 €* 



57705 Gedeckter Güterwagen
G02 DR Ep. III

22,99 €* 



57709 Gedeckter Güterwagen
G29 DB Ep. III

22,99 €* 



97155 Gedeckter Güterwagen
FS Ep. IV

23,99 €* 



97160 Gedeckter Güterwagen
ČSD Ep. III



23,99 €* 



27708 Gedeckter Güterwagen DRG Ep. II

22,99 €* 

NEU
2024

Für alle Wagen:  
↔ # 56060

NEU
2024



27718 Offener Güterwagen Eaos ČD Cargo Ep. VI

23,99 €* 

NEU
2024



27710 Hochbordwagen Eaos SBB Ep. V, pink



23,99 €* 

Abbildung entspricht
Original-Modellgröße

HOCHBORDWAGEN

Für alle Wagen:  
 # 56060



58725 Hochbordwagen
Eas-x PKP Ep. IV

23,99 €* 



57782 Hochbordwagen
OOr47 DR Ep. III

23,99 €* 



58778 Offener Güterwagen
Eaos PKP Cargo Ep. VI

23,99 €* 



57750 Hochbordwagen
Eas „Railion“ DB AG Ep. V

23,99 €* 



 97152 Hochbordwagen
STLB Ep. VI

23,99 €* 



 97158 Offener Güterwagen
Eanos NS Cargo Ep. VI, rot

23,99 €* 



97163 Hochbordwagen SZD Ep. VI

23,99 €* 





 58798 Hochbordwagen RCA Ep. VI

23,99 €* 



27701 Hochbordwagen Eaos SBB Ep. V

23,99 €* 

Für alle Wagen:  
56060

NEU
2024



27711 Kesselwagen Etra AG SBB Ep. IV

23,99 €* 

NEU
2024



27712 Kesselwagen OEVA ÖBB Ep. V 

23,99 €* 

NEU
2024



27713 Kesselwagen DSM NS Ep. IV 



23,99 €* 

NEU
2024



27714 Melassewagen DDSF Ep. III 

23,99 €* 

Für alle Wagen:  
 # 56060



NEU
2024

27715 Kesselwagen ESSO DSB Ep. III,
mit Bremserhaus

23,99 €* 



NEU
2024

27717 Kesselwagen MLÉKO ČSD Ep. III



23,99 €* 



NEU
2024

54688 Kesselwagen SNCB Ep. III,
mit Bremserhaus

23,99 €* 

Für alle Wagen:  
 # 56060



57713 2-achsig Kesselwagen
 „MINOL“ DR Ep. IV  23,99 €* 



57715 2-achsig Kesselwagen
 DR Ep. III  23,99 €* 



57716 2-achsig Kesselwagen
 „EVA“ DB Ep. IV  23,99 €* 





58794 Kesselwagen ESSO FS Ep. IV  23,99 €* 



57703 2-achsig Kesselwagen
 DB Ep. IV  23,99 €* 





58795 Kesselwagen ELF FS Ep. IV  23,99 €* 





27702 Kesselwagen „CICA“ SBB Ep. IV  23,99 €* 



58704 Kesselwagen PKP Ep. V  23,99 €* 



97157 2-achsig Kesselwagen
 „Nieuwe Matex“ NS Ep. III  23,99 €* 

Für alle Wagen:  
 ↳ # 56060



57719 2-achsiger Kesselwagen 23,99 €* 
 „ARAL“ DB Ep. III





57754 2-achsiger Kesselwagen 23,99 €* 
 „MINOL“ DR Ep. IV



58777 2-achsiger Kesselwagen 23,99 €* 
 „Wascosa“ FS Ep. IV





 58790 2-achsiger Kesselwagen 23,99 €* 
 „Gulf“ NS Ep. III



58791 2-achsiger Kesselwagen Zkk 23,99 €* 
 „Petrochemia“ PKP Ep. V



27703 Kesselwagen VTG FS Ep. IV 23,99 €* 

Für alle Wagen:  
 # 56061



57700 Containertragwagen Lgs579 35,99 €*
 „Hapag Lloyd“ DB Cargo Ep. V



57706 Containertragwagen Lgs579 35,99 €*
 „P&O“ DB Cargo Ep. V



57747 Containertragwagen Lgs579 39,99 €*
 „DEUTRANS“ DR Ep. IV



 58732 Postcontainerwagen mit 2x20' 40,99 €*
 Cargo Domino SBB Ep. V



58755 Containertragwagen mit 2x20' FS Ep. IV 40,99 €* 



27700 Containerwagen mit 1x40' GTS FS Ep. V 36,99 €* 



NEU
2024



27709 Containerwagen mit 2x20' VEB PIKO DR Ep. IV 39,99 €* 



NEU
2024





27719 Containerwagen mit 1x40' ČD Ep. V 36,99 €* 





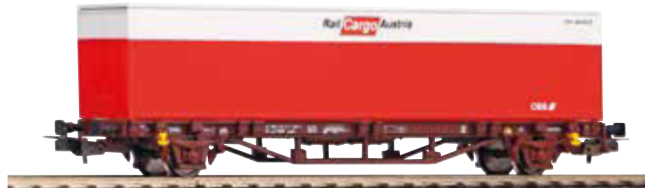

57757 Containertragwagen „ONE“ 36,99 €*  NS Ep. VI



57762 Containertragwagen 36,99 €*  Rail Cargo Austria ÖBB Ep. VI



 97162 Containertragwagen 36,99 €*  „Maersk“ PKP Cargo Ep. VI

EXKLUSIVMODELLE - # 97017 & # 97055 sind nur in Spanien erhältlich!



97017 Containertragwagen OPDR RENFE Ep. V 



97055 Containertragwagen RENFE Ep. IV, Contenedor logo amarillo/azul 

NEU
2024



97151 Containertragwagen „Gebrüder Weiss“ ÖBB Ep. V 40,99 €* 



27720 Containerwagen mit 1x40' DSB Ep. V 36,99 €* 

LIEBE ZUM DETAIL

61820 Bahnhof „Burgstein“

19,00 €*

Der Bahnhof „Burgstein“ wurde im Lauf der Jahre um einen hölzernen Warteraum ergänzt. Ein kleiner Holzkiosk sowie mehrere Geländer machen diesen Bausatz zu einem interessanten Bahnhofsensemble.

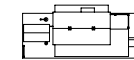

Grundriss: 300 x 130 x 129 mm



61821 Bahnhofsteig „Burgstein“

12,00 €*

Grundriss: 263 x 77 x 67 mm



61822 Stellwerk „Burgstein“

12,00 €*

Grundriss: 109 x 65 x 94 mm



61823 Lokschuppen „Burgstein“

19,00 €*

Grundriss: 247 x 119 x 105 mm



61824 Güterschuppen „Burgstein“

19,00 €*

Grundriss: 300 x 130 x 77 mm



61825 Dorfkirche St. Lukas

19,00 €*

Grundriss: 94 x 173 x 210 mm



61826 Siedlungshaus

12,00 €*

Grundriss: 105 x 99 x 99 mm

61830 Landgasthof Krone

Damit der Weg von dem wöchentlichen Kirchengang in die „Wirtschaft“ nicht allzu weit ist, steht neben der Kirche gleich der Landgasthof „Krone“, der auch gerne von Fremden besucht wird. Mehrere Gästezimmer befinden sich im 1. Stock und in der Mansarde.

19,00 €*

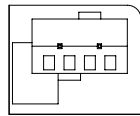

194 x 160 x 120 mm



61827 Tankstelle „ARAL“

Grundriss: 150 x 146 x 47 mm

16,50 €*



61831 Edeka-Laden

Grundriss: 194 x 160 x 90 mm

16,50 €*



61833 Kofferfabrik Mopsinger

Grundriss: 210 x 150 x 90 mm

19,00 €*



61834 Mineralölhandel Günther

Grundriss: 80 x 60 x 40 mm

12,00 €*



61835 Dönerbude Ali Baba

Grundriss: 130 x 80 x 50 mm

16,50 €*



61836 Polizeistation

Grundriss: 194 x 160 x 120 mm

16,50 €*



Aufgrund des zunehmenden Individualverkehrs in den Großstädten der DDR in den 1960er Jahren wurde eine S-Bahn eingerichtet. Die Kürze der Zeit erlaubte keine Neuanschaffung von Loks und Wagen, weshalb auf bestehende Fahrzeuge zurückgegriffen wurde.
> siehe Seite 341

Dampf- und E-Loks, Trieb-, Personen- und Güterwagen – perfekte Technik für Sammler und Modellbahner

- > Präzise Technik
- > Exzellente Laufeigenschaften
- > Digitalisierung über Schnittstellen
- > Hohe Detailtreue und Maßstäblichkeit

Die modernisierten Maschinen der BR 01 zeichnen sich unter anderem durch den neuen Kessel mit der markanten Domverkleidung aus.
> **siehe Seite 338**



Die Triebwagen vom Typ SIEMENS Desiro sind perfekt für den Einsatz im Regionalverkehr geeignet und bieten mit bequemen Sitzen und klimatisierten Innenräumen ideale Reisebedingungen.
> **siehe Seite 342**



CLASSIC *nostalgie*

Abbildung zeigt
Handmuster



Baureihe 01.15 Reko der DR Ep. IV, Kohle,
mit Boxpokrädern

50108  

274,00 €* 



Baureihe 41 DR Ep. IV

50120 

339,00 €* 



Baureihe 95 DR Ep. III, Kohle

50135 

274,00 €* 





Baureihe 89.2 DR Ep. III
50057 284,00 €*

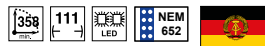

Baureihe 082 DB Ep. IV
50049 339,00 €*



**Baureihe 94.20-21 DR Ep. III,
mit Gegendruckbremse**
50069 359,00 €*

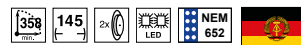

Baureihe 94.20-21 DR Ep. IV
50068 359,00 €*



E-LOK BAUREIHE 93 & BAUREIHE 04



Elektrolokomotive E 04 der DB Ep. III

51007  253,00 €*
 51207   299,00 €*

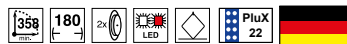

Elektrolokomotive BR 204 DR Ep. IV

51008  253,00 €*
 51208   299,00 €*

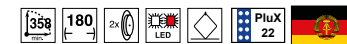

Elektrolokomotive BR E 93 DB Ep. III

51098  322,00 €*
 51298   359,00 €*

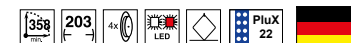



Elektr locomotive BR 211 S-Bahn Leipzig DR Ep. IV
51058 219,00 €*

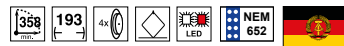

Passende Ergänzungswagen zu #51058:



#53351
(siehe H0 Hauptkatalog 2024 Seite 354)



#53352
(siehe H0 Hauptkatalog 2024 Seite 354)



Elektr locomotive BR 230 DR Ep. IV
51062 257,00 €*



DIESELTRIEBWAGEN DESIRO

NEU
2024



Foto: Ole Munk Plum

Dieseltriebwagen Desiro Lokaltog Ep. VI

52973		312,00 €*
52974		415,00 €*
52975		415,00 €*



INFO

- › Weißes Dreilichtspitzensignal mittels LED
- › Weiße Innenbeleuchtung mittels LED
- › Separates Decoderfach
- › Freier Durchblick durch Triebzug
- › Feinst detaillierte Klimakästen auf dem Dach
- › Separat angesetzte Dachlüfter



DETAIL

Foto: MIBA

Bei allen Desiro-Modellen ist das Decoderfach ganz einfach über eine Abdeckplatte am Boden des angetriebenen Fahrzeugs zugänglich.



Dieseltriebwagen Desiro Trilex Ep. VI

52921		312,00 €*
52922		415,00 €*
52923		415,00 €*



Dieseltriebwagen Desiro NCTD Sprinter Ep. VI

52297 439,00 €*
 52298 439,00 €*

Passendes Zubehör

#56503 PSD XP NEM 652
 multiprotokoll (siehe Seite 410)



#56581 PSD XP S Desiro
 NEM 652 (siehe Seite 411)



Für alle Desiro gilt:



Dieseltriebwagen Desiro ÖBB Ep. VI, neues Design

52083 319,00 €*
 52084 430,00 €*
 52284 439,00 €*



Dieseltriebwagen Desiro BR 642 DB AG Ep. V, neutral

52089 294,00 €*
 52289 329,00 €*



Dieseltriebwagen Desiro BR 642 DSB Ep. VI

52091 319,00 €*
 52291 367,00 €*



Dieseltriebwagen Rh 5022 ÖBB Ep. V

52292 367,00 €*

DIESELTRIEBWAGEN BLAUER BLITZ

Passendes Zubehör

#56500 PSD XP PluX22
multiprotokoll (siehe Seite 410)



#56534 PSD XP S Blauer Blitz
PluX22 (siehe Seite 411)



Für alle Blauen Blitze gilt:

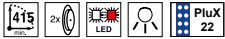

Das Modell:

Der PIKO Klassiker „Blauer Blitz“ der BBÖ verfügt in technisch überarbeiteter Neuauflage über eine moderne PluX22-Schnittstelle und ist für eine einfache Nachrüstung mit Sound vorbereitet. Das Modell zeigt alle relevanten Merkmale des Originals und überzeugt durch feinste Lackierung und Bedruckung, gravierte Lüfter und Lüfterrad, detaillierte Drehgestelle sowie erhabene Logos der BBÖ. Die Fahrzeuge besitzen ab Werk serienmäßig eingebaute Innenbeleuchtung. Der mit einem Zinkdruckgussrahmen versehene Blauer Blitz besitzt hervorragende Fahreigenschaften und Lichtwechsel je nach Fahrtrichtung. Das AC-Modell ist bereits ab Werk mit einem passenden mfx-fähigen PluX22-Decoder ausgerüstet.



Dieseltriebwagen Rh 5045 „Blauer Blitz“ BBÖ Ep. III

52070		359,00 €*
52270		412,00 €*
52071		470,00 €*
52271		479,00 €*



Dieseltriebwagen Rh 5045 „Blauer Blitz“ ÖBB Ep. III

52072		322,00 €*
52272		372,00 €*
52073		434,00 €*



DIESELLOK KÖ I & EXKLUSIVES SET



Saxonia Ep. I

58105

360,00 €*

58205

400,00 €*

Nachbildung des Zuges, welcher am 7. April 1839 über die erste in Deutschland eröffnete Fern-Eisenbahn zwischen Leipzig und Dresden fuhr.



Für die KÖ I gilt:



Abbildungen entsprechen Original-Modellgröße



Kleinlok Kö I DB Ep. IV

52050

119,00 €*



Kleinlok Kö I DR Ep. III

52057

119,00 €*

DOPPELSTOCK-GLIEDERZUG DGBgqe

Der Steuerwagen hat Lichtwechsel weiß/rot und die Wagen sind für die Nachrüstung der Innenbeleuchtung # 56104 vorbereitet.

Für alle Wagen: ⚡ # 56061

mit
Ausbesserungsstellen

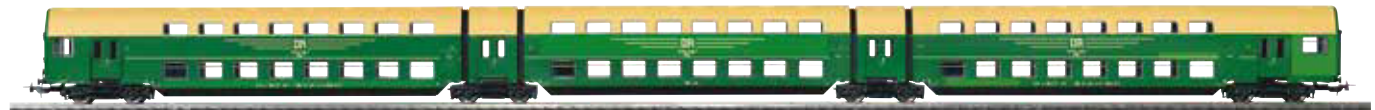
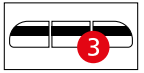

53123 Doppelstock-Gliederzug 3tlg. DGBgq DR Ep. IV

344,00 €*

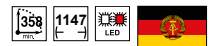

NEU
2024



53182 Doppelstock Gepäckwagen De DR Ep. IV

105,00 €*





NEU
2024



53124 Doppelstock-Gliederzug 5tlg. DGBe12 DR Ep. III

460,00 €*

REKO-REISEZUGWAGEN

Für alle Wagen:  
 # 56061

Innenbeleuchtungsbausatz: # 56101



53020 Personenwagen 2. Klasse
 Bsg DR Ep. IV 48,99 €* 



53021 Personenwagen 2. Klasse
 Baage der DR Ep. IV 48,99 €* 



53022 Gepäckwagen Dage DR Ep. IV 48,99 €* 





53023 Bahnpostwagen Post-a
 DR Ep. IV 48,99 €* 

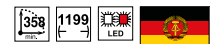

53024 Traglastenwagen 2. Klasse
 Bagtre DR Ep. IV 48,99 €* 



Für alle Wagen:  
 ↳ # 56061

Innenbeleuchtungsbausatz: # 56101



53081 Personenwagen
2. Klasse Bge DR Ep. III

48,99 €* 



53082 Gepäckwagen
D3ge DR Ep. III

48,99 €* 



53083 Bahnpostwagen
Post 3e-cl DR Ep. III

48,99 €* 





53084 Traglastenwagen 2. Klasse
Bgtre DR Ep. III

48,99 €* 



53235 Packwagen Pwg88
DR Ep. III; ↳ # 56060

48,99 €*   



53080 Personenwagen 2. Klasse B3ge DR Ep. III

48,99 €* 

Für alle Wagen:

↔ # 56060



53212 Abteilwagen B4p 2. Klasse DR Ep. III, mit Bremserhaus

70,99 €*



53213 Abteilwagen B4p 2. Klasse DR Ep. III, ohne Bremserhaus

65,99 €*



☒ 53316 Abteilwagen AB 6033 NS Ep. II-III, mit Bremserhaus

75,99 €*



☒ 53317 Abteilwagen C 6126 NS Ep. II-III, ohne Bremserhaus

71,99 €*



53318 Abteilwagen Trofejni ČSD Ep. III, ohne Bremserhaus

71,99 €*

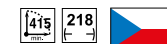

SÄCHSISCHE ABTEIL- UND PERSONENWAGEN

Für alle Wagen:

← # 56060



53330 Abteilwagen 2. Klasse Bx,
ex C4 sä 98, PKP Ep. III,
ohne Bremserhaus

75,99 €*

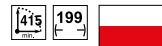

53331 Abteilwagen 1. Klasse Ax,
ex B4 sä 99, PKP Ep. III,
ohne Bremserhaus

75,99 €*

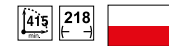

53332 Abteilwagen 3. Klasse C
DRG Ep. II, ohne Bremserhaus

73,99 €*



53333 Abteilwagen 3. Klasse C
DRG Ep. II, mit Bremserhaus

73,99 €*



53334 Abteilwagen 3. Klasse SNCB Ep. III,
mit Bremserhaus

75,99 €*

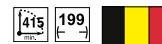

53335 Abteilwagen 3. Klasse SNCB Ep. III,
mit Bremserhaus

75,99 €*



53336 Abteilwagen "Trofejní" ČSD Ep. III,
mit Bremserhaus

75,99 €*

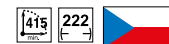

Für alle Wagen:
 ↳ # 56062



NEU
2024

53185 Abteilwagen 3. Klasse
 SNCB Ep. III

61,99 €*

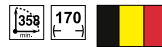

NEU
2024

53187 Abteilwagen 2./3. Klasse
 SNCB Ep. III

61,99 €*



NEU
2024

53188 Packwagen SNCB Ep. III

61,99 €*

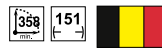

NEU
2024

53186 Abteilwagen 2. Klasse SNCB Ep. III

61,99 €*



Für alle Wagen:

↔ # 56060

NEU
2024

Abbildung zeigt #53198



53198 Abteilwagen 2. Klasse PKP Ep. III
53197 Durchgangswagen 2. Klasse PKP Ep. III

61,99 €*
61,99 €*

NEU
2024

53189 Gepäckwagen PKP Ep. III

61,99 €*

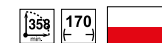
NEU
2024

53199 Gepäckwagen Ds ÖBB Ep. III

59,99 €*



SCHÜRZENEILZUGWAGEN & DURCHGANGSWAGEN

Für alle Wagen gilt:



↔ # 56061

Innenbeleuchtungsbausatz: # 56135





53272 Schürzeneilzugwagen AB4üml 1. / 2. Klasse DR Ep. III 59,99 €*
53273 Schürzeneilzugwagen B4üml 2. Klasse DR Ep. III 59,99 €*   







53274 Schürzeneilzugwagen AB4yslwe 1. / 2. Klasse DB Ep. III 59,99 €*
53275 Schürzeneilzugwagen B4ylwe 2. Klasse DB Ep. III - mit jeweils neuer Wagennummer - 59,99 €*   



53205 Durchgangswagen Bghue DR Ep. IV, Sitzwagen 71,99 €*   

Mit der ursprünglichen grauen Dachfarbe;
Innenbeleuchtungsbausatz # 56130





53206 Durchgangswagen Bghqe DR Ep. IV, Steuerwagen 110,00 €*    

Mit der ursprünglichen grauen Dachfarbe;
Innenbeleuchtungsbausatz # 56131

NEU
2024



53284 Schürzeneilzugwagen Balm 2. Klasse ČSD Ep. III 64,99 €*   

DURCHGANGSWAGEN



Für alle Wagen:

← # 56061

Passende Ergänzunglok:

#51058 E-Lok BR 211 S-Bahn Leipzig DR Ep. IV
(siehe H0 Hauptkatalog 2024 Seite 341)

53351 Durchgangswagen 2. Kl. S-Bahn Leipzig DR Ep. IV

71,99 €*   



Innenbeleuchtungsbausatz # 56130

53352 Durchgangswagen Steuerwagen
S-Bahn Leipzig DR Ep. IV109,00 €*    

Innenbeleuchtungsbausatz # 56131

NEU
2024

53353 Durchgangswagen B4mge DR Ep. III

71,99 €*   

Innenbeleuchtungsbausatz # 56130

Die Serienfertigung der Modernisierungswagen der DR begann im Jahre 1961 mit dem Bau von Sitzwagen der 1. Klasse, der 1. und 2. Klasse und der 2. Klasse mit Schürzen. Als keine geeigneten "Spenderwagen" mehr vorhanden waren, entschloss sich die DR zum Weiterbau mit neuen Untergestellen aus Eigenproduktion mit gleicher Abmessung und gleicher Fensteraufteilung. Um den Anforderungen im Schnellzugverkehr gerecht zu werden, wurden noch eine Anzahl von Speisewagen und Gepäckwagen gebaut. Die Fahrzeuge bewährten sich gut. In den Jahren 1989 bis 1995 wurden die letzten Fahrzeuge ausgemustert.

Innenbeleuchtungsbausatz: # 56100

Für alle Wagen: # 56060



53240 1. Klasse A4ge DR Ep. III

59,99 €* 



53241 1./2. Klasse AB4ge DR Ep. III

59,99 €* 



53242 2. Klasse B4ge DR Ep. III

59,99 €* 



53243 Gepäckwagen Pw4ge DR Ep. III

59,99 €* 



53253 1. Klasse Age DR Ep. IV

59,99 €* 





53254 1./2. Klasse ABge DR Ep. IV

59,99 €* 

Für alle Wagen:

↔ # 56060

53266 Bahnpostwagen Post-c/13 DBP Ep. IV 59,99 €* 53238 Bahnpostwagen ČSD Ep. III 71,99 €* 53239 Bahnpostwagen SNCB Ep. III 71,99 €* 53800 Postwagen PKP Ep. IV 71,99 €* 53387 Postwagen Post mr-a55 DBP Ep. IV 59,99 €* 53177 Gepäckwagen ex Pw4i-32, Dhx, PKP, Ep. IV 59,99 €* 



BAHNPOSTWAGEN / GEPÄCKWAGEN

Für alle Wagen:

↔ # 56060





53229 Postwagen
Post-a/15 DBP Ep. IV

65,99 €*  





53230 Postwagen
Post-a/15 DP Ep. IV

65,99 €*  





53265 Bahnpostwagen
Post-c/13 DBP Ep. III

59,99 €*  



53178 Packwagen Dye974 DB Ep. IV
↔ # 56061



54,99 €*  



NEU
2024



53179 Packwagen Pw4üe DR Ep. III
↔ # 56061

54,99 €*  



NEU
2024

KALKKÜBELWAGEN FÜR DIE BAUWIRTSCHAFT & KLAPPDECKELWAGEN

Für alle Wagen:  

↔ # 56061

NEU
2024



54457 Kalkkübelwagen
Rübeland Fels Werke Ep. VI

59,99 €* 

54450 Kalkkübelwagen
Slmp DR Ep. IV

59,99 €* 

54451 Kalkkübelwagen
OOk DR Ep. III

59,99 €* Für alle Wagen:  

↔ # 56060



54441 Klappdeckelwagen
Tm5605 DR Ep. IV

41,99 €* 



54442 Offener Güterwagen
Ommu39 DR Ep. III

41,99 €* 

54443 Klappdeckelwagen
Kmm21 DR Ep. III

39,99 €* 

SÄURETOPFWAGEN

Für alle Wagen:  
56060



54647 Säuretopfwagen NS Ep. III 40,99 €* 



54260 Säuretopfwagen DR Ep. IV 36,99 €* 

NEU
2024





24510 Säuretopfwagen DB Ep. III, mit Bremserhaus 37,99 €* 

NEU
2024



24516 Säuretopfwagen PKP Ep. IV, mit Bremserhaus 40,99 €* 

KALIWAGEN & STAUBGUTWAGEN

Für alle Kaliwagen gilt:  
 ↳ # 56061





54300 Kaliwagen Taos894 DB AG Ep. V

59,99 €* 



54510 Granulatwagen Kds67 DB Ep. III

59,99 €*   

↳ # 56060



54301 Kaliwagen Taos894 DB Cargo Ep. V

59,99 €* 





54310 Kaliwagen Uaos9331 DR Ep. IV

59,99 €* 

Für alle Wagen:

↔ # 56061



54460 Rungenwagen 34,99 €*   



Rmm33 DB Ep. III



54984 Rungenwagen ex Ulm 35,99 €*   

PKP Ep. IV, ohne Rungen



54646 Rungenwagen 36,99 €*   





S-L-WR 84008 NS Ep. III



54459 Rungenwagen ex Ulm 36,99 €*   

DSB Ep. III



 54487 Rungenwagen Klms-z 3130 DR Ep. IV 34,99 €*   



95353 Rungenwagen ex Ulm DSB Ep. IV 35,99 €*   

RUNGENWAGEN

NEU
2024



Foto: R. Boduszek

24513 Rungerwagen ex Ulm PKP Ep. V

36,99 €*



54486 Rungerwagen ex Ulm DR Ep. III

34,99 €*



NEU
2024



24528 Rungerwagen DSB Ep. III

36,99 €*



Abbildung entspricht
Original-Modellgröße

(die Türen der glatten Container können nicht geöffnet werden)



56240 18,49 €*
40'-Container „Senator“

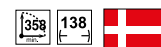

56220 18,49 €*
20'-Container „K-Line“

NEU
2024

Container-Sets von PIKO:

Folgende Container sind jeweils im 3er Set erhältlich:



56200 24,99 €*
20'-Container „P&O“



56202 24,99 €*
20'-Container „Hapag Lloyd“



24527 Containertragwagen Rs DSB Ep. IV, beladen mit 3 Containern

48,99 €* 

NEU
2024



24500 Containertragwagen DR Ep. IV, beladen mit 3 DSR Containern

46,99 €* 

Für alle Wagen:  
 ↳ # 56060

NEU
2024



54686 Tragwagen Sgnss MITRAG Ep. V

56,99 €* 

NEU
2024



54687 Containertragwagen Sgnss
NS Ep. VI, beladen mit 3 Containern

56,99 €* 

NEU
2024



24501 Flachwagen Rs Bauzug Ep. VI, beladen mit Betonschwellenstapel



46,99 €* 

OFFENE GÜTERWAGEN



Für alle Wagen:

↔ # 56060





54644 Offener Güterwagen 20,99 €*  
ČSD Ep. IV





54861 Offener Güterwagen 19,99 €*  
Omm39 DB Ep. III



54864 Offener Güterwagen 18,99 €*  
Ommu44 DR Ep. III



54147 Offener Güterwagen 32,99 €*  
Königsberg DRG Ep. II



58997 Offener Güterwagen 35,99 €*  
GTMK NS Ep. III



54988 Offener Güterwagen 20,49 €*  
DSB Ep. III



54495 Offener Güterwagen ČSD Ep. III 35,99 €*  



95354 Offener Güterwagen DSB Ep. IV 20,49 €*  

Für alle Wagen:

↔ # 56060

NEU
2024

24535 Offener Güterwagen R.L.F. Ep. V

21,99 €*

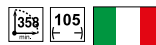
NEU
2024

24522 Offener Güterwagen NS Ep. IV

21,99 €*

NEU
2024

24529 Offener Güterwagen Elo DSB Ep. IV

20,49 €*

NEU
202454305 Offener Güterwagen Typ I
SNCB Ep. III

21,99 €*

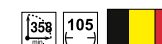

GEDECKTE GÜTERWAGEN

Für alle Wagen: 🚪 # 56060



54489 Gedeckter Güterwagen 30,99 €*
G02 „Liesinger Bier“ Ep. III



54645 Gedeckter Güterw. 31,99 €*
G02 PKP Ep. III



58944 Kühlwagen FS Ep. III 26,99 €*
G02 FS Ep. III



☒ 58945 Gedeckter Güterwagen 30,99 €*
G02 PKP Ep. IV

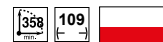

95356 Gedeckter Güterwagen 30,99 €*
G02 SNCB Ep. III



95357 Gedeckter Güterwagen 26,99 €*
Serie F FS Ep. III

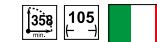

28301 2er Set Güterwagen VS Ep. IV

51,99 €*
G02 FS Ep. III



GEDECKTE GÜTERWAGEN

NEU
2024



27716 Melassewagen Malterie du Chateau
SNCB Ep. III

23,99 €*

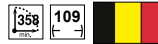

NEU
2024



24532 Bananenwagen SNCB Ep. III

26,99 €*

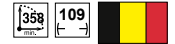

NEU
2024



24512 Gedeckter Güterwagen ex FS PKP Ep. III

26,99 €*

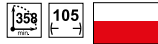

NEU
2024



24531 Fischwagen SNCB Ep. III, weiß

26,99 €*

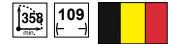

NEU
2024



24502 Gedeckter Güterwagen G02
VEB PIKO DR Ep. III



NEU
2024



54599 Bierwagen
"Groschen" DB Ep. III

29,99 €*



NEU
2024



24503 Gedeckter Güterwagen
KPEV Ep. I, mit Bremserhaus



GEDECKTE GÜTERWAGEN

Für alle Wagen:
↔ # 56060



54617 Gedeckter Güterwagen
G02 „Hexenkuss“ DR Ep. III



95359 Gedeckter Kühlwagen
„Fyffes“ NS Ep. III



58926 Bierwagen
„D' Oranjeboom“ NS Ep. III



54619 Gedeckter Güterwagen
G02 „Bier Tuborg“ Ep. III



58940 Gedeckter Güterwagen
„Bosch“ DB Ep. III



95358 Gedeckter Güterwagen
CHOK „Barnsdorp Cacao“ NS Ep. III

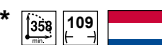

58398 3er Set Bierwagen
„Brauereien aus Norddeutschland“ DB Ep. III

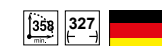

89,99 €*



Das Vorbild:

Die gedeckten 4-achsigen Güterwagen beschaffte die DR ab 1954 in großer Stückzahl. Ab 1980 erhielten die Wagen die Bezeichnung Gagms-v. Die Wagen haben geschweißte Untergestelle mit Niesky-Drehgestellen.

Das Kastengerippe aus Blechsäulen und -streben ist mit Holzbrettern beplankt. Die rollengelagerten Schiebetüren aus Pressblech besitzen im unteren Teil Entladeschieber. Das Blechdach hat drei Ladeluken, die über einen Laufsteg und eine Leiter zu erreichen sind.

Für alle Wagen:  
 # 56061

NEU
2024



24504 Gedeckter Güterwagen Post aa DR Ep. IV

37,99 €* 

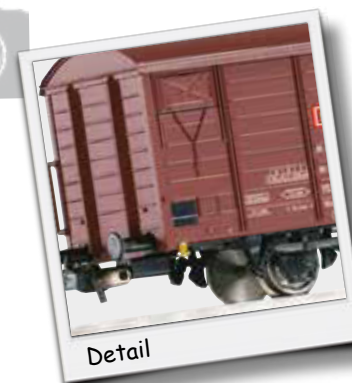

Detail

NEU
2024



24517 Gedeckter Güterwagen Gbs PKP Ep. IV



40,99 €* 

Foto: Kjell Friberg

NEU
2024



24519 Gedeckter Güterwagen Gbs ÖBB Ep. IV

40,99 €* 

GEDECKTE GÜTERWAGEN



54496 Gedeckter Güterwagen 40,99 €* 
Ztt ŽSR Ep. V



54449 Gedeckter Güterwagen 37,99 €* 
Gbs258 DB AG Ep. V





54739 Gedeckter Güterwagen 41,99 €* 
Gbs 181 Frico NS Ep. IV



58996 Gedeckter Güterwagen 40,99 €* 
Gbs 181 NS Ep. IV



 54092 Gedeckter Güterwagen Gbs DR Ep. IV 37,99 €* 



54093 Gedeckter Güterwagen Gbs DSB Ep. IV-V 41,99 €* 

SCHIENENREINIGUNGSWAGEN

Das Modell:

Die Schienenreinigungswagen sind ein unentbehrliches Hilfsmittel für jeden PIKO Freund, der auf seiner Modellbahnanlage einen reibungslosen Betrieb gewährleisten möchte. Die Schienen werden durch Staub, aber auch durch den Abrieb der an einigen Lokomotiven befindlichen Haftreifen, verschmutzt. Dadurch wird die elektrische Leitfähigkeit zwischen Rad und Schiene behindert. In diesem Fall fangen Lokomotiven an zu zuckeln oder

bleiben ganz stehen. Hier hilft nur ein regelmäßiges Reinigen der Schienenprofile. Eine einfache Möglichkeit für das Putzen der Schienen bietet der Einsatz des PIKO Schienenreinigungswagens. Dieser Wagen wird in einen Wagenverbund eingebunden. Durch den unter dem Wagenkasten befindlichen Schienenreinigungsblock, der federnd aufgehängt ist, werden alle befahrenden Gleisstücke regelmäßig gereinigt.





54309 Schienenreinigungswagen SBB Ep. V, mit Graffiti 52,99 €* 

NEU
2024



54328 Schienenreinigungswagen NS Ep. IV 52,99 €* 

Abbildung entspricht
Original-Modellgröße

Für alle Wagen:  
 ↳ # 56061

Das Modell:

Durch die federnde Aufhängung des Schienenreinigungsblockes wird leichter Druck auf die Schiene ausgeübt, weshalb die Reinigungswirkung erhöht wird. Sollte der Schienenreinigungsblock im Laufe der Zeit verbraucht sein und sich mittels einer feinen Stahlbürste nicht mehr säubern lassen, empfehlen wir zur

einwandfreien Funktion des Schienenreinigungswagens den Austausch des Schienenreinigungsblocks. Dieser ist unter der Artikelnummer # 56115 als „Schleifplatte für den Schienenreinigungswagen“ erhältlich.



54999 Schienenreinigungswagen
Gbs254 DB AG Ep. V 48,99 €* 



54998 Schienenreinigungswagen
Gbs1543 DR Ep. IV 48,99 €* 



Die Seiten des Wagens sind mit unterschiedlichen Dekors bedruckt.



54327 Schienenreinigungswagen FS Ep. V, mit Graffiti 52,99 €* 

NEU
2024

KÜHLWAGEN

NEU
2024



24520 Kühlwagen Bier ČSD Ep. III

49,99 €*

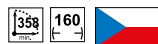

NEU
2024



24514 Kühlwagen ex Gkn Berlin PKP Ep. III,
mit Bremserhaus

39,99 €*



NEU
2024



24505 Kühlwagen Gkn Berlin DRG Ep. II

37,99 €*



NEU
2024



24506 Kühlwagen Thf17 DR Ep. III
mit Bremserhaus

37,99 €*

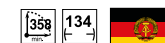

KÜHLWAGEN

Für alle Wagen:

↔ # 56060



☒ 54608 Kühlwagen Idr (Slr) 39,99 €*
ex Gkn Berlin, PKP Ep. IV



54497 Kühlwagen DR Ep. III 37,99 €*

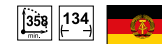

95355 Kühlwagen „KODVOGN“ DSB Ep. III 39,99 €*



24524 Kühlwagen Frico NS Ep. III 36,99 €*



Abbildung entspricht Original-Modellgröße

NEU
2024

BIERKÜHLWAGEN

Für alle Wagen:  

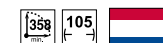
↔ # 56062

NEU
2024



24525 Gedeckter Güterwagen
"Koel- en Vrieshuizen" NS Ep. III

54,99 €* 

NEU
2024



24507 Bierwagen "Zeltner" DB Ep. III

54,99 €* 

NEU
2024



24530 Hefewagen DDSF DSB Ep. II

54,99 €* 



54598 Bierwagen
"Pyraaser" DRG Ep. II

53,99 €* 



54597 Bierwagen
"Görlitz" DRG Ep. II

53,99 €* 

EXKLUSIVMODELLE -
alle Modelle auf dieser Seite
sind nur in Frankreich erhältlich!



97133 Schienenreinigungswagen Gbs76 6 SNCF Ep. V
56061



97307 2er Set Bierwagen "Bieres d' Alsace" SNCF
56062



NEU
2024



97311 2er Set Gedeckter Güterwagen Typ 69.6 SNCF
56060



KESSELWAGEN



95361 Kesselwagen SZD Ep. VI 40,99 €* 



54498 Kesselwagen Uerdingen Minol DR Ep. III 37,99 €* 



54741 Kesselwagen „ÖMV“ ÖBB Ep. III 41,99 €* 



95751 PIKO Jahreswagen 2021 37,00 €* 

NEU
2024



24509 Kesselwagen DR Ep. III, mit Bremserhaus 37,99 €* 

KESSELWAGEN

Aufgrund der Vielzahl von zu beschaffenden Wagen konnte nicht nur die Waggonfabrik Uerdingen mit diesem Auftrag betraut werden. Neben der Waggonfabrik Uerdingen waren die Firmen SEAG, Ring-Hoffer-Tatra und Brünn-Königsfelder am Bau der ungefähr 2.200 Wagen beteiligt. Der Großteil der Waggons kam allerdings zur DB und zur DR. Heute sind fast alle Wagen dieser Bauart durch moderne Kesselwagen ersetzt worden. Einzelne Exemplare sind bis heute noch im Bauzeugsatz.

Für alle Wagen gilt:  
56061

NEU
2024



24515 Kesselwagen PKP Ep. IV

40,99 €* 

NEU
2024



24508 Kesselwagen BP DB Ep. III

37,99 €* 

NEU
2024



24518 Kesselwagen BP FS Ep. IV
mit Bremserhaus

40,99 €* 



NEU
2024



24523 Kesselwagen NAM NS Ep. III

40,99 €* 

SELBSTENTLADEWAGEN

Für alle Wagen:  
 # 56060

NEU
2024



24526 Selbstentladewagen Fals I/S Vestkraft Ep. IV

41,99 €* 



54246 Selbstentladewagen
OOt47 DR Ep. III

41,99 €* 



54249 Selbstentladewagen
Fad6770 DR Ep. IV



41,99 €* 

NEU
2024



28300 3er Set Selbstentladewagen Fad6770 BKK DR Ep. IV

125,00 €* 

Für alle Wagen:  
 # 56060



NEU
2024



54689 Silowagen Uckk FS Ep. IV 38,99 €* 



24534 Zementsilowagen SNCB Ep. III 38,99 €* 

NEU
2024



24511 Zementsilowagen Soda DB AG Ep. V 37,99 €* 

Abbildung entspricht
Original-Modellgröße



Das geniale Gleiskonzept für den Anlageneinstieg bis hin zum komplexen Gleissystem

- > Klare einfache Geometrie
- > Realistisches Aussehen
- > Rostfrei mit hoher elektrischer Leitfähigkeit

Die schlanken Gleisprofile ermöglichen den Aufbau eleganter Gleisanlagen, welche dank der Profilhöhe von 2,5 mm sowohl von neuen als auch älteren Loks und Wagen befahren werden können. Feindetaillierte Schwellen, eine überzeugende Farbgestaltung sowie beim PIKO A-Gleis mit Bettung eine realistische und scharf gravierte Schotternachbildung sind nur einige Highlights der Gleise.

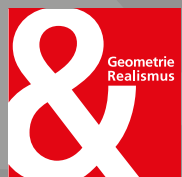

PIKO A-Gleis
**PIKO A-Gleis
mit Bettung**

Modul 470 mm - der Ursprung

Die Fläche von 470 x 61,88 mm stellt die Basis für die Geometrie des PIKO A-Gleises dar. Diese Maße wurden nicht zufällig gewählt. Sie sind das Ergebnis von exakten Studien, berechnet auf hochleistungsfähigen CAD-Anlagen, die Ansprüche von Spiel- und Modellbahnern gleichermaßen erfüllen.

In diesem Raster können nahezu alle Gleisfiguren höchst einfach - ohne den Einsatz von kleinen Ausgleichsstücken - dargestellt werden: elegante Abzweigungen in der Geraden oder im Bogen, verschiedene Parallelgleisabstände mit der Möglichkeit, vorhandenes Zubehör, wie Bahnsteige usw., einzubauen.

Das einfache Raster macht komplizierte Gleisschablonen überflüssig. Bereits mittels eines einfachen karierten Papiers können Gleisfiguren gezeichnet und der benötigte Bedarf an Gleiselementen ermittelt werden.

Die Gleisgeometrie

Das Besondere an der PIKO A-Gleis Geometrie ist, dass sie mit ganz wenigen Gleiselementen auskommt und der Modellbahner weder an Weichen noch an Kreuzungen Ausgleichsstücke einbauen muss, die immer zu einem unruhigen Lauf der Modellbahn führen können.

Die Modullänge von 470 mm wird in der Geraden in zwei unterschiedlich lange Gleise von 231 mm und 239 mm aufgeteilt. Dies ist das Geheimnis, um Parallelgleise über zwei Weichen ohne Ausgleichsstücke befahren zu können.

Die Gleise

Das PIKO A-Gleisprofil besteht aus einer hochwertigen Neusilber-Legierung und ist ein Vollprofilgleis mit idealen Stromleiteigenschaften, auch auf langen Strecken. Die Federstahlschienenverbinder sorgen für einen dauerhaften und festen Halt und gewährleisten einen guten Stromübergang an den Schienenstößen.

Die Schwellen werden aus dem hochwertigen Kunststoff ABS hergestellt, der sich besonders durch hohe Schlagzähigkeit, gutes Schalldämpfungsvermögen und Spannungsrissebeständigkeit auszeichnet.

Die Oberfläche ist vorbildgetreu Holzschwellen nachempfunden. Der Schwellenabstand entspricht dem Vorbild und bietet optisch einen realitätsnahen, nicht gedrängten Eindruck.

Gleisnamen

Das PIKO A-Gleis verfügt neben der Artikelnummer noch über einen Gleisnamen, wie G231. Damit werden in den einzelnen Gleisbildern die Geometrieelemente gekennzeichnet. Neben dieser Kurzbezeichnung hat jedes Gleis in der bildlichen Darstellung seine eigene Farbe, die auch in Prospekten, Katalogen und auf Schachteln wiedergegeben wird. Damit ist gleich zu erkennen, welches Gleisstück man benötigt.

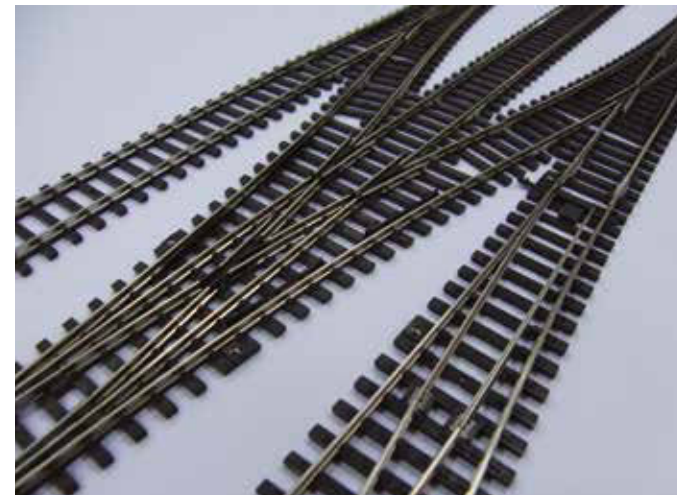

Die Basis-Fläche von 470 x 61,88 mm für die Geometrie des PIKO A-Gleises ist das Ergebnis von exakten Studien, berechnet auf hochleistungsfähigen CAD-Anlagen.

Gerade Gleise

Das PIKO A-Gleis kommt im Allgemeinen mit zwei Geraden, dem Gleis G239 und dem Gleis G231, aus. Durch die Zusammenführung beider Gleise wird die Modullänge von 470 mm hergestellt.

Die anderen geraden Gleise wie G115 und G119 können beliebig eingesetzt werden und sind nur dann zwingend notwendig, wenn komplexere Gleisbilder erstellt werden.

Nur wer 30°-Kreuzungen einsetzt, benötigt als Parallelgleis noch das gerade Gleis G107.

Werden Bogenweichen vom Radius R3 zum Radius R4 eingesetzt, benötigt man das gerade Gleis G62, was in der Länge exakt dem Gleisabstand von 61,88 mm entspricht.

Flexgleis

Immer wieder kommt es vor, dass Modellbahner einen landschaftlich reizvollen Streckenverlauf nachbilden möchten, der einer strengen, aber einfachen Gleisgeometrie nicht entspricht. Hierfür steht das PIKO Flexgleis G940 mit einer Länge von 940 mm zur Verfügung. In der Länge entspricht es 2 x der Modullänge von 470 mm.

An geraden Gleisstücken stehen im PIKO A-Gleis zur Verfügung:

- G239** Gerades Gleis, 239,07 mm, zusammen mit dem geraden Gleis G231 ergibt sich die Modullänge von 470 mm
- G231** Gerades Gleis, 230,93 mm, zusammen mit dem geraden Gleis G239 ergibt sich die Modullänge von 470 mm.
- G119** Gerades Gleis, 119,54 mm, 2 x G119 ergeben ein Gleis G239
- G115** Gerades Gleis, 115,46 mm, 2 x G115 ergeben ein Gleis G231
- G107** Gerades Gleis, 107,32 mm, Parallelgleis zur 30°-Kreuzung
- G62** Gerades Gleis, 61,88 mm, Verbindung von Bogenweichen R2, R3 und R4
- G940** Flexibles Gleis, 940 mm, entspricht 2 x der Modullänge von 470 mm

Das Flexgleis kann zu einem weitaus kleineren Radius als R1 (360 mm) gebogen werden. Unter einem Radius von 358 mm kann es bei größeren Loks und Wagen jedoch zu Entgleisungen führen. Sollte der Modellbahner einen kleineren Radius als 358 mm gestalten wollen, so ist zu empfehlen, dass er sein rollendes Material zunächst darauf testet, bevor er diesen kleineren Radius fest installiert.

Die Grundradien

In der PIKO A-Gleisgeometrie werden 4 Grundradien mit einem Parallelkreisabstand von 61,88 mm angeboten:

- R1 Bogen 30°, r = 360,00 mm
- R2 Bogen 30°, r = 421,88 mm
- R3 Bogen 30°, r = 483,75 mm
- R4 Bogen 30°, r = 545,63 mm

Für einen kompletten Kreis (360°) benötigt man jeweils 12 Stück der einzelnen Gleise. Der Gleisabstand von 61,88 mm gewährleistet, dass sich bereits auf den Radien R1 und R2 maßstabsgetreue Personenwagen, wie die ausgesprochen langen PIKO Doppelstockwagen ohne Berührung begegnen können.

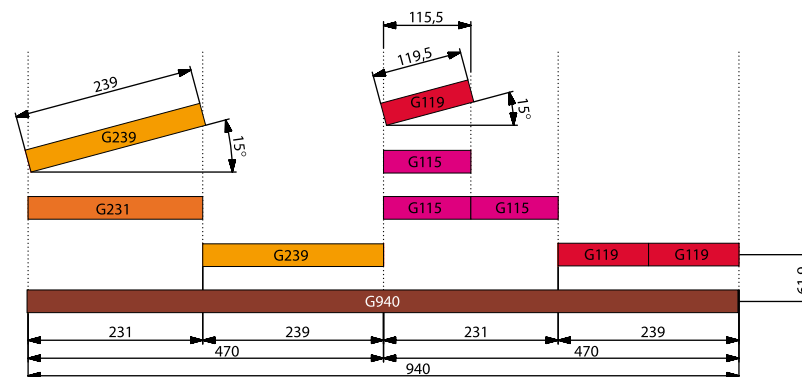

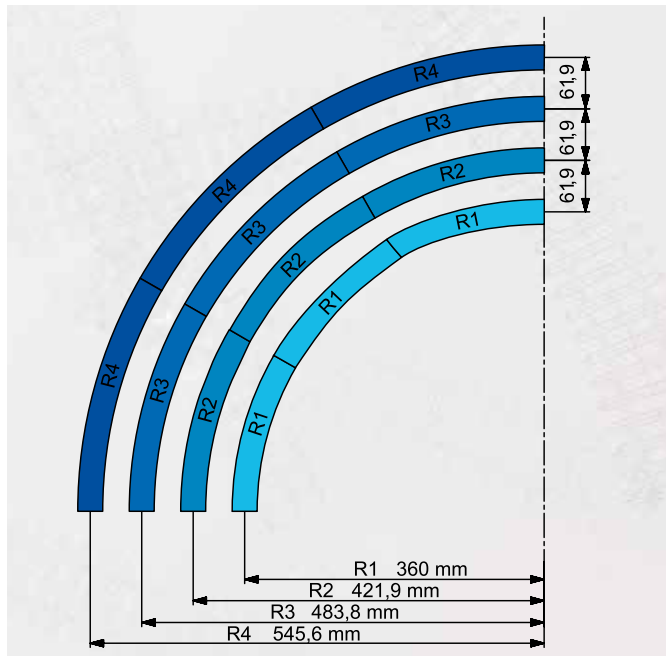

Weichengegenbogen

Um aus einer Weiche in das Parallelgleis mit dem Systemabstand von 61,88 mm zu gelangen, benötigt man den Weichengegenbogen R9:

R9 Bogen 15°, r = 907,97 mm

Dieser Gegenbogen mit 15° entspricht dem in den Weichen aufgenommenen Abzweigungsbogen von 15°.

Weichen

Alle Weichen des PIKO A-Gleises sind sowohl als Hand- als auch als Elektroweichen einsetzbar. Durch Anschrauben des Weichenantriebes wird jede Weiche zur Elektroweiche.

Alle Handweichen werden nach Durchfahren der Weiche immer in der Durchfahrtrichtung fix positioniert. Ein gesonderter Handweichenantrieb ist damit nicht erforderlich.

Bei dem elektrischen Weichenantrieb ist dagegen eine Rückstellfunktion integriert, die die Weichenzungen beim Verschieben aufgrund einer Durchfahrt („Aufschneiden“) in die ursprüngliche Richtung zurückstellt. Die Weichenzungen sind flach angeformt, damit sie sich vorbildgerecht an die Schienenprofile des Stammgleises anlegen.

Alle Weichen haben eine Abzweigung von 15°, basierend auf einem Abzweigradius von 908 mm. Dieser große Radius schafft eine sehr vorbildgetreue und schlanke Weichenführung. Der sich aus der Weiche ergebende Parallelgleisabstand beträgt exakt 61,88 mm.

Der für das vorbildgetreue Aussehen wichtige Herzstückbereich ist wie beim großen Vorbild aus einzelnen Schienenprofilen zusammengesetzt. Der Spurkranzlauf im Herzstück ist so gestaltet, dass ein taumelfreier Lauf von Loks und Wagen über die Weichen möglich wird. Die Herzstücke sind so konzipiert, dass der stromlose Bereich kürzer als 25 mm ist. Damit wird eine Stromversorgung auch bei Loks mit kurzem Achsabstand gewährleistet, wie z. B. bei den Kö's von PIKO.

Eine „Polarisierung“ der Herzstücke ist deshalb nicht erforderlich. (Die „Polarisierung“ von Herzstücken sorgt je nach gewählter Stellung der Weichenzungen für eine Spannung auf dem Herzstück, die entweder dem Pol der rechten oder linken Schiene entspricht. Der gravierende Nachteil der Polarisierung liegt im „Aufschneiden“ von Weichen. In diesem Fall verursacht eine durchfahrende Lokomotive immer einen Kurzschluss, da auf dem Herzstück der falsche Pol anliegt.)

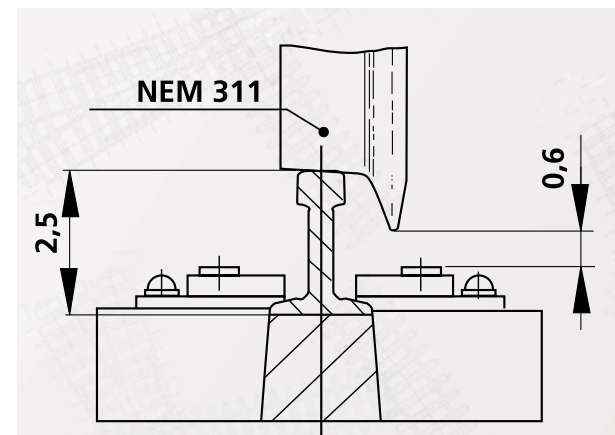

Die maßstäblichen Schienenprofile mit einer Höhe von 2,5 mm gewährleisten den Verkehr von Fahrzeugen verschiedenster Hersteller mit herkömmlichen Radsätzen.

Weichenantrieb

Handweichen benötigen keinen extra Weichenantrieb, sie verfügen über eine eindeutige Positionierung.

Jede Handweiche kann durch das Anbringen eines Weichenantriebs (Art.-Nr. 55271) zu einer Elektroweiche erweitert werden. Eine so zur Elektroweiche erweiterte Handweiche verfügt dann über eine Rückstellfunktion. D. h., dass beim „Aufschneiden“ der Weiche diese in die ursprüngliche Position zurückfedert. Der Elektroweichenantrieb lässt sich auch manuell bedienen.

Der Weichenantrieb wird über eine Schraubverbindung an der Weiche montiert. Durch seine optimale Formgebung kann er auch an Weichen angebracht werden, die sehr eng verlegt sind. Sollte aufgrund der Gleisgeometrie kein Platz vorhanden sein, wie z. B. bei der mittleren Bogenweiche im Übergang vom Radius R3 nach R2, kann der Weichenantrieb auch unterflurig angesetzt werden. Hierzu benötigt man den Zurüstsatz für den unterflurigen Einbau (Art.-Nr. 55273).

Die Weichen können natürlich auch über den beliebten, innovativen PIKO Unterflur-Weichenantrieb 55272 betätigt werden und verfügen dafür über eine entsprechende Bohrung in der für die Weichenzungen verschiebenden Stellschwelle.

Rad und Schiene im Profil

Das Vollprofil wird aus dem bewährten rostfreien und korrosionsbeständigen Neusilber-Material hergestellt und zeichnet sich durch eine hohe elektrische Leitfähigkeit aus.

Die maßstäblichen Schienenprofile des PIKO A-Gleises weisen eine Höhe von 2,5 mm auf (Code 100) und entsprechen damit der NEM 120. Damit ist gewährleistet, dass auf dem PIKO A-Gleis nahezu alle Fahrzeuge verschiedenster Hersteller mit herkömmlichen Radsätzen verkehren können.

Die zierliche Nachbildung der Kleinteile, die im Original das Schienenprofil auf den Schwellen verankern, ist so konstruiert, dass alle normgerechten Radsätze ohne Rattern einwandfrei über alle Elemente des PIKO A-Gleises fahren können.

Das Verlegen

Durch die hochwertigen Federstahlschienenverbinder ist ein Verlegen der PIKO A-Gleise auf jedem Untergrund möglich. Dies kann auch für einen Spielbetrieb auf dem häuslichen niederflorigen Teppichboden erfolgen.

Um einen dauerhaften, problemfreien Lauf Ihrer Modellbahn sicherzustellen, empfehlen wir jedoch die Gleise mittels der PIKO Gleisschrauben (Art.-Nr. 55298) fest mit dem Untergrund zu verbinden. Dies verhindert vor allem bei schnell fahrenden und schweren Zügen, dass das Gleis durch die Fliehkraft nach außen gedrückt wird.

Jedes Gleis enthält die dafür notwendigen Bohrungen, um die kleinen, kaum sichtbaren Gleisschrauben einzubringen.

Der Anschluss

Der einfachste Anschluss des PIKO A-Gleises erfolgt über den Anschluss-Clip (Art.-Nr. 55270). Dieser kann an jedes gerade Gleis G231 (und nur an dieses) angesteckt werden. Mittels eines dem Fahrregler beiliegenden Kabels ist die Erstellung einer Stromverbindung möglich.

Will der Modellbahner jedoch spezielle Blockstellen, besondere Gleisabschnitte oder Abstellgleise in Bögen oder zwischen Weichen mit Strom versorgen, dann stehen ihm die Schienenverbinder mit Anschlusskabel (Art.-Nr. 55292) zur Verfügung. Diese Schienenverbinder sind dann gegen die an jedem Gleis vorhandenen Schienenverbinder auszutauschen.

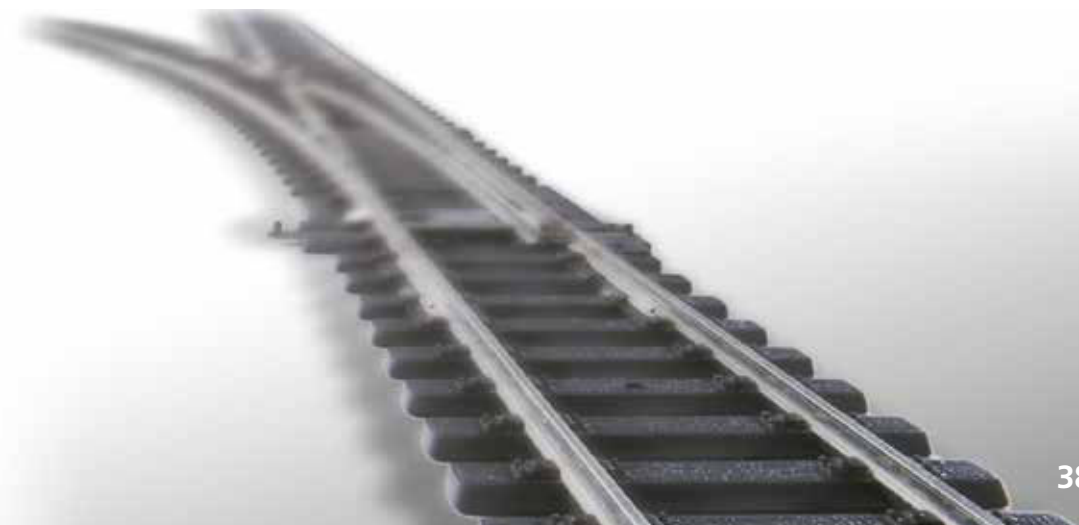

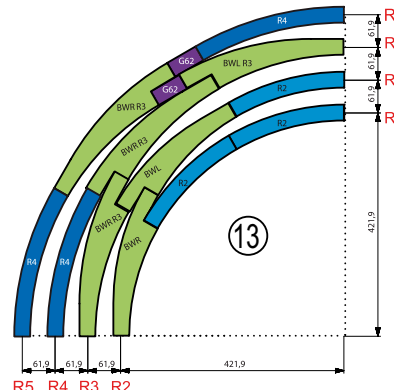
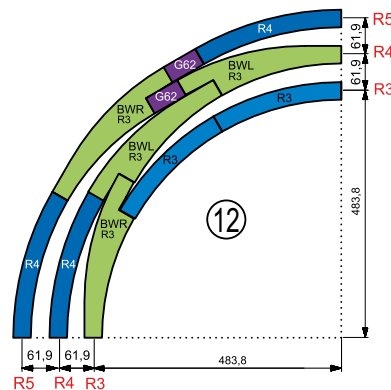
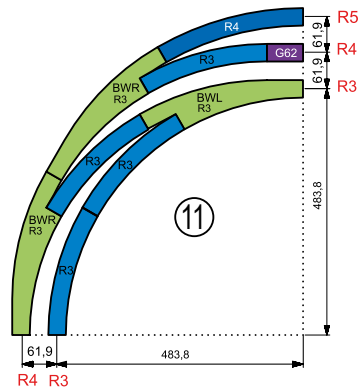
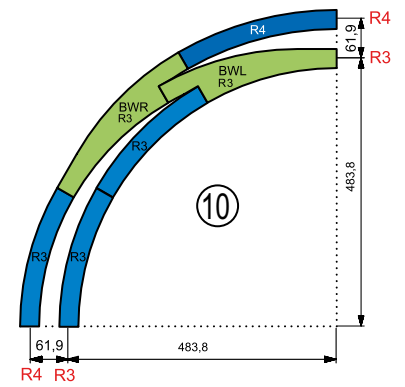
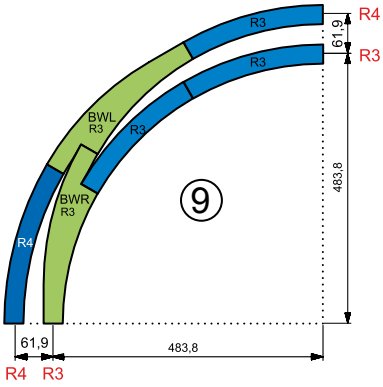
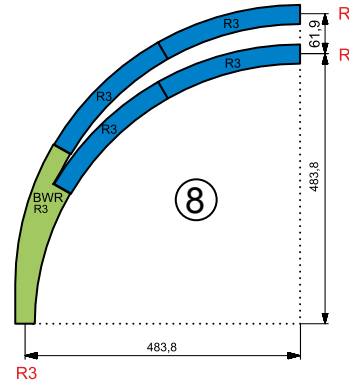
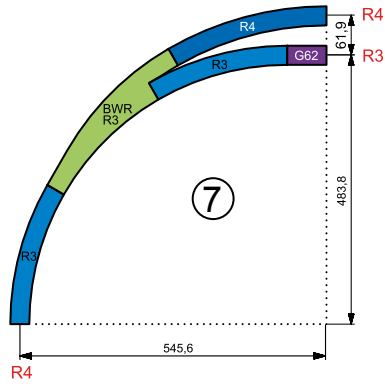
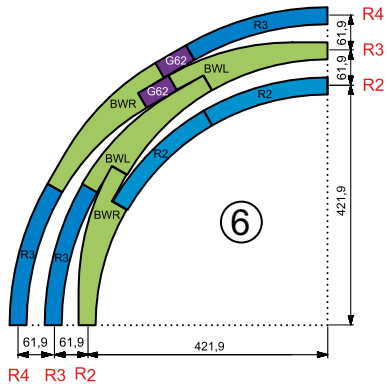
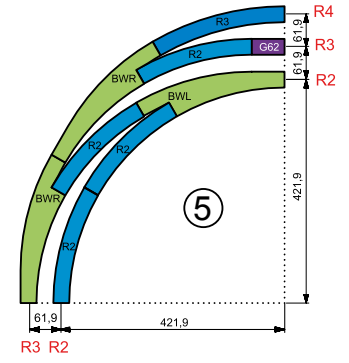
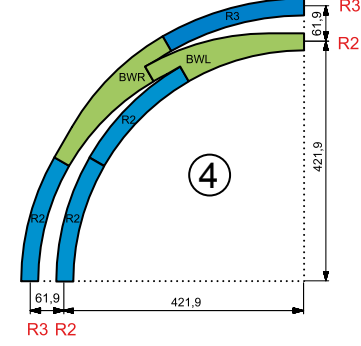
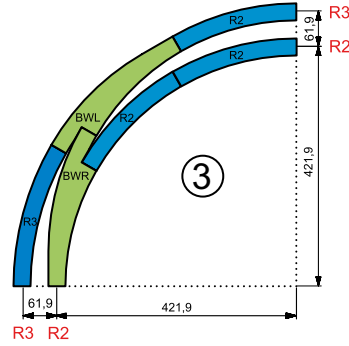
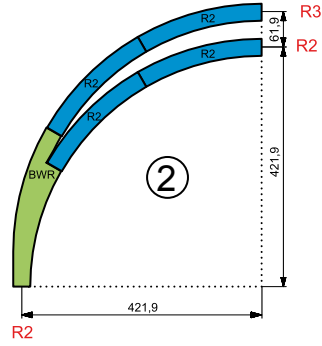
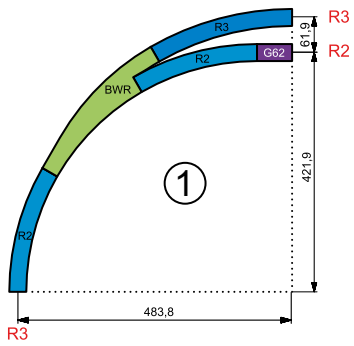

R5: Für den Radius R5 gibt es keine gebogenen Gleise.

Geometriebeispiele (Fahrtrichtung im Uhrzeigersinn):

- 1 Aus Radius R3 in R2 und R3
- 2 Aus Radius R2 in R2 und R3
- 3 Aus dem Parallelbogen von R2 in R2 und R3
- 4 Aus dem Parallelbogen von R3 in R2 und R3
- 5 Aus dem Parallelbogen von R3 in R2, R3 und R4
- 6 Aus den Parallelbögen von R4 in R3 und R4 und von R2 in R2 und R3
- 7 Aus Radius R4 in R3 und R4
- 8 Aus Radius R3 in R3 und R4
- 9 Aus dem Parallelbogen von R3 in R3 und R4

- 10 Aus dem Parallelbogen von R4 in R3 und R4
- 11 Aus dem Parallelbogen von R4 in R3, R4 und R5
- 12 Aus den Parallelbögen von R5 in R4 und R5 und von R3 in R3 und R4
- 13 Aus den Parallelbögen von R5 in R4 und R5, von R3 in R3 und R4 und von R2 in R2 und R3

Anmerkung: Der Übergang in den Radius R1 ist mittels dieser Bogenweichen nicht möglich, da wir Bogenweichen mit einem Stammgleisradius von 421,9 mm (= R2) anbieten. Für das Befahren des Radius R1 hätten wir einen Stammgleisradius von 360 mm (= R1) wählen müssen, den technisch bedingt nicht alle Lokomotiven befahren können.

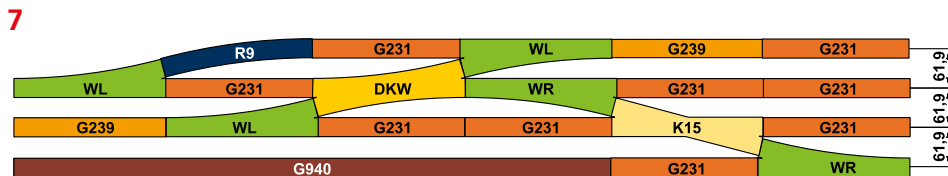
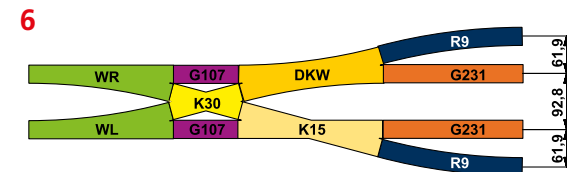
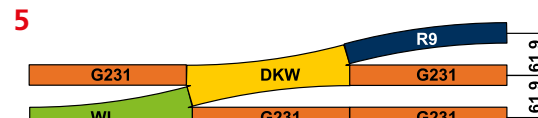
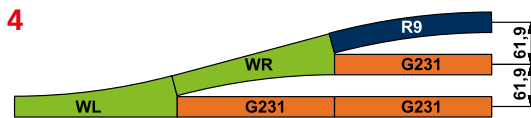
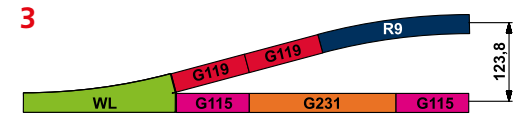
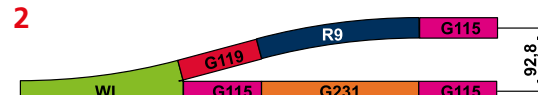
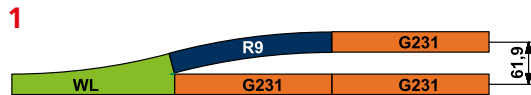

Geometriebeispiele:

- 1 Übergang von einem Gleis zum Parallelgleis
- 2 Übergang von einem Gleis zum Parallelgleis mit „Bahnsteig“-Abstand (eng)
- 3 Übergang von einem Gleis zum Parallelgleis mit doppeltem Parallelgleisabstand - „Bahnsteig“- Abstand
- 4 Übergang von einem Gleis zu 3 Parallelgleisen
- 5 Übergang von einem Parallelgleis zu 3 Parallelgleisen
- 6 Übergang von einem Parallelgleis mit „Bahnsteig“- Abstand (eng) zu 2 Parallelgleisen und einem Parallelgleis mit „Bahnsteig“- Abstand (eng)
- 7 Komplexer Rangierbereich mit Parallelgleisabständen
- 8 Übergang von einem Parallelgleis in eine Bahnhofsanlage, abwechselnd mit Parallelgleisen und Parallelgleisen mit „Bahnsteig“- Abstand (eng)

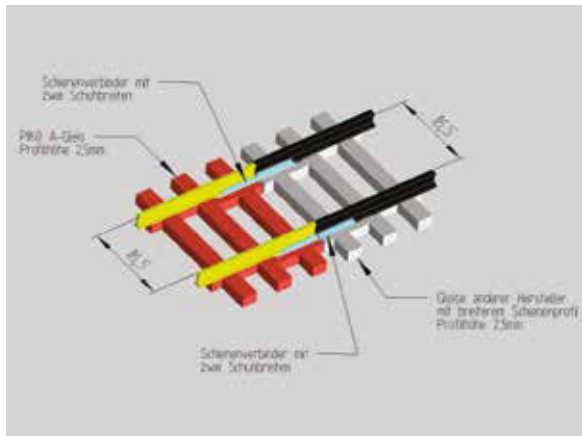

Die Schienenverbindung

Alle Schienenverbinder werden aus rostfreien Federstahl hergestellt und garantieren somit eine dauerhafte und feste Verbindung. Gleichzeitig gewährleisten sie einen guten Stromübergang. Für besondere Zwecke gibt es diese Schienenverbinder auch mit Anschlusskabel (Art.-Nr. 55292).

Um Gleisabschnitte elektrisch voneinander zu trennen ist es erforderlich, Isolierschienenverbinder aus Kunststoff (Art.-Nr. 55291) einzusetzen. Sie werden einfach gegen die vorhandenen am Gleis angebrachten Schienenverbinder ausgetauscht.

Um einen problemlosen Übergang zwischen dem PIKO A-Gleis und dem bis 1990 produzierten PIKO Hohlprofilgleis herstellen zu können, ist das Übergangsgleis GUE62-H (Art.-Nr. 55207) zu benutzen. Es weist die gleiche Geometrie wie das gerade Gleis G62 auf, verfügt an dem einen Ende jedoch über angeschliffene Profile, die passgenau in das Hohlprofil des alten PIKO Gleises eingebracht werden können. Damit kann problemlos eine haltbare, elektrisch leitende und ruckfreie Verbindung zu einer alten PIKO Anlage hergestellt werden.

Der Übergang zu Gleisen anderer Hersteller (siehe Beschreibung des Übergangsgleises GUE62-U) ist problemlos möglich, sofern diese ebenfalls ein Schienenprofil von 2,5 mm und Schienen ohne Bettung anbieten. In diesem Fall können Sie das PIKO A-Gleis mit den Gleisprofilen anderer Hersteller kombinieren, indem Sie die PIKO Schienenverbinder mit zwei unterschiedlichen „Schuhbreiten“ (Art.-Nr. 55293) einsetzen.

Die unterschiedlichen „Schuhbreiten“ sind erforderlich, da die meisten Hersteller ein wesentlich breiteres und nicht so schlankes Gleisprofil anbieten.

Für diesen Zweck können Sie aber auch das Übergangsgleis GUE62-U (Art.-Nr. 55208) verwenden, welches die gleiche Geometrie wie das gerade Gleis G62 aufweist. Die für den Übergang notwendigen Schienenverbinder mit unterschiedlichen Schuhbreiten sind bereits vormontiert.

Bei Gleisen mit Bettung anderer Hersteller bieten diese meist Übergangsgleise an, welche einen nahezu problemlosen Übergang zu dem der NEM 120 entsprechenden PIKO A-Gleis mit der Profilhöhe von 2,5 mm gewährleisten. Wegen der unterschiedlichen Fußbreite der Profile sind zusätzlich entweder die PIKO Schienenverbinder mit zwei verschiedenen Schuhbreiten (Art.-Nr. 55293) oder das Übergangsgleis GUE62-U einzusetzen. Für einen Übergang vom PIKO A-Gleis zu Gleisen von Herstellern mit einer

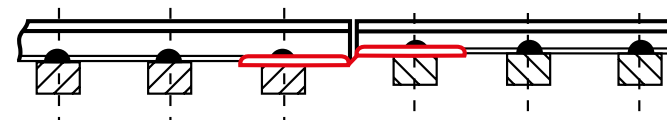

Profilhöhe von 2,1 mm sind Schienenverbinder nötig, die den Niveau-Ausgleich zwischen den unterschiedlichen Profilhöhen vornehmen. Bei einer solchen Verbindung sind diese Schienenverbinder (Art.-Nr. 55294) gegen die vorhandenen an der Übergangsstelle auszutauschen.

- G940** Flexibles Gleis 940 mm
- G239** Gerades Gleis 239 mm
- G231** Gerades Gleis 231 mm
- G119** Gerades Gleis 119 mm, 2 x G119 ergeben das Gleis G239
- G115** Gerades Gleis 115 mm, 2 x G115 ergeben das Gleis G231
- G107** Gerades Gleis 107 mm, Parallelgleis zur 30°-Kreuzung K30
- G62** Gerades Gleis 62 mm, Verbindungsstück zwischen den Bogenweichen R3 und R4

- R1** Bogen 30°, r = 360 mm
- R2** Bogen 30°, r = 422 mm
- R3** Bogen 30°, r = 484 mm
- R4** Bogen 30°, r = 546 mm
- R9** Weichengegenbogen 15°, r = 908 mm
- R1 7,5** Bogen 7,5°, r = 360 mm
- R2 7,5** Bogen 7,5°, r = 422 mm

- K15** Kreuzung, Winkel 15°
- K30** Kreuzung, Winkel 30°

- BWL** Bogenweiche, links R2 zu R3
- BWR** Bogenweiche, rechts R2 zu R3

- BWL-R3** Bogenweiche, links R3 zu R4
- BWR-R3** Bogenweiche, rechts R3 zu R4

- WL** Weiche, links
- WR** Weiche, rechts

- W3** 3-Wegeweiche
- WY** Y-Weiche
- DKW** Doppelkreuzungsweiche

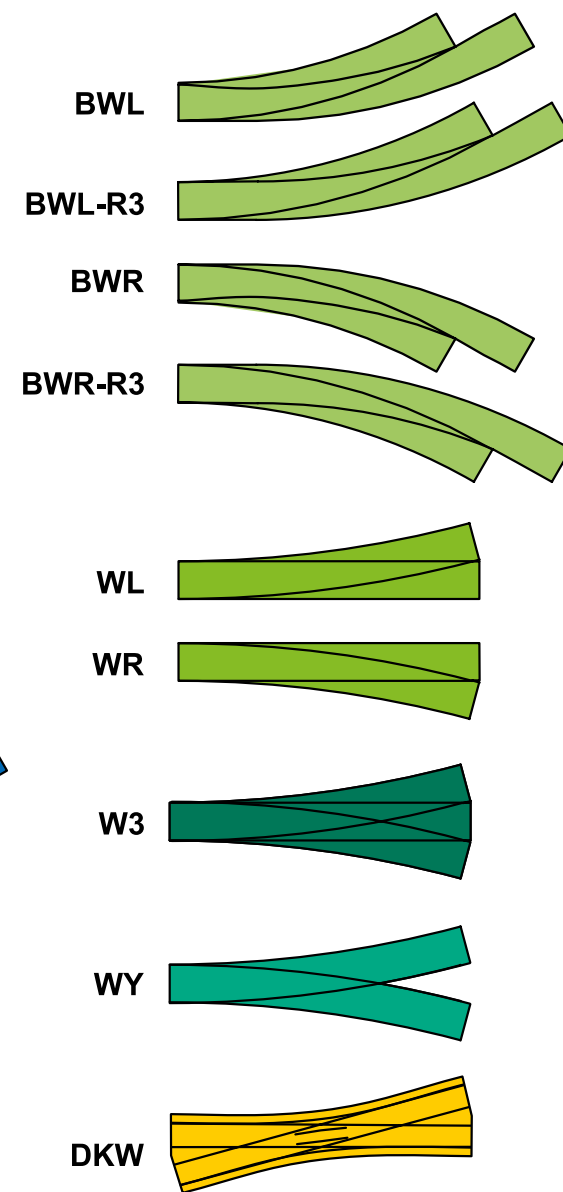
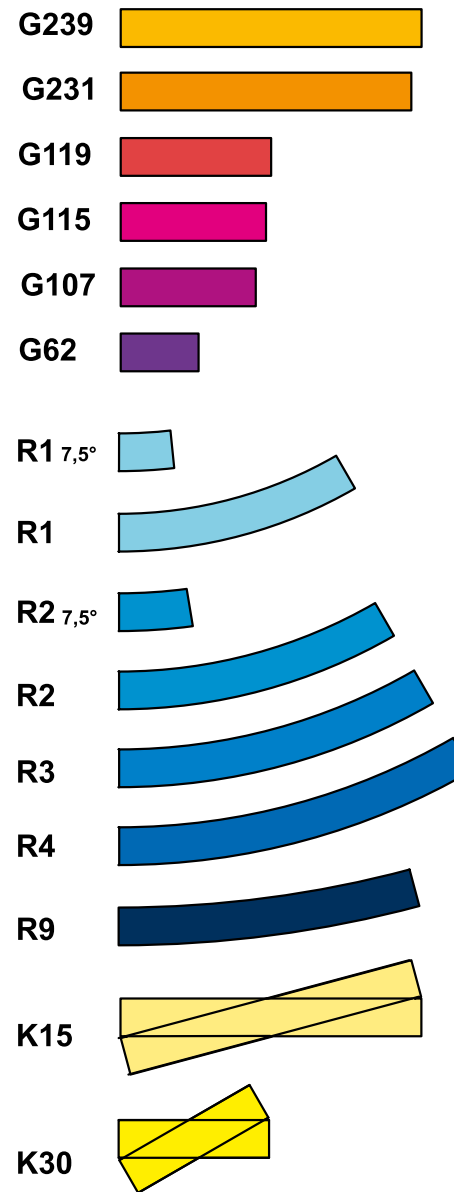

Gerade Gleise

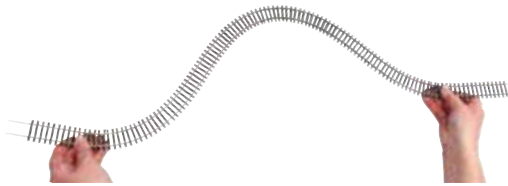

G940 55209 Flexgleis 7,25 €*
Flexibles Gleis, Länge 940 mm,
entspricht 2 x Modullänge von 470,0 mm

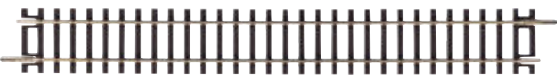

G239 55200 Gerades Gleis 239 mm 2,40 €*
Gerades Gleis G239, Länge 239,07 mm,
G239 + G231 ergeben die Modullänge
von 470,00 mm

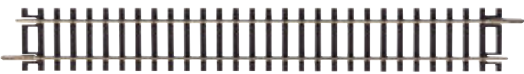

G231 55201 Gerades Gleis 231 mm 2,30 €*
Gerades Gleis G231, Länge 230,93 mm,
G231 + G239 ergeben die Modullänge
von 470,00 mm



G119 55202 Gerades Gleis 119 mm 2,30 €*
Gerades Gleis G119, Länge 119,54 mm,
2 x G119 ergeben G239



G115 55203 Gerades Gleis 115 mm 2,30 €*
Gerades Gleis G115, Länge 115,46 mm,
2 x G115 ergeben G231



G107 55204 Gerades Gleis 107 mm 2,30 €*
Gerades Gleis G107, Länge 107,32 mm,
Parallelgleis zur 30°-Kreuzung



G62 55205 Gerades Gleis 62 mm 2,30 €*
Gerades Gleis G62, Länge 61,88 mm,
Verbindung von Bogenweichen zwischen
R3 und R4



GUE62-H 55207 Übergangsgleis 62 mm 3,50 €*
Übergangsgleis GUE62-H zwischen dem
PIKO A-Gleis und dem alten PIKO
Hohlprofilgleis, Länge 61,88 mm



GUE62-U 55208 Übergangsgleis 62 mm 3,50 €*
Übergangsgleis GUE62-U zwischen dem
PIKO A-Gleis und dem PIKO Hobby-Gleis,
angeboten von 1992 bis 2002, dem
Mehano**-Gleis, dem klassischen ROCO**
2,5-mm-Neusilbergleis, dem Fleischmann**
Profi- und Modell-Gleis, und anderen
Gleisen mit einer Profilhöhe von 2,5 mm,
Länge 61,88 mm



55282 Gleisschwellen 31 mm für Flexgleis 1,45 €*
Nur Gleisschwellen (keine Schienen) zum
Aufschieben auf das Flexgleis, um einen
guten Anschluss vom Flexgleis zu anderen
Gleisen zu erhalten.

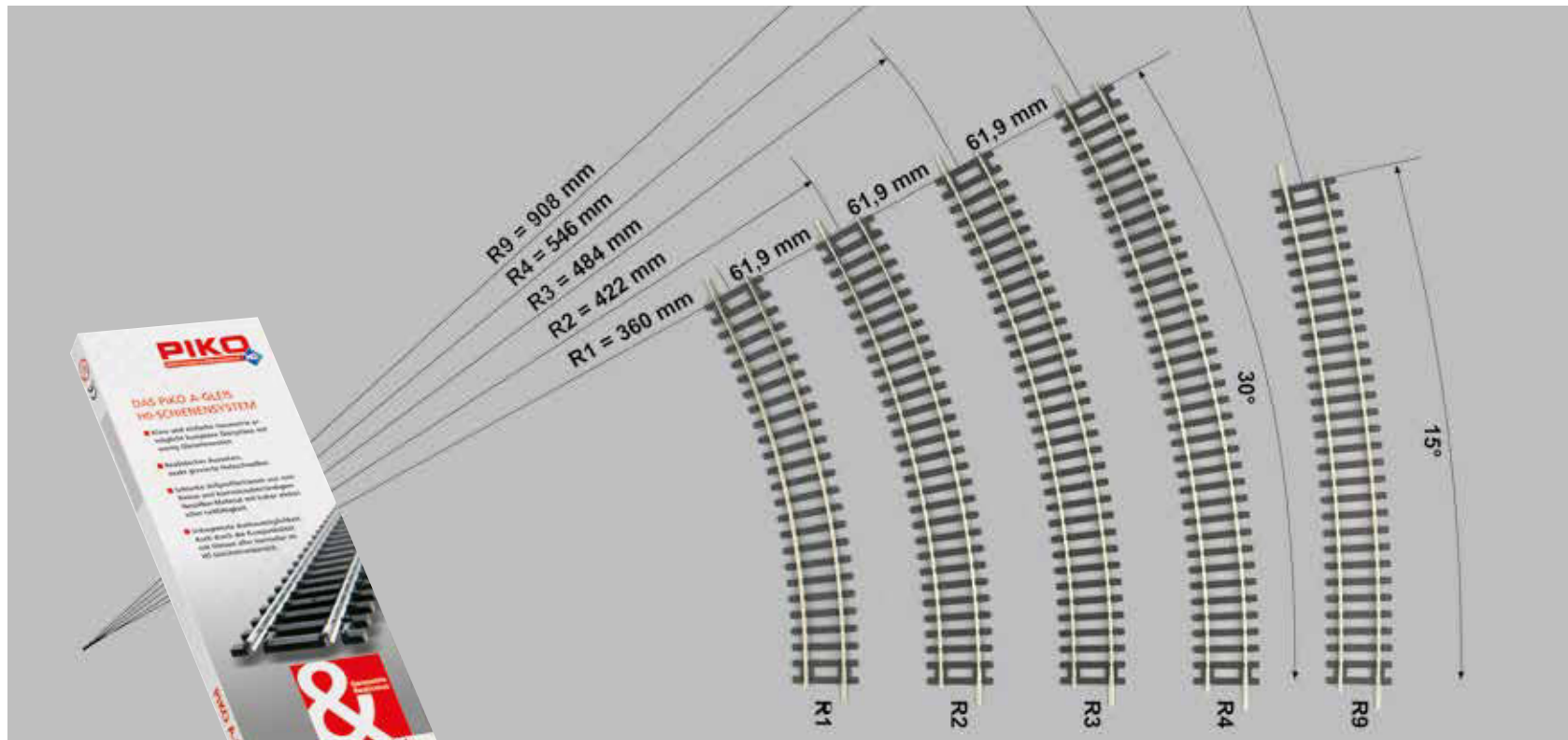

Gebogene Gleise

<p>R1 55211 Bogen R1 Bogen R1, r = 360 mm / 30°, 12 Stck. / Kreis</p>	<p>2,75 €*</p>	<p>R2 55212 Bogen R2 Bogen R2, r = 421,88 mm / 30°, 12 Stck. / Kreis</p>	<p>2,75 €*</p>	<p>R3 55213 Bogen R3 Bogen R3, r = 483,75 mm / 30°, 12 Stck. / Kreis</p>	<p>3,00 €*</p>
<p>R4 55214 Bogen R4 Bogen R4, r = 545,63 mm / 30°, 12 Stck. / Kreis</p>	<p>3,00 €*</p>	<p>R9 55219 Bogen R9 Weichen-Gegenbogen R9, r = 907,97 mm / 15° 24 Stck. / Kreis</p>	<p>3,30 €*</p>	<p>R1 7,5° 55251 Bogen R1, 7,5° Bogen R1, r = 360 mm / 7,5°, 48 Stck. / Kreis</p>	<p>2,30 €*</p>
<p>R2 7,5° 55252 Bogen R2, 7,5° Weichen-Bogen R2, r = 421,88 mm / 7,5° 48 Stck. / Kreis</p>	<p>2,30 €*</p>				

Weichen & Kreuzungen



WL 55220 Weiche WL 23,30 €*
 Weiche, links, Winkel 15°,
 Gerades Gleis = G239, Abzweigung = R9,
 Handbetrieb mit Positionierung,
 passender Elektroantrieb = # 55271

WR 55221 Weiche WR 23,30 €*
 Weiche, rechts, Winkel 15°,
 Gerades Gleis = G239, Abzweigung = R9,
 Handbetrieb mit Positionierung,
 passender Elektroantrieb = # 55271



BWL 55222 Bogenweiche BWL 34,95 €*
 Bogenweiche, links. Befahrbar von R2 nach
 R3 bzw. von R3 nach R4,
 Radius des Stamm- bzw. Abzweiggleises R2.
 Handbetrieb mit Positionierung,
 passender Elektroantrieb = # 55271

BWR 55223 Bogenweiche BWR 34,95 €*
 Bogenweiche, rechts. Befahrbar von R2
 nach R3 bzw. von R3 nach R4,
 Radius des Stamm- bzw. Abzweiggleises R2.
 Handbetrieb mit Positionierung,
 passender Elektroantrieb = # 55271



BWL-R3 55227 Bogenweiche 39,10 €*
BWL-R3, links
 Bogenweiche, links. Befahrbar von R3 nach R4,
 Radius des Stamm- bzw. Abzweiggleises R3.
 Handbetrieb mit Positionierung,
 passender Elektroantrieb = # 55271

BWR-R3 55228 Bogenweiche 39,10 €*
BWR-R3, rechts
 Bogenweiche, rechts. Befahrbar von R3 nach R4,
 Radius des Stamm- bzw. Abzweiggleises R3.
 Handbetrieb mit Positionierung,
 passender Elektroantrieb = # 55271



K15 55240 Kreuzung K15 28,00 €*
 Kreuzung K15, Winkel 15°,
 Gerades Gleis = G239



K30 55241 Kreuzung K30 25,55 €*
 Kreuzung K30, Winkel 30°,
 Gerades Gleis = G119



DKW 55224 47,65 €*
Doppelkreuzungsweiche DKW
 Doppelkreuzungsweiche, Winkel 15°,
 Gerades Gleis = G239,
 Handbetrieb mit Positionierung,
 passender Elektroantrieb = 2 x # 55271



W3 55225 3-Wegeweiche W3 47,65 €*
 3-Wegeweiche, Winkel 2 x 15°,
 Gerades Gleis = G239, Abzweigungen = R9,
 Handbetrieb mit Positionierung,
 passender Elektroantrieb = 2 x # 55271



WY 55226 Y-Weiche WY 47,65 €*
 Y-Weiche, Winkel 30°, Abzweigungen = R9,
 Handbetrieb mit Positionierung,
 passender Elektroantrieb = # 55271



PIKO A-Gleis mit Betonschwellen

Schon früh wurde nach einer alternativen, preisgünstigen und möglichst witterungsbeständiger Alternative zu Holzschwellen gesucht. Mit Betonschwellen wurden hierbei sehr gute Erfahrungen gesammelt und so waren schon schnell auf vielen Streckentypen Betonschwellen, teilweise in Kombination mit Holz- und Stahlschwellen, zu finden. Bei der modernen Bahn stellen Betonschwellen den Standard dar. Deshalb haben wir uns entschieden, unser A-Gleis mit entsprechenden Flexgleisen und dazu passenden Weichen mit Betonschwellen zu ergänzen. Denn moderne Anlagenthemen benötigen entsprechende Gleisstücke. Die Flexgleise und Weichen entsprechen in ihren Maßen den bekannten A-Gleisen und reihen sich so perfekt in unsere bewährte Gleisgeometrie ein!



BS-WL 55170 Weiche WL, mit Betonschwellen 24,55 €*

Weiche, links, Winkel 15°, Gerades Gleis = G239, Abzweigung = R9, Handbetrieb mit Positionierung, passender Elektroantrieb = # 55271

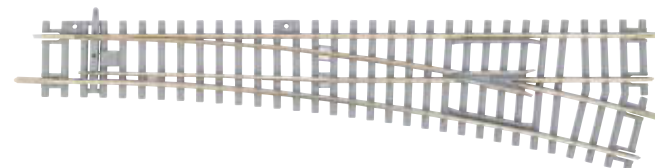

BS-WR 55171 Weiche WR, mit Betonschwellen 24,55 €*

Weiche, rechts, Winkel 15°, Gerades Gleis = G239, Abzweigung = R9, Handbetrieb mit Positionierung, passender Elektroantrieb = # 55271



BS-G940 55150 Flexgleis G940, mit Betonschwellen, 1 Stück 8,55 €*

Flexibles Gleis, Länge 940 mm, entspricht 2 x Modullänge von 470,0 mm



BS-GE31 55151 Gleisschwellen 31mm für Flexgleis mit Betonschwellen, 1 Stück 1,60 €*

Nur Gleisschwellen (keine Schienen) zum Aufschieben auf das Flexgleis, um einen guten Anschluss vom Flexgleis zu anderen Gleisen zu erhalten.

PIKO A-Gleis-Sets wurden so konzipiert, dass sowohl der Anfänger als auch der erfahrene Modellbahner, die in das PIKO A-Gleis-System einsteigen möchten, eine wirtschaftlich sinnvolle Möglichkeit haben, einen Grundstock an Gleisen zu erwerben. Die einfache und klare Geometrie des PIKO A-Gleises bietet in der Kombination der verschiedenen Sets einen kontinuierlichen Ausbau vorhandener Gleis-Elemente.

Die einzelnen Gleis-Sets enthalten die in den Abbildungen farblich kräftiger hervorgehobenen Elemente. Auch hier beziehen sich die Farben auf die durchgängige PIKO A-Gleis Farbcodierung. Die in einigen Gleis- und Start-Sets enthaltenen Weichen können jederzeit durch entsprechende elektrische Weichenantriebe zu Elektroweichen aufgerüstet werden.

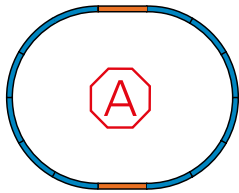

55300 Gleis-Set A

In allen PIKO Start-Sets sind die Gleiselemente des Gleis-Sets A enthalten. Um bei vorhandenen Loks und Wagen einen einfachen Einstieg in das PIKO A-Gleis-System zu erhalten, wird dieses Set auch einzeln angeboten.

Inhalt: 2 x 55201 G231 (Gerades Gleis 231 mm),
12 x 55212 R2 (Bogen R2 422 mm), 1 x 55270 Anschluss-Clip

Grundfläche¹ A: 110 x 88 cm

Minimale Aufbaufläche: 120 x 98 cm.

31,70 €*¹

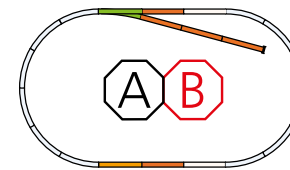

55310 Gleis-Set B

Der Einstieg in die Modellbahn ist häufig ein Gleisoval. Mehr Spaß bietet die Ergänzung mit Weiche und Abstellgleis. Hier kann schon rangiert werden und der Spielspaß steigt.

Inhalt: 1 x 55221 WR (Weiche rechts), 1 x 55200 G239 (Gerades Gleis 239 mm),
5 x 55201 G231 (Gerades Gleis 231 mm), 1 x 55280 Prellbock

Grundfläche¹ A + B: 158 x 88 cm

Minimale Aufbaufläche: 168 x 98 cm

31,70 €*¹

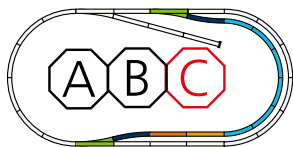

55320 Gleis-Set C „Bahnhofs-Set“

Wird die Kombination von Set A+B um das Gleis-Set C erweitert, hat man sofort die Möglichkeit, eine Bahnhofsanlage zu integrieren und kann 2 Züge fahren lassen. Jetzt hat man schon eine richtig schöne kleine Anlage, die auch mit entsprechenden Gebäuden ausgestaltet werden kann.

Inhalt: 1 x 55200 G239 (Gerades Gleis 239 mm), 1 x 55201 G231 (Gerades Gleis 231 mm), 1 x 55220 WL (Weiche links), 1 x 55221 WR (Weiche rechts), 6 x 55211 R1 (Bogen R1 360 mm), 2 x 55219 R9 (Bogen R9 908 mm)

Grundfläche¹ A + B + C: 182 x 88 cm.

Minimale Aufbaufläche: 192 x 98 cm.

59,20 €*¹

Weitere Gleis-Bilder

Durch die einfache Geometrie mit der Modul-Länge von 470 mm (1 x G231 + 1 x G239) können durch das Einfügen weiterer Geraden, Bögen oder Weichen noch wesentlich komplexere Layouts gestaltet werden.

Der Kreativität des planenden Modellbahners sind keine Grenzen gesetzt.

¹ Bei der Berechnung der Grundfläche wurde immer auf volle Zentimeter aufgerundet.

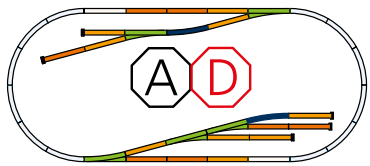

55330 Gleis-Set D „Güterbahnhof“

126,85 €*

Ausgehend von dem Gleis-Set A kann mit dem Gleis-Set D ein interessanter Gleisaufbau für einen Güterbahnhof gestaltet werden. Eine Reihe von Abstellgleisen bietet die Möglichkeit, Waggon zu parken, die dann von einer Lok zu unterschiedlichen Zeiten abgeholt werden können. Der Einsatz des Gleis-Sets D zum Ausbau eines Start-Sets mit dem Basis-Set A bietet also gleich einen hohen Spielspaß.

Inhalt: 9 x 55200 G239 (Gerades Gleis 239 mm), 7 x 55201 G231 (Gerades Gleis 231 mm), 2 x 55219 R9 (Bogen R9 908 mm), 3 x 55220 WL (Weiche links), 2 x 55221 WR (Weiche rechts), 5 x 55280 Prellbock

Grundfläche¹ A + D: 205 x 88 cm.

Minimale Aufbaufläche: 215 x 98 cm

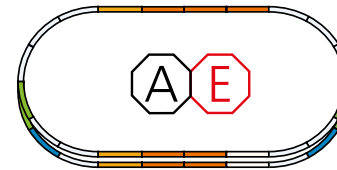

55340 Gleis-Set E „Parallelgleis-Set“

80,70 €*

Ausgehend von dem Gleis-Set A kann mit dem Parallelgleis-Set E ein Überholgleis aufgebaut werden, welches gerade für längere Zugverbände interessant ist. Hier können sich dann zwei Züge problemlos im Bahnhofsgelände begegnen. Das Gleis-Set E bietet in Kombination mit den Gleis-Sets A bis D sehr abwechslungsreiche Gleisanlagen.

Inhalt: 3 x 55200 G239 (Gerades Gleis 239 mm), 7 x 55201 G231 Gerades Gleis 231 mm), 2 x 55212 R2 (Bogen R2 422 mm), 1 x 55222 BWL (Bogenweiche links), 1 x 55223 BWR (Bogenweiche rechts)

Grundfläche¹ A + E: 182 x 95 cm.

Minimale Aufbaufläche: 192 x 105 cm

¹ Bei der Berechnung der Grundfläche wurde immer auf volle Zentimeter aufgerundet.



Inspiration



analog & digital



Tricks

99853 Gleisplanbuch

20,00 €*

So baut man Modelleisenbahnen

Über 130 Seiten mit Anregungen und Anleitungen zum Gleis- und Anlagenbau, verständlich beschrieben und illustriert.



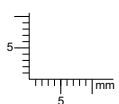

55230 5,49 €*
Schrauben-Set für Weichenantrieb (10-tlg.)



55298 8,30 €*
Gleis-Schrauben, ca. 400 Stck.
 Gleis-Befestigungsschrauben
 1,4 x 10 mm



55297 17,00 €*
Schraubendreher Kreuzschlitz für PIKO A-Gleis



55280 6,65 €*
Prellbock, 2 Stck.
 Prellbock mit Holzbohlen,
 beliebig auf jede gerade Schiene
 aufsteck- oder aufschraubbar.

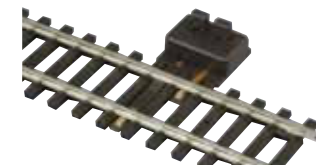

55270 Anschluss-Clip 7,45 €*
 Anschluss-Clip mit
 EMV-Entstörelement.
 Passend zu G231



55299 8,30 €*
Gleis-Nägel, ca. 400 Stck.

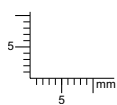

55231 6,49 €*
Stell-Federn-Set für Weichen (10-tlg.)



55296 36,30 €*
Profi Gleisnagel-Halter + Hammer



55281 14,05 €*
Schienen-Reinigungs-Block

55275 Anschluss-Clip 7,45 €*
für Digitalanlagen
 Anschluss-Clip ohne EMV-
 Entstörelement, zwingend
 notwendig für Digitalanla-
 gen. Passend zu G231

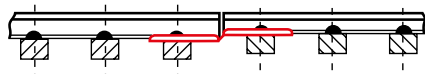

55294 4,65 €*
Schienenverbinder mit Niveau-Ausgleich, 6 Stck.
 Federstahl-Schienenverbinder mit Niveau-Ausgleich, ermöglichen
 einen Übergang zu ROCO**-Line und Tillig**-Elite



55291 5,35 €*
Isolier-Schienenverbinder 24 Stck.
 Isolier-Schienenverbinder aus Kunststoff,
 24 Stück



55290 5,35 €*
Schienenverbinder 24 Stck.
 Federstahl-Schienenverbinder



55292 7,45 €*
Schienenverbinder mit Anschluss, 1 Paar
 Federstahl-Schienenverbinder
 mit Anschlusskabel

55293 4,65 €*
Schienenverbinder mit zwei Schuhbreiten, 6 Stck.
 Federstahl-Schienenverbinder mit 2 Schuhbreiten, ermöglichen
 den Übergang zwischen dem PIKO A-Gleis und dem PIKO Hobby-
 Gleis, angeboten von 1992 bis 2002, dem Mehano**-Gleis, dem
 klassischen ROCO** 2,5 mm-Neusilbergleis, dem Fleischmann**
 Profi- und Modell-Gleis, und anderen Gleisen mit einer Profilhöhe
 von 2,5 mm, 6 Stück.



** Roco und Fleischmann sind eingetragene Warenzeichen der Modelleisenbahn GmbH, Bergheim
 ** Tillig ist ein eingetragenes Warenzeichen der TILLIG Modellbahnen GmbH & Co. KG, Sebnitz
 ** Mehano ist ein eingetragenes Warenzeichen von Mehano, Izola, Slovenia

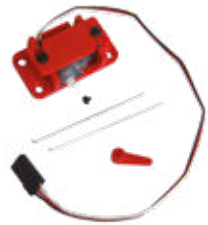

55272 Unterflur-Weichenantrieb 27,25 €*

- kräftiger Miniatur-Servomotor zur Montage unter der Modellbahnplatte
- einfachste Montage mit Hilfe einer Bohrschablone
- geeignet für alle PIKO A-Gleis Weichen
- adaptierbar auf andere Maßstäbe wie bspw. N oder TT sowie auf Gleissysteme anderer Hersteller.

Inhalt:

- Anleitung inkl. Bohrschablone
- Grundplatte zur Montage „unter der Platte“ inkl. Verriegelungsplatte
- Servomotor
- zwei Stelldrähte zur Auswahl unterschiedlicher Stellkräfte
- Montage-Zubehör

Notwendiges Zubehör:

55274 Servodecoder, 4-fach, für analogen und digitalen Betrieb

Für den Analogbetrieb wird zusätzlich zu # 55274 das Stellpult # 55262 benötigt!



55271 30,35 €*

Weichen-Antrieb links / rechts
Elektrischer Weichenantrieb für alle Weichen, niedrige Stromaufnahme.

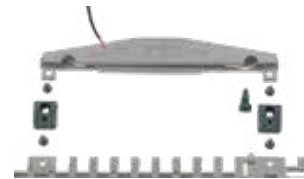

55273 9,25 €*

Zurüstsatz Unterflurantrieb
Damit der Weichenantrieb # 55271 unterflurig angebaut werden kann, benötigt man diesen Zurüstsatz.

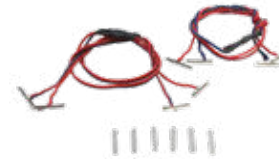

55391 14,55 €*

Kehrschleifengarnitur
Kehrschleifengarnitur zum problemlosen Befahren von Kehrschleifen. Bestehend aus Isolierverbindern, Kabeln und Anschlussverbindern. Nicht einsetzbar für Digital-Betrieb.

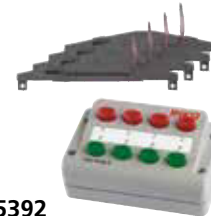

55392 99,99 €*

Weichenantrieb-Set
Dieses Set enthält 1 mal das Stellpult # 55262 zum Schalten von Weichen oder Signalen und 4 mal den elektrischen Weichenantrieb # 55271 für alle Weichen.



55261 Schaltpult 25,45 €*

Zum Ein- und Ausschalten von 4 verschiedenen Bahn- oder Lichtstromkreisen.
Hinweis: Aufkleber zur individuellen Tastenbeschriftung liegt bei.



55262 Stellpult 25,45 €*

Zum Schalten von 4 Weichen oder Signalen.
Hinweis: Aufkleber zur individuellen Tastenbeschriftung liegt bei.

55008 Fahrregler Basic 69,99 €*

Technische Daten:
Eingang: 18 V DC, 2 A
Ausgang: 0-16 V DC, 1,5 A
konstant 16 V DC, 0,5 A



55000 115,00 €*

Fahrregler Basic mit Netzteil
enthält Fahrregler Basic (# 55008) und Steckernetzteil (# 55006)

55003 Fahrregler mit Netzteil 69,99 €*
(Adapter 5,4 VA) (230 V)



Technische Daten Netzteil (Adapter 5,4 VA):
Eingang: 230 V AC, 50-60 Hz
Ausgang: 12 V AC, 450 mA

Technische Daten Fahrregler:
Eingang: 12 V AC, 2 A
Ausgang: 0-12 V DC, 450 mA



**Das PIKO A-Gleis mit Bettung –
Ideal für Anfänger, Umsteiger und anspruchsvolle
Modellbahner**



Eine wichtige Voraussetzung für dauerhaft ungetrübten Fahrspaß auf einer Modellbahnanlage stellt ein betriebs sicheres Gleissystem dar, das über ausreichend Stabilität verfügt, bezahlbar ist und auch eine langfristige Lieferfähigkeit garantiert. PIKO bietet mit dem PIKO A-Gleis ein ideales Gleissystem mit einer unkomplizierten Gleisgeometrie, hochwertigen Neusilber Gleisprofilen und Federstahlschienenverbindern für einen guten Stromübergang an den Schienenstößen.

Nach den langjährig bewährten PIKO A-Gleisen mit Holzschwellen erschienen 2018 neue Elemente in Form von Weichen, Flexgleisen und Gleisschwellen mit Betonschwellen-Nachbildungen, die als sinnvolle Ergänzung modern gestaltete Modellbahnstrecken ermöglichen. Dies zeigt, dass sich auch Bewährtes durchaus wandlungsfähig zeigen kann.

Als jüngster Sprössling dieses durchdachten Gleissystems zeigt sich nun das neue PIKO A-Gleis mit Bettung, das für Einsteiger und Modellbahn-Profis gleichermaßen entwickelt wurde. Warum? Die Vorteile liegen auf der Hand!

 **59105 PIKO SmartControl_{wlan} Start-Set** **289,00 €***
DB AG ICE 3 Ep. VI, PIKO A-Gleis mit Bettung

Packungsinhalt:

- 1 x ICE 3 mit 2 Endwagen und 2 Mittelwagen
- 12 x 55412 Bogen R2 422 mm
- 5 x 55401 Gerade Gleise mit Bettung 231 mm
- 1 x 55406 Gerades Gleis für Anschluss-Clip
- 1 x 55447 Sockel für Anschluss-Clip
- 1 x 55275 Anschluss-Clip
- 1 x Gleisanschlusskabel
- 1 x PIKO SmartControl_{wlan} Start-Set
- 1 x 55449 PIKO H0 Aufgleiser
- 1 x Bedienhandbuch



**Dieses und weitere attraktive Start-Sets mit
PIKO A-Gleis mit Bettung finden Sie ab
Seite 13**

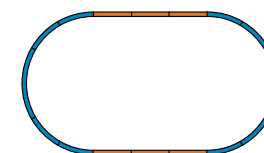

Grundfläche: ca. 158 x 88 cm
 Min. Aufbaufläche: 168 x 98 cm

Das PIKO A-Gleis mit Bettung besitzt durch die Verwendung der vielgelobten und tausendfach verbauten PIKO A-Gleis Elemente volle Kompatibilität zu den Gleisen ohne Bettung und erfordert keine neue Gleisgeometrie. Durch die Verwendung einheitlicher Schienenverbinder muss hier nichts aufgebogen oder Systemwechselstellen durch zusätzliche Übergangsgleise geschaffen werden. Einzig der Höhenausgleich sollte durch einen Unterbau aus Kork oder einem anderen Dämmstoff unter den PIKO A-Gleisen ohne Bettung einheitlich gestaltet sein. So sind schnell und unkompliziert Übergänge, zum Beispiel zwischen freien Strecken und Schattenbahnhofsgleisen hergestellt.

Die hierbei bei PIKO selbstverständliche langfristig gute Lieferfähigkeit von Gleisen ohne Gefahr von Engpässen ermöglicht so einen zukunftssicheren Aufbau einer temporären oder auch dauerhaften Modellbahn mit viel Bau- und Spielspaß sowie optimaler Betriebssicherheit für Ihre Züge!

Eigenschaften

- Neusilber-Vollprofilschienen
- 2,5 mm hohes Profil für neueste und ältere Modellbahnfahrzeuge
- Problemloser fliegender Auf- und Abbau
- Feindetaillierte Schwellen
- Realistische, scharfkantige Schotternachbildung und Farbgestaltung
- Basiert auf dem vielgelobten PIKO A-Gleis
- Weichen lassen sich mit attraktiv gestaltetem Sockel und den bewährten PIKO Antrieben versehen, können aber auch durch die innovativen PIKO Servo- Unterflurantriebe gestellt werden
- Qualitativ hochwertige Ausführung der Bettung mit hoher Lebensdauer
- Passender Schotter # 55713 als Ergänzung im Programm

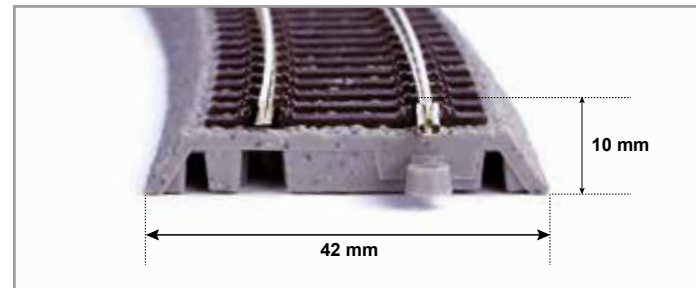

Robuste Verbindungselemente

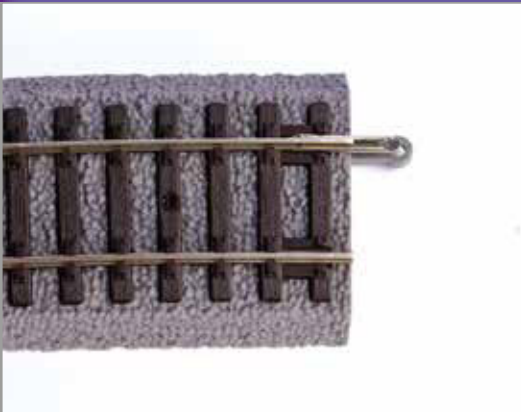

Stabiler Unterbau



Realistische Schotternachbildung



Gerade Gleise:

G239 55400 PIKO A-Gleis mit Bettung, Gerades Gleis 239 mm Länge 239,07 mm, G239 + G231 ergeben die Modullänge von 470,00 mm

3,65 €* 

G231 55401 PIKO A-Gleis mit Bettung, Gerades Gleis 231 mm Länge 230,93 mm, G231 + G239 ergeben die Modullänge von 470,00 mm

3,65 €* 

G119 55402 PIKO A-Gleis mit Bettung, Gerades Gleis 119 mm Gerades Gleis G119, Länge 119,54 mm, 2 x G119 ergeben G239

3,65 €* 

G115 55403 PIKO A-Gleis mit Bettung, Gerades Gleis 115 mm Gerades Gleis G115, Länge 115,46 mm, 2 x G115 ergeben G231

3,65 €* 

G107 55404 PIKO A-Gleis mit Bettung, Gerades Gleis 107 mm Gerades Gleis G107, Länge 107,32 mm, Parallelgleis zur 30°-Kreuzung

3,65 €* 

G62 55405 PIKO A-Gleis mit Bettung, Gerades Gleis 62 mm Gerades Gleis G62, Länge 61,88 mm, Verbindung von Bogenweichen zwischen R3 und R4

3,65 €* 

G231 55406 PIKO A-Gleis mit Bettung, Gerade 231 mm für Anschlußclip Länge 230,93 mm, G231 + G239 ergeben die Modullänge von 470,00 mm

3,95 €* 

Gebogene Gleise:

R1 55411 PIKO A-Gleis mit Bettung, Bogen R1 360 Bogen R1, r = 360 mm / 30°, 12 Stck. / Kreis

3,85 €* 

R2 55412 PIKO A-Gleis mit Bettung, Bogen R2 422 Bogen R2, r = 421,88 mm / 30°, 12 Stck. / Kreis

4,65 €* 

R3 55413 PIKO A-Gleis mit Bettung, Bogen R3, 6 Stück Bogen R3, r = 483,75 mm / 30°, 12 Stck. / Kreis

4,90 €* 

R4 55414 PIKO A-Gleis mit Bettung, Bogen R4, 6 Stück Bogen R4, r = 545,63 mm / 30°, 12 Stck. / Kreis

5,15 €* 

R9 55419 PIKO A-Gleis mit Bettung, Bogen R9 908 Weichen-Gegenbogen R9, r = 907,97 mm / 15°, 24 Stck. / Kreis

5,15 €* 

R1 7,5° 55417 PIKO A-Gleis mit Bettung, Bogen R1 360, , 7,5°, 6 Stück Bogen R1, r = 360 mm / 7,5°, 12 Stck. / Kreis

3,65 €* 

R2 7,5° 55418 PIKO A-Gleis mit Bettung, Bogen R2, 7,5°, 6 Stück Weichen-Bogen R2, r = 421,88 mm / 7,5°, 48 Stck. / Kreis

3,65 €* 

Weichen:

WL 55420 PIKO A-Gleis mit Bettung, Weiche WL 24,45 €*
Weiche, links, Winkel 15°, Gerades Gleis = G239, Abzweigung = R9, Handbetrieb mit Positionierung



WR 55421 PIKO A-Gleis mit Bettung, Weiche WR 24,45 €*
Weiche, rechts, Winkel 15°, Gerades Gleis = G239, Abzweigung = R9, Handbetrieb mit Positionierung



BWL 55422 PIKO A-Gleis mit Bettung, Bogenweiche BWL 36,65 €*
Bogenweiche, links. Befahrbar von R2 nach R3, Radius des Stamm- bzw. Abzweiggleises R2. Handbetrieb mit Positionierung



BWR 55423 PIKO A-Gleis mit Bettung, Bogenweiche BWR 36,65 €*
Bogenweiche, rechts. Befahrbar von R2 nach R3, Radius des Stamm- bzw. Abzweiggleises R2. Handbetrieb mit Positionierung



DKW 55424 PIKO A-Gleis mit Bettung, Doppelkreuzungsweiche DKW 55,05 €*
Doppelkreuzungsweiche, Winkel 15°, Gerades Gleis = G239, Handbetrieb mit Positionierung, passender Elektroantrieb = 2 x # 55271



W3 55425 PIKO A-Gleis mit Bettung, 3-Wegeweiche W3 55,05 €*
3-Wegeweiche, Winkel 2 x 15°, Gerades Gleis = G239, Abzweigungen = R9, Handbetrieb mit Positionierung, passender Elektroantrieb = 2 x # 55271



WY 55426 PIKO A-Gleis mit Bettung, Y-Weiche WY 55,05 €*
Y-Weiche, Winkel 30°, Abzweigungen = R9, Handbetrieb mit Positionierung, passender Elektroantrieb = 1x # 55271



BWL-R3 55427 PIKO A-Gleis mit Bettung, Bogenweiche BWL-R3, links 42,75 €*
Bogenweiche, links. Befahrbar von R3 nach R4, Radius des Stamm- bzw. Abzweiggleises R3. Handbetrieb mit Positionierung, passender Elektroantrieb = # 55271



BWR-R3 55428 PIKO A-Gleis mit Bettung, Bogenweiche BWR-R3, rechts 42,75 €*
Bogenweiche, rechts. Befahrbar von R3 nach R4, Radius des Stamm- bzw. Abzweiggleises R3. Handbetrieb mit Positionierung, passender Elektroantrieb = # 55271



K15 55440 PIKO A-Gleis mit Bettung, Kreuzung K15 36,65 €*
Kreuzung K15, Winkel 15°, Gerades Gleis = G239



K30 55441 PIKO A-Gleis mit Bettung, Kreuzung K30 30,55 €*
Kreuzung K30, Winkel 30°, Gerades Gleis = G119



55432 PIKO A-Gleis mit Bettung,
Übergangs-Gleis auf Fleischmann** Profi

9,50 €* 

55433 PIKO A-Gleis mit Bettung,
Übergangs-Gleis auf ROCO** GeoLine

9,50 €* 

55434 PIKO A-Gleis mit Bettung,
Übergangs-Gleis auf PIKO A-Gleis

8,35 €* 

55442 PIKO A-Gleis Bettungssockel
für Weichenantrieb, Weiche links/rechts,
6 Stück

18,35 €* 

55443 PIKO A-Gleis Bettungssockel
für Weichenantrieb, Bogenweiche links,
6 Stück

18,35 €* 

55444 PIKO A-Gleis Bettungssockel
für Weichenantrieb, Bogenweiche rechts, 6 Stück

18,35 €* 

55445 PIKO A-Gleis mit Bettung
Gleisböschung, 10 Endstücke

12,20 €* 

55446 PIKO A-Gleis mit Bettung
Gleisböschung, Endstück mit Prellbock, 1 Stück

9,75 €* 

55447 PIKO A-Gleis mit Bettung
Sockel für Anschlussclip, 6 Stück

18,35 €* 

55487 Befestigungsschraube
für Gleisbettung ca. 50 Stück

3,60 €* 

55488 Gleis-Schrauben 1,4 x 18 mm
für Gleisbettung ca. 400 Stück

11,70 €* 



passende Elektroantriebe für die PIKO A-Gleis Weichen mit Bettung =
55271 Weichen-Antrieb links/rechts & # 55272 Unterflur-Weichenantrieb



** Roco ist ein eingetragenes Warenzeichen der Modelleisenbahn GmbH, Bergheim
** Fleischmann ist ein eingetragenes Warenzeichen der Modelleisenbahn GmbH, Bergheim/A
** Tillig ist ein eingetragenes Warenzeichen der TILLIG Modellbahnen GmbH & Co. KG, Sebnitz
** Mehano ist ein eingetragenes Warenzeichen von Mehano, Izola, Slovenia

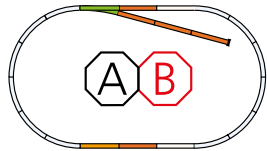

55311 Gleis-Set mit Bettung B

58,10 €*

Der Einstieg in die Modellbahn ist häufig ein Gleisoval.

Mehr Spaß bietet die Ergänzung mit Weiche und Abstellgleis.

Hier kann schon rangiert werden und der Spielspaß steigt.

Inhalt: 1 x 55421 WR (Weiche rechts), 1 x 55400 G239 (Gerades Gleis 239 mm), 5 x 55401 G231 (Gerades Gleis 231 mm), 1 x 55280 Prellbock

Grundfläche A + B: 158 x 88 cm

Minimale Aufbaufläche: 168 x 98 cm

55365 A-Gleis Bettung für Gleis-Set A + 4 Gerade G 231

33,15 €*

55366 A-Gleis Bettung für Gleis-Set A+B

38,10 €*

55367 A-Gleis Bettung für Gleis-Set A+E

57,70 €*

Soll eine stationäre oder dauerhafte Modellbahnanlage aufgebaut werden, so können die Gleiselemente schnell auf der Grundplatte fixiert werden. Hierzu müssen nur die vorhandenen Gleisschrauben aus den PIKO A-Gleisen mit Bettung entfernt und durch die längeren Befestigungsschrauben # 55488 ersetzt werden.

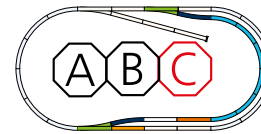

55321 Gleis-Set mit Bettung C „Bahnhofs-Set“

90,35 €*

Wird die Kombination von Set A+B um das Gleis-Set C erweitert, hat man sofort die Möglichkeit, eine Bahnhofsanlage zu integrieren und kann

2 Züge fahren lassen. Jetzt hat man schon eine richtig schöne kleine Anlage, die auch mit entsprechenden Gebäuden ausgestaltet werden kann.

Inhalt: 1 x 55400 G239 (Gerades Gleis 239 mm), 1 x 55401 G231 (Gerades Gleis 231 mm), 1 x 55420 WL (Weiche links), 1 x 55421 WR (Weiche rechts), 6 x 55411 R1 (Bogen R1 360 mm), 2 x 55419 R9 (Bogen R9 908 mm)

Grundfläche A + B + C: 182 x 88 cm.

Minimale Aufbaufläche: 192 x 98 cm.





PSD XP

Die neue Evolutionsstufe



PIKO SmartDecoder XP

PIKO SmartDecoder XP Sound

- > **W**eitreichende Funktionen
- > **U**nkomplizierte Bedienung
- > **M**fx® Fähigkeit
- > **M**akelloser Sound
- > **S**teuerung lastabhängig

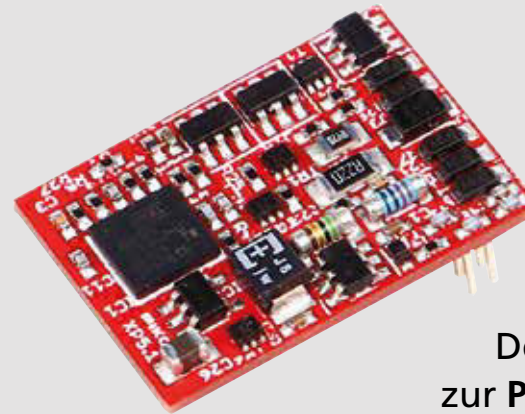

Detaillierte Informationen zur **PIKO SmartDecoder XP** Generation sowie passendem Zubehör finden Sie auf den folgenden Seiten.

Besondere
Klangerlebnisse

Vielfältige Bremsstreckenmodi
Erweiteres Function-Mapping

PSD XP

Vorbildnahes
Fahrverhalten

Einfache
Bedienbarkeit

Autoadaptive
Motorregelung

Multiprotokoll-Decoder

Innovatives Powermanagement

Mehr Informationen zu den
PIKO SmartDecodern XP
finden Sie hier:



Der PIKO SmartDecoder XP: Das Non-Plus-Ultra bei den PIKO Decodern

PSD XP

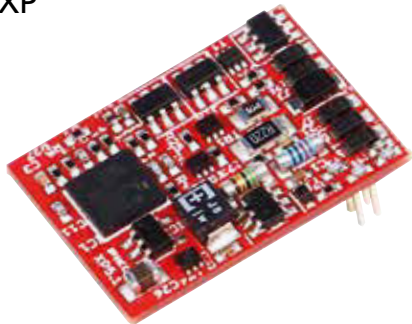

Die PIKO SmartDecoder XP – kurz PSD XP – aus dem Hause PIKO bieten dem passionierten Modellbahner eine Fülle attraktiver Features.

Der PSD XP entspricht nicht nur den aktuellsten RCN-Normungen, sondern garantiert zudem eine einfache und vorbildnahe Steuerung der Modelle.

Nach dem Motto Plug & Play unterstützt der PSD XP alle gängigen Datenformate wie DCC mit RailComPlus®, mfx® (nicht bei Next18) und Motorola.

Im Rahmen des erweiterten Function-Mappings sind beim PSD XP bis zu 68 Sonderfunktionen schaltbar. Bei der einfachen Programmierung hilft der PIKO SmartProgrammer (siehe Seite 413).

Eine decoderinterne bidirektionale Kopplung ermöglicht eine soundabhängige Ansteuerung des Motors und einzelner Funktionsausgänge.

PSD XP Sound

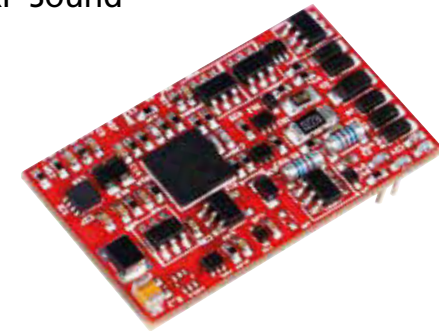

Die integrierte Power-Endstufe sorgt für besondere Klangerlebnisse mit kraftvollem Sound über 8 Kanäle. Der Soundspeicher mit Platz für bis zu 8 Minuten Sound offeriert 32 Soundslots, welche auch mit eigenen Einzelsounds belegt werden können.

Das innovative Powermanagement trägt dank verlängerter Stützzeiten auch bei Spannungsunterbrechungen zu einer störungsfreien Fahrt bei. Die gesteigerte Energieeffizienz sowie die verbesserte Temperaturverteilung wirken sich nicht zuletzt positiv auf die Lebensdauer des PSD XP aus.

Der PSD XP unterstützt alle gängigen Bremsstreckenmodi, wobei drei unterschiedliche Anfahr- und Bremsverzögerungen aktivierbar sind. Darüber hinaus sind ABC-Langsamfahrstrecken sowie ABC-Pendelzugautomatik ab Werk integriert.

Für die Synchronisierung des Dampfsounds mit der Radumdrehung verfügen ausgewählte Expert Plus Modelle zudem über einen zusätzlichen Radsensor.



INFO

Für alle PSD XP und PSD XP Sound gilt:

- › Betriebsarten DCC mit RailCom Plus®, mfx® (nicht Next18), MM, DC, AC
- › Motorstrom Dauer 1,2 A (Next18 1 A)
- › Function Mapping bis F68
- › Autoadaptive Motorregelung
- › Bremsstreckenmodi DCC, DC, ABC
- › Innovatives Powermanagement

56500 PSD XP PluX22 49,99 €*

Eigenschaften:

- 9 Funktionsausgänge
- 2 Logikausgänge über SUSI
- Maße: 22 x 16 x 4 mm

56502 PSD XP PluX16 49,99 €*

Eigenschaften:

- 4 Funktionsausgänge
- 2 Logikausgänge über SUSI
- Maße: 16 x 11 x 4 mm

56503 PSD XP 8polig 49,99 €*

Eigenschaften:

- 3 Funktionsausgänge
- Maße: 17,5 x 11,5 x 3,5 mm

56505 PSD XP S PluX22 unbespielt 120,00 €*

Eigenschaften:

- 9 Funktionsausgänge
- 2 Logikausgänge über SUSI
- Maße: 27 x 16,2 x 4 mm

56508 PSD XP S PluX16 unbespielt 120,00 €*

Eigenschaften:

- 4 Funktionsausgänge
- 2 Logikausgänge über SUSI
- Maße: 25 x 10,2 x 4 mm

56514 PSD XP F 33,99 €*

Eigenschaften:

- Funktionsdecoder
- 5- und 7-polige Stecker
- 8 Funktionsausgänge
- Maße: 16 x 11 x 4 mm

56516 PSD XP F Kabel 33,99 €*

Eigenschaften:

- Funktionsdecoder
- 8 Funktionsausgänge
- Maße: 16 x 11 x 4 mm

46505 PSD XP S Next18 unbespielt 122,00 €*

Eigenschaften:

- 4 Funktionsausgänge
- 2 Logikausgänge über SUSI
- Maße: 26 x 10 x 4 mm

56517 PSD XP F + Mittelschleifer 38,99 €*

Eigenschaften:

- Funktionsdecoder + Mittelschleifer
- 8 Funktionsausgänge
- Maße: 16 x 11 x 4 mm

56518 PSD XP F Next18 38,99 €*

Eigenschaften:

- Funktionsdecoder
- 8 Funktionsausgänge
- 2 Logikausgänge
- Maße: 15 x 10 x 4 mm

56507 PSD XP S 8-pol. unbespielt 120,00 €*

Eigenschaften:

- 3 Funktionsausgang
- Maße: 25 x 10,2 x 4 mm



PSD XP Sound inkl. lokspezifischem Lautsprecher

■ Die markierten PSD XP Sounddecoder tragen das Siegel **PIKO TrainSound® onboard**

Der innovative PIKO TrainSound® onboard zeichnet sich aus durch:

- › Selbstständiges Erkennen, ob Lok im Zugverband oder solo fährt
- › Soundabhängige Beeinflussung der Funktionsgänge und Motorsteuerung
- › Soundbeeinflussung durch anschließbaren Radsensor

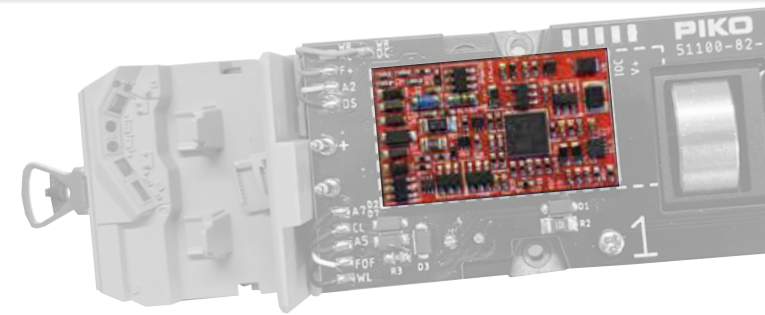

Alle folgenden

PSD XP Sound: **132,00 €***

Dampfloks	Art.-Nr.						
■ BR 03 PluX22	56620	■ BR E 94 PluX22	56601	BR 118 DR 8-pol.	56557	■ DE18 PluX22	NEU 2024 56635
■ BR 62 PluX22	NEU 2024 56630	BR 243/143/112 DR PluX22	56558	BR 118 DR GFK PluX22	56554	■ KM 4000 US PluX22	56627
BR 78 PluX22	56584	BR ET07/ET41 PKP PluX22	56552	BR 119 DR 8-pol.	56547	■ NoHAB PluX22	56608
BR 83.10 DR PluX22	56593	BR ET 21 PKP PluX22	56589	BR 130 DR PluX16	56540	■ NoHAB V1 PluX22	56628
■ BR 93 PluX22	56593	BR ET 22 PKP PluX22	56569	BR 132 DR PluX22	56573	■ Rh 2000 NS PluX22	56596
BR G7.1 8pol.	56610	■ BR 5499.1 CSD PluX22	56586	■ BR 218 DB 8pol.	56609	■ Rh 2000 US PluX22	56626
BR G7.1 PluX22	NEU 2024 56629	■ BR 5499.1 CSD/modernisiert PluX22	56577	BR 245 DB AG PluX22	56543	Rh 2200 NS PluX22	56568
		■ BR 5499.02 CSD PluX22	56622	■ BR 247 Diesel Vectron PluX22	56553	Rh 7300 SNCB PluX22	56548
Elektrolokomotiven	Art.-Nr.						
BB 8100 SNCF PluX22	56575	■ BR V 43 MAV PluX22	56598	BR D.141 FS PluX22	56591	SU46 PKP PluX22	56533
BR E 03/BR 103 DB PluX22	56550	CC 25000 SNCF PluX22	56590	BR D.145 FS PluX22	56531	TGK 2 PluX22	56521
BR E 10/BR 110, E 40/BR 140, E 50/BR 150 DB PluX22	56549	■ EP09 PKP PluX22	NEU 2024 56636	BR DF7C PluX22	56566	TRAXX / BR 145 / BR 185.1 DB 8pol.	56611
■ BR 101 DB AG PluX22	56600	■ Rh 1000 NS PluX22	NEU 2024 56632	BR G6 Vossloh (Cummins) PluX22	56580	Triebwagen / Triebzüge	Art.-Nr.
■ BR 101/BR 185.2/BR 186 8pol.	56613	Rh 1010 ÖBB PluX22	56563	BR G6 Vossloh (MTU) PluX22	56564	Blauer Blitz ÖBB PluX22	56534
BR 110.3/E10.12/112 DB PluX22	56571	■ Rh 1018 ÖBB PluX22	56621	BR G 1206 8-pol.	56555	BR 442 Talent + BR 440 8pol.	56614
BR 111 DB PluX22	56572	Rh 1041 PluX22	56520	BR G 1700 8pol.	56612	■ BR 612 DB AG Regioswinger 8pol.	56619
■ BR E 17 PluX22	56604	Rh 1044/1144 ÖBB PluX22	56592	■ BR Sm31 PKP PluX22	56607	BR 642 Desiro 8-pol.	56581
BR E 18 PluX22	56522	Rh 1100 NS PluX22	56536	BR SP/SU 45 PKP PluX22	56561	■ BR EN 57 PKP PluX22	56599
BR 120 DB PluX22	56530	Rh 1110.5 PluX22	56579	BR ST44 PKP PluX22	56538	BR VT 2.09 DR PluX22	56535
■ BR E 32/132 DB PluX22	56594	Rh 1216 (Taurus neu) 8pol.	56615	BR T669/BR770 PluX16	56542	BR VT 98 DB PluX22	56570
BR E 41/BR 141 DB PluX22	56546	Rh 2800 SNCB PluX22	56560	BR V 60 DB PluX22	56524	ICE 3 8-pol. (nur für DC)	56556
■ BR E 44 PluX22	NEU 2024 56634	Rh Ae4/7 SBB BBC PluX22	56578	■ BR V100 PluX22	56624	Rh 554 SNCB PluX22	56532
BR 147/147.5 DB AG PluX22	56528	Rh Ae 4/7 SBB MFO PluX22	56567	■ BR V 160/ 216 DB Serie PluX22	56597	Rh RBe 4/4 SBB PluX22	56526
BR 151 PluX22	56523	Rh Ae 6/6 SBB PluX22	56595	BR V 160/216 DB Vorserie PluX22	56587	Stadler GTW Diesel 8pol.	56616
■ BR 152 DB AG PluX22	56606	■ E.428 FS PluX22	56623	BR V 200 DB PluX16	56541	Stadler GTW Elektro 8pol.	56617
BR E 52/BR 152 DB PluX22	56574	■ MIDI SNCF PluX22	NEU 2024 56633	BR V 200 DR mit Schalldämpfer 2 Takt Motor PluX22	56539	■ Giruno PluX22	56602
BR 181.2 DB PluX22	56537					273000/9600 SNCF PluX22	56565
BR 187 DB AG PluX22	56545	Diesellokomotiven	Art.-Nr.				
BR E 91/191 DB PluX22	56588	■ Vectron Dual Mode	NEU 2024 56631	BR V 200 DR ohne Schalldämpfer 2 Takt Motor PluX22	56525		
BR 193 Vectron PluX16	56544	BB 60000 SNCF PluX22	56527	BR V 200.1/221 DB PluX22	56559		
		BB 67400 SNCF PluX16	56625	BR V 23/BR 101 DR PluX22	56551		
		BR 102.1/312 DR PluX22	56562	■ BR V 60/106 DR 8pol.	56618		
		BR 107 DR PluX22	56583				



Die PIKO SmartDecoder der Generation 4.1 versprechen vielfältige Möglichkeiten bei der digitalen Steuerung von Modellbahnfahrzeugen. Neben dem problemlosen Anmelden an geeigneten Zentralen per RailComPlus®, wie z.B. bei unserer PIKO SmartControl^{wlan} Zentrale, sind zum Beispiel individuelle Einstellungen im Mapping möglich.

Der PIKO SmartDecoder 4.1 Sound ist ein universell einsetzbarer Digitaldecoder mit 8 Kanälen und 12 bit Sound, vielfältigen Lichtausgängen und einer 1,2 A Motorsteuerung. Der PIKO SmartDecoder 4.1 Sound beherrscht die Datenformate DCC mit Rail ComPlus®, Motorola® und Selectrix®, ist teilweise mfx fähig und kann auch auf analogen Anlagen eingesetzt werden. Der PIKO SmartDecoder 4.1 erkennt die jeweilige Betriebsart automatisch.

Bis zu 68 schaltbare Zusatzfunktionen können abgerufen werden. Lok und bahntypische Sounds, wie Motor und Fahrgeräusche, Signalhörner, Bremsenquietschen, Bahnhofsdurchsagen, Rangierbefehle und noch viele mehr sind einzeln aktivierbar! Sound ist auch im Analogbetrieb möglich (nur Motorengeräusch).

INFO

Für **PIKO SmartDecoder 4.1 und 4.1 Sound** gilt:

- › Motorstrom Dauer 1,2 A (Next18 1A)
- › Motorspitzenstrom 2,0 A (Next18 1A)
- › Rangiergang

Für alle **PIKO SmartDecoder 4.1 PluX22** gilt zusätzlich:

- › 7 zusätzliche Sonderfunktionsausgänge
- › Summenstrom Funktionsausgänge 0,4 A
- › Function Mapping bis F68

56410 **PIKO SmartDecoder PIN 20** **88,99 €***

Eigenschaften:
 • Sonderfunktionsausgänge
Für die Digitalisierung des PIKO ICE 4 kann ausschließlich der spezielle PIKO SmartDecoder PIN 20 verwendet werden!

Alle Lautsprecher sind kompatibel mit PSD XP und PSD 4.1

	10,99 €*		10,99 €*
56330 Ersatzlautsprecher, eckig, 9 x 16 x 3 mm		56333 Ersatzlautsprecher, oval, 13,5 x 19,5 x 4 mm	
	10,99 €*		10,99 €*
56331 Ersatzlautsprecher für ICE 4, 25 x 16 x 6,4 mm		56334 Ersatzlautsprecher, rund, 23 x 5 mm (40hm/1W)	
	10,99 €*		
56332 Ersatzlautsprecher, eckig mit Rahmen, 15 x 25 x 6,4 mm (40hm/1-2W)			

Dampfloks	Lautsprecher			
		Rh 1041	56334	G1700**
		Rh 2800 SNCB	56334	G6
Dampfloks BR 55/G7.1	56332	Taurus Rh 1216**	56333	Rh 2200 NS
		Vectron / BR 193	56334	Rh 2200 NS Expert Plus
E-Loks	Lautsprecher	Dieselloks	Lautsprecher	
Ae 4/7	56334			Rh 7300
BR 101** / BR 185.2** / BR 186**	56333	BB 60 000	56330	SU 45 PKP
BR 103	56334	BR 101 Exklusiv „Wilde 13“	56332	SU 46 PKP
BR 110.1 / E 10	56334	BR 102.1 / 312	56333	T669 / ChMe3
BR 110.3	56334	BR 118	56333	TKG 2
BR 111	56334	BR 118 / BR 118 GFK	56334	V 23
BR 112 / BR 212	56334	BR 119	56333	Vectron / BR 247
BR E 18	56330	BR 119 / BR 219	56334	
BR 120	56334	BR 120 / V 200 DR	56334	Triebwagen / Triebzüge
BR 140 / E 40	56334	BR 220 / V 200 DB	56334	BR Rbe 4/4
BR 141 / E 41	56334	BR 130 / BR 131	56334	Coradia BR 440
BR 143 / BR 243	56334	BR 132	56334	ICE 3
BR 152 / E 52	56334	BR 221 / V 200.1	56334	ICE 4
BR 147	56334	BR 245 / BR 246	56334	Regioswinger
BR 150 / E 50	56334	DF7C	56334	Stadler GTW
BR 151	56330	BR V 60	56330	Talent 2
BR 187	56334	V 60 / BR 260 / BR 106.2	56333	VT 98
EP 07 / EU 07 PKP (ET41)	56334	BR V 60 Expert Plus	56330	Z2
ET22	56334	D. 145	56330	
Rh 1010	56334	G 1206	56332	

** -> nur in Verbindung mit Hilfsrahmen für Lautsprecher



4 Anschlüsse für Sensoren
(Pendelautomatik)

56415 PIKO SmartProgrammer 220,00 €*

- Einstellen von Digitalparametern Ihrer Decoder
- Einfaches und erweitertes Function Mapping
- Laden vorgefertigter Soundprojekte über integriertes WLAN Modul oder USB
- Aufspielen von Decoderdaten über den Gleisanschluss bei geschlossenem Fahrzeug
- Schnelle Soundübertragung über die SUSI-Schnittstelle
- Einfügen eigener Sounds wie Bahnhofsdurchsagen, Rangierfunk, uvm.
- Unkomplizierte Bedienung über die kostenlose Software für Windows PC sowie als App für iOS und Android Geräte
- Einsetzbar als autonome Minizentrale z.B. für einen automatischen Pendelzugbetrieb



PIKO SmartProgrammer App

kostenlos erhältlich
im Google Play Store,
Apple App Store sowie für
Microsoft Windows 10 / 11

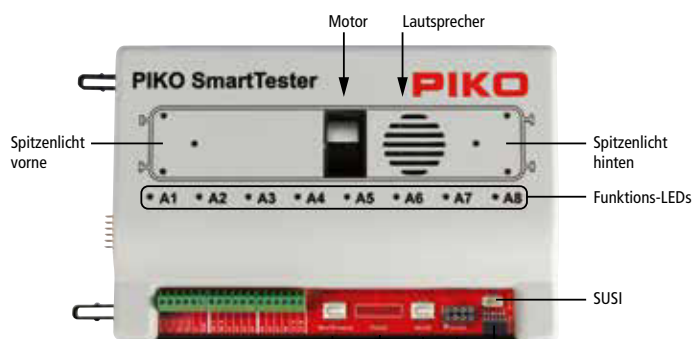

Schraubanschlüsse für z.B. Gartenbahndecoder
Next18-S-Sounddecoder
PluX22-Decoder & Sounddecoder
NEM651-Decoder
NEM652-Decoder
Next18-Decoder

56416 PIKO SmartTester 180,00 €*

- Einfaches und schnelles Testen von Lokfunktionen und Decodereinstellungen
- Direkte Rückmeldung über ausgelöste Funktionen durch den eingebauten Lautsprecher, einen Motor sowie LEDs für die Ausgänge A1 bis A8 und die Spitzensicht vorne und hinten
- Schnittstellen der Nenngrößen N, TT und H0 sowie Anschlussmöglichkeiten von Decodern großer Spurweiten
- SUSI-Schnittstelle für Soundmodule
- Über Steckverbindung mit dem PIKO SmartProgrammer und dem PIKO Control_{wlan} kombinierbar

PIKO – INNOVATION IN DER MODELLBAHN

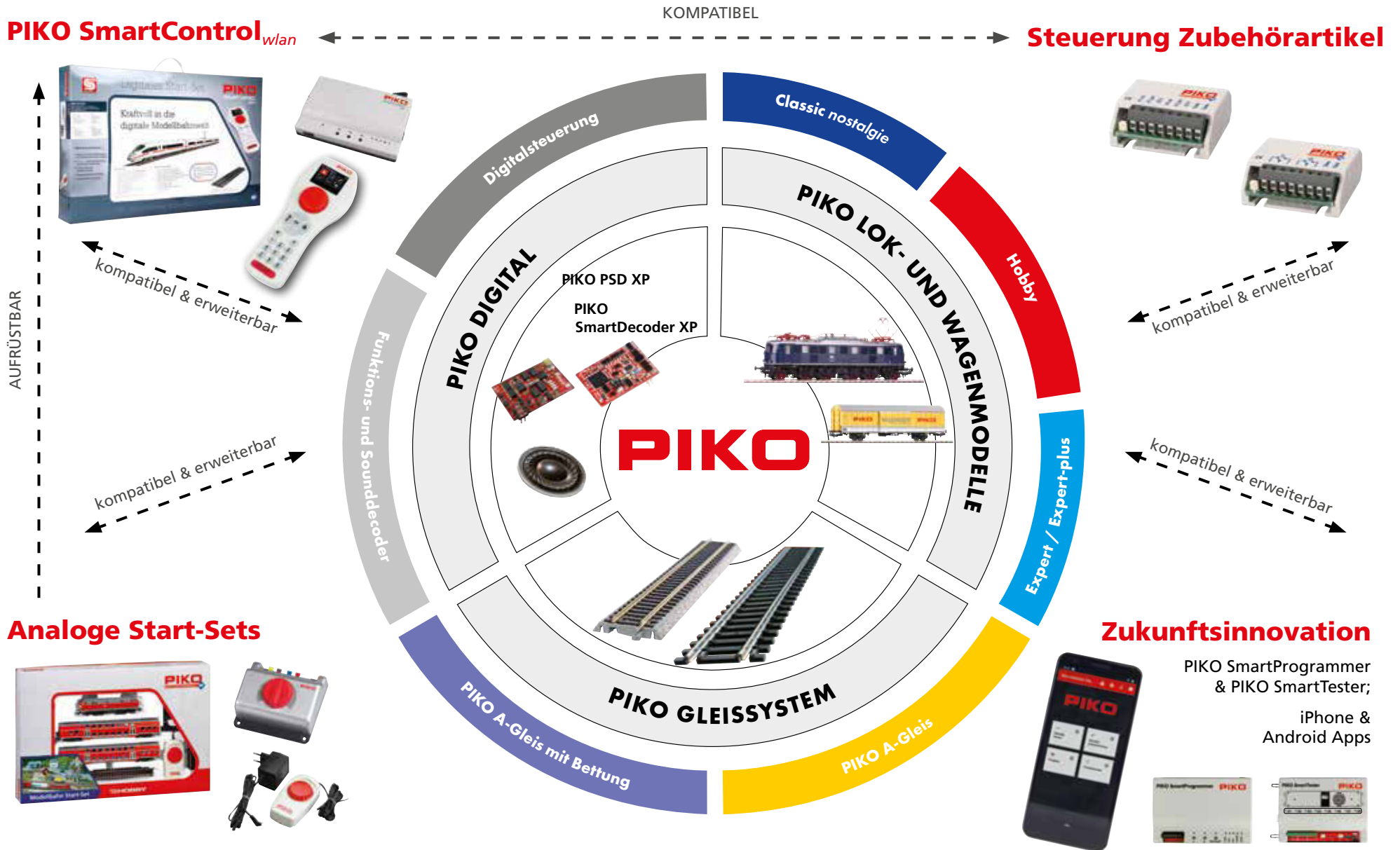



Grundlegende Einführung zum Thema „PIKO Digitaltechnik“

Informationen zur Nutzung des
PIKO SmartProgrammer und
PIKO SmartTester sowie der
dazugehörigen App



Informationen zum Thema
PSD XP und
PIKO SmartDecoder 4.1



Auch 2024 bieten wir
Ihnen Schulungen zum
Thema Digitaltechnik an.
Die Veranstaltungen werden von
erfahrenen Digitalexperten durchgeführt.
Nähere Informationen erhalten Sie
auf unserer Webseite www.piko.de.

Ihren PIKO Digitalhändler erkennen Sie an
folgendem Aufkleber im Schaufenster sowie
an dem entsprechenden Zertifikat:

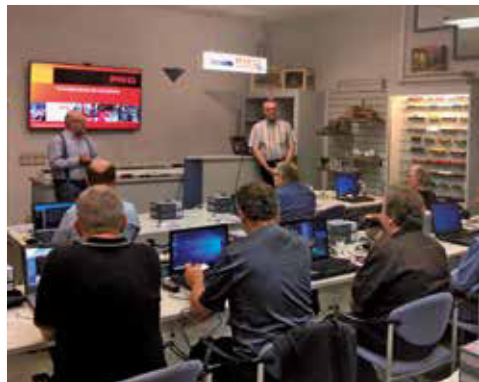



55274 Servo-Weichendecoder 65,99 €*

Servo-Weichendecoder zum Schalten von bis zu vier PIKO Unterflur-Weichenantrieben #55272. Durch die besondere Elektronik ist es möglich, den Servo-Weichendecoder digital oder analog anzusteuern und individuell einstellbare, langsame Stellbewegungen zu realisieren. Digital erfolgt die Steuerung direkt über Adressen, die den einzelnen Weichenantrieben zugeteilt werden. Im Analogbetrieb können die jeweiligen Servo-Weichenantriebe mit Hilfe des Stellpults #55262 geschaltet werden. Die Programmierung erfolgt digital einfach mit Hilfe von Adressen und Funktions-tasten. Alternativ kann eine Programmierung auch im Analogbetrieb direkt über den PIKO Servo-Weichendecoder erfolgen, wobei eine entsprechende Tastenlogik am Stellpult die jeweiligen Aktionen ausführt. Das bedeutet, dass für den analogen Betrieb keine Digitalzentrale erforderlich ist.

Passendes Zubehör für Digitalbetrieb:
 #55821 PIKO SmartControl_{wlan} Set &
 #55017 PIKO SmartControl_{light} Basis Set

Passendes Zubehör Analogbetrieb: #55262 Stellpult

zusätzlich benötigt:

Spannungsversorgung für den Weichendecoder:
 16V AC/DC, 500mA

Technische Daten:

- Multiprotokollfähig (DCC / MM)
- Digital- oder Analogbetrieb möglich
- Programmierung im Analogbetrieb ohne Digitalzentrale möglich
- zusätzliche Versorgungsspannung (Trafoeingang) nötig:
 16V AC/DC, 500mA

PIKO DIGITAL INFO

Für **weitere Fragen** wenden Sie sich bitte an:

E-Mail: hotline@piko.de
PIKO Hotline (Di & Do: 16.00 – 18.00 Uhr):
 03675 / 89 72 55

Wir helfen Ihnen gerne weiter.



55030 PIKO Schaltdecoder für Magnetartikel 28,99 €*

Schaltdecoder zum Schalten von Magnetartikeln wie Weichen, Formsignale usw. über zwei voneinander unabhängige Adressen.



55031 PIKO Schaltdecoder für elektrische Verbraucher 40,99 €*

Schaltdecoder zum Schalten von elektrischen Verbrauchern wie Lichtsignale, Lampen, Motoren usw. über zwei voneinander unabhängige Adressen.



55275 Anschluss-Clip für Digitalanlagen 7,45 €*

Anschluss-Clip ohne EMV-Entstörelement nötig für Digitalanlagen. Passend zu G231



55021 Anschlusskabel für Digi 1 oder Digi 2 an ein Netzteil 10,99 €*

Hinweis: Zulässig ist nur der Anschluss eines Netzteils mit max. 18 V AC/DC, 45 VA.



56127 Nachrüstset mit Funktionsdecoder (Lichtwechsel) 38,99 €*

Für den Umbau eines Gleichstromsteuerwagens auf einen Wechselstromsteuerwagen und für Innenbeleuchtungen geeignet

Mit den PIKO Digital-Decodern lassen sich Lokomotiven mit Gleichstrommotoren, die eine NEM-Schnittstelle besitzen, schnell und einfach auf Digitalbetrieb umrüsten. Alle Typen sind lastgeregelt und geeignet für das DCC- und Motorola®-Datenformat sowie für konventionelle Gleich- und Wechselstromanlagen. Die jeweilige Betriebsart wird automatisch erkannt. Alle Decoder unterstützen 14, 28 und 128 Fahrstufen sowie alle Adressbereiche (0-127 & 128 - 9.999). Die Decoder besitzen generell zwei fahrtrichtungsabhängige Funktionsausgänge (digital schaltbar, z.B. für die Beleuchtung) sowie – wieder typabhängig – bis zu sieben weitere, einzeln schaltbare Ausgänge für den Betrieb von Beleuchtung, Digitalkupplung oder ähnlichem Zubehör. Da alle Decoder mit einem Stecker nach NEM-Standard ausgerüstet sind, müssen Sie lediglich an Stelle des Brückensteckers in die Lokschnittstelle eingesteckt werden. Ein Öffnen des Fahrzeuges zu Programmierzwecken ist nicht notwendig.



56122
PIKO Digital-Decoder 8-polig NEM 652,
multiprotokoll mit RailCom Plus®

36,99 €*

Technische Daten:

Max. Motorstrom: 0,65 A (Dauer) / 1 A (Anlauf)

Funktionsausgänge: 3

Gesamtbelastung: max. 1,0 A

Größe: 19 x 14 x 3,5 mm

Schnittstelle: NEM652 8-polig

Beschreibung

Diese Digital-Decoder können in DCC-Systemen mit RailCom® und RailCom Plus® sowie in Motorola-Systemen verwendet werden. Sie fahren ebenfalls im Analogbetrieb mit Gleich- oder Wechselspannung. Durch die Ansteuerung der Motore mit einer Frequenz von 18,75kHz sind sie auch für Glockenankermotore geeignet und gewährleisten einen ruhigen Lauf.

gemeinsame Eigenschaften:

- Lastregelung für gleichmäßige Fahreigenschaften
- ruhiger Motorlauf durch Ansteuerung mit 18,75kHz
- 14, 27, 28 und 128 Fahrstufen, je nach Datenformat
- kurze und lange Adressen einstellbar (0 – 9.999)
- minimale, maximale und mittlere Geschwindigkeit einstellbar
- Hauptgleisprogrammierung (DCC / „POM“)
- Rangiergang (halbe Geschwindigkeit) schaltbar
- Anfahr-/Bremsverzögerung schaltbar
- fahrtrichtungsabhängige Beleuchtung, schaltbar über F0
- Erkennung von ABC- und DCC-Bremssignal sowie DC-Bremsstrecken
- Alle Ausgänge gegen Kurzschluss gesichert
- automatische Erkennung der Betriebsart (analog / digital; DCC / Motorola)
- CV-Programmierung mit allen DCC-Systemen
- Erweitertes Function Mapping, F0 - F68





PIKO Gebäudemodelle – das perfekte Ambiente jeder Modellanlage

- > Realistische Farbgebung
- > Farbliche Alterung vieler Bausatzteile
- > Einfaches Bauen durch passgenaue Teile und verständliche Baupläne

Viele Bausätze enthalten Reklame und Schilder zum Aufkleben. So integriert sich ein Modell thematisch gut in die Anlage.



Tipps und Tricks zur Planung einer kompletten Modellbahnanlage gibt es im Buch „So baut man Modelleisenbahnen“. siehe Seite 397

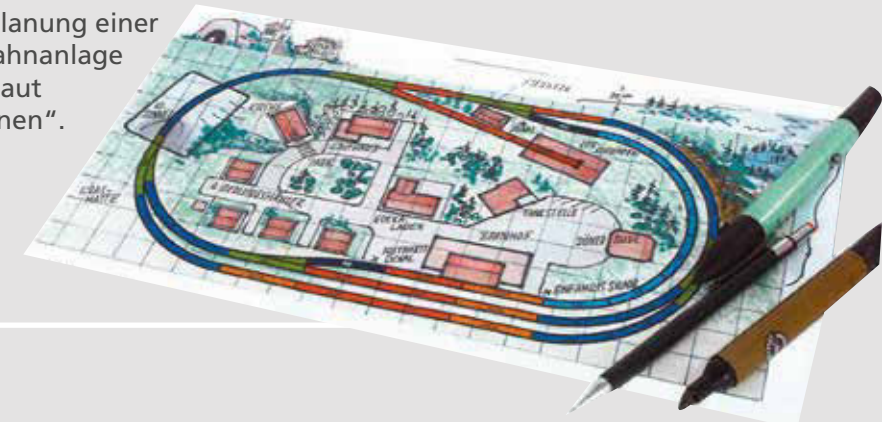

Gebäude

61153 Bauhof Neustadt

99,00 €*

Wie auf einem richtigen städtischen Bauhof gibt es hier alles, was zu den verschiedensten Instandhaltungsarbeiten in der Stadt Neustadt benötigt wird.

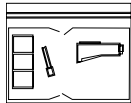

420 x 340 x 80 mm

Auf einer Bodenplatte finden ein dreiteiliger Bansen für Schüttgüter, ein Förderband und ein kleines Betriebsgebäude Platz. Auf dem von einem Drahtgeflechtzaun umfriedeten Gelände lagern Fässer, Hölzer und Werkzeuge für den täglichen Einsatz. Die Bauteile dieses Bausatzes sind teilweise farblich gealtert.





61149 Brauerei Schultheiss

Das Brauereigebäude entstand in den 20er Jahren des vorigen Jahrhunderts. In Backsteinstruktur gehalten, beherbergen die zwei Gebäudeteile alle wichtigen Einrichtungen, die für das Bierbrauen notwendig sind. Ein eindrucksvoller Schornstein rundet den attraktiven Gebäudekomplex ab. Die Bauteile dieses Bausatzes sind teilweise farblich gealtert.

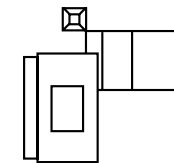

308 x 328 x 200 mm

108,00 €*



61152 Kistenfabrik Gerlacher

99,00 €*

Dieses Industrie-Ensemble besteht aus einem kleinen Werksgebäude mit Tonnendach und einem Laufkran auf einer Bodenplatte.

Der Zaun mit seinen filigranen Zaunfeldern und den „gemauerten“ Pfosten gibt diesem Bausatz seinen besonderen Reiz, genau so wie die beiliegenden Kleinteile wie Werkzeuge, Kanthölzer, Kompressor etc. Die Bauteile dieses Bausatzes sind teilweise farblich gealtert.

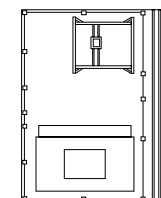

420 x 340 x 110 mm



61151 Plattenbau Kaufhalle „Petersberg“ 45,00 €*

Die Plattenbausiedlung wird durch diese typische Kaufhalle ergänzt. Sie erweitert die Möglichkeiten des authentischen Nachbaus einer größeren Plattenbausiedlung der 70er Jahre. Die Bauteile dieses Bausatzes sind teilweise farblich gealtert.

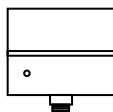

172 x 165 x 50 mm



61146 Wohnblock WBS70, Basis-Set

Um den zunehmenden Bedarf an günstigen Wohnungen in schnellstmöglicher Zeit zu decken, wurden besonders in den Siebzigern des vorigen Jahrhunderts Wohnblocks in sogenannter Plattenbauweise errichtet. Diese Einheitswohnungen waren nach dem Baukastenprinzip konstruiert und sind genau so ins Modell umgesetzt. Bauteile dieses Bausatzes sind teilweise farblich gealtert. Der Bausatz enthält 5 Stockwerke, die über das Ergänzungsset # 61147 erweitert werden können.

64,00 €*

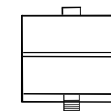

170 x 180 x 200 mm

61147 Ergänzungsset Plattenbau WBS70, 2 Stockwerke

Zur Ergänzung und Gestaltung eines lebendigen Layouts kann der Wohnblock WBS70, # 61146, mit den Bauteilen dieses Ergänzungsbausatzes in der Höhe um 2 Stockwerke (64 mm) erweitert werden. Die Bauteile dieses Bausatzes sind teilweise farblich gealtert. Mit mehreren Basis- und Ergänzungssets können ganze Straßenzüge mit Wohnblocks verschiedener Höhen und Längen nachgebildet werden.

34,00 €*

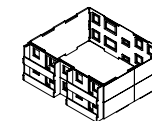

170 x 150 x 65 mm



61148 Plattenbau Gaststätte

Passend zu den Wohnblocks WBS70 (# 61146) kann die "Plattenbau-Siedlung" nun mit der typischen Gaststätte erweitert werden. Das Gebäude ist einsteckig.

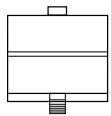

170 x 165 x 65 mm

34,00 €*

Aufnahme: Frank Zarges



61150 Plattenbau Polytechnische Oberschule 45,00 €*

Die Plattenbausiedlung erhält jetzt das passende dreistöckige Schulgebäude, wie es auch noch heute in den typischen Stadtteilen größerer Städte zu finden ist.

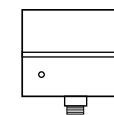

172 x 165 x 130 mm

61145 Siedlungshäuser „Neuburg“

57,00 €*

Die beiden Siedlungshäuser können gut im Vorort an der Bahnlinie stehen. Die Bauteile dieses Bausatzes sind z.T. farblich gealtert.

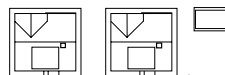

2 Stück
105 x 99 x 99 mm
Geräteschuppen
51 x 29 x 38 mm

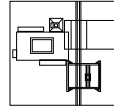

440 x 420 x 275 mm

Aufnahme: Frank Zarges



61134 Dampflokwerkstatt

145,00 €*

Die Dampflokwerkstatt ist das ideale Gebäude, um ein Bahnbetriebswerk zu ergänzen. Zwei über einen Durchgang verbundene Gebäude und die dem Bausatz beiliegenden Grundplatten erlauben den Einbau eines Gleises, welches durch den Werksdurchgang geführt und unter dem Portalkran angelegt werden kann. Einige Bauteile dieses Bausatzes sind farblich gealtert.

61144 Malzfabrik

119,00 €*

Die Malzfabrik besteht aus 2 Betriebsgebäuden, die über eine Durchfahrt miteinander verbunden sind. Die beiliegenden Grundplatten verfügen über die Möglichkeit, einen Gleisanschluß zu integrieren. Mit einer überdachten Rampe lassen sich gut Beladungsszenen gestalten. Die Bauteile dieses Bausatzes sind teilweise farblich gealtert.

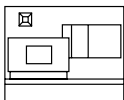

420 x 335 x 200 mm



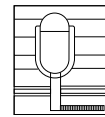

210 x 115 x 140 mm
mit Bodenplatte:
232 x 210 x 145 mm

61137 Stellwerk Reinbek

66,00 €*

Das Fahrdienstleiterstellwerk stand im Bahnhof Reinbek. Der später hinzugefügte halbrunde Unterbau aus Ziegeln wurde zur Unterbringung oder als Abstellraum für die Bahnmeisterei genutzt. Der Zugang zum Stellwerksraum erfolgte über den Brückenlaufsteg mit der filigranen Treppe. Das vorbildgetreue, gealterte Modell paßt durch seine zeitlos moderne Form auf jede Anlage. Dabei kann es auch ohne den fein strukturierten Unterbau aufgestellt werden.

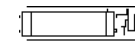

180 x 47 x 88 mm

61128 Behelfsstellwerk „Neuses“

74,00 €*

Behelfsstellwerke sind typische Bauten der Nachkriegszeit und waren in vielen Ausführungen anzutreffen.

Bei diesem Behelfsstellwerk wurde ein Personenwagenkasten auf einen gemauerten Sockel gehievt. Das sorgte für den notwendigen Überblick beim Beobachten der Weichenstraßen und Signale, die von hier aus bedient wurden. Vorbildauswahl, Farbgebung und realistische Altersspuren ergänzen sich zu einem interessanten Betriebsgebäude für Anlagen der Epochen III und IV. Stellwerke dieser Art waren noch bis in die 80er Jahre des 20. Jahrhunderts beispielsweise im Vorfeld von Kassel Hbf in Betrieb.



61112 Behelfsbahnstation

86,00 €*

Der aufgebockte Wagenkasten als Güterschuppen, das „Empfangsgebäude“ aus Wellblech, das hölzerne „Fahrgastzentrum“ – ein Ensemble, welches ein Stück Eisenbahn- und Zeitgeschichte vermittelt. Ein Bausatz, der sich für Anlagen der Epoche III besonders eignet, in Teilen aber auch noch in der Epoche IV seine Berechtigung. Die Bauteile des Bausatzes sind teilweise farblich gealtert.

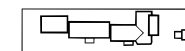

390 x 100 x 55 mm

61141 Tanklager „Esso“

109,00 €*

Die Eisenbahn spielt bei der Versorgung der automobilen „Konkurrenz“ eine wichtige Rolle. Sie transportiert den begehrten Treibstoff von den Raffinerien zu regionalen Tanklagern, von wo aus er nach Bedarf an die Tankstellen ausgeliefert wird. Mit den beiliegenden Grundplatten lassen sich Schienen einbauen, um interessante Verlade-szenen zu gestalten.

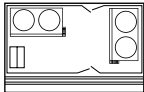

420 x 340 x 120 mm

Aufnahme: Frank Zarges



LOKSCHROTTPLATZ



Beispielabbildung



210 x 230 x 75 mm

61103 Lokschrottplatz

100,00 €*

Die drei Schrottbansen lassen sich mit den zahlreich beiliegenden Lokomotiv-Altteilen, wie etwa Rad-sätzen, Gestängeteilen, Kessel, Rahmen und Puffern individuell befüllen. Die Bauteile des Bausatzes sind teilweise farblich gealtert (Beispielabbildung, tatsäch-licher Inhalt kann abweichen.)

61102 Portalkran

68,00 €*

Die Führerkabine mit Laufkatze ist seitlich verschiebbar. Die Bauteile des Bausatzes sind teilweise farblich gealtert.

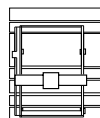

190 x 210 x 160 mm

61101 Ausbesserungswerkstätte

82,00 €*

Die Ausbesserungswerkstatt ermöglicht das Einfahren von Kleinloks oder Wagen. Die Bauteile des Bausatzes sind teilweise farblich gealtert.

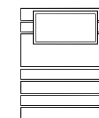

210 x 230 x 106 mm



61113 Getreidelager „Billinger“

92,00 €*

Lagerhäuser dieser Art sind typisch für den ländlichen Raum. Über Anschlussgleise können die Umschlagsgüter, hauptsächlich Getreide, direkt mit der Bahn abgefahren werden. Das reich detaillierte und dezent mit Alterungsspuren versehene Lagerhaus läßt sich mit den anderen Gebäuden ideal zu einem markanten Betriebszentrum auf ländlich geprägten Anlagen ausbauen. Mittels der dem Bausatz beiliegenden Grundplatten lassen sich Schienen verlegen, um interessante Verladeszene zu gestalten.

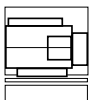

210 x 230 x 168 mm

61115 Getreidesilos „Billinger“

84,00 €*

Bevor das Getreide in die LKWs abgelassen werden kann, muss es zuvor in die Silos geblasen werden. Die Behälter ruhen auf filigranen Unterkonstruktionen. Gebläse, Leitungen und Lüfter machen den vorbildgetreuen Eindruck dieses Modells perfekt. Die Bauteile des Bausatzes sind teilweise farblich gealtert.

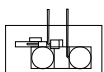

210 x 134 x 153 mm

61114 Getreideförderung „Billinger“

95,00 €*

Der imposante Lagerturm dient der Trocknung und Förderung von Getreide. Viele betriebswichtige Details, wie etwa Gebläse-Förderung und Lüftungsstutzen auf den Dächern sowie viele verschiedene Rohre machen das Gebäude besonders interessant. Die Bauteile des Bausatzes sind teilweise farblich gealtert.

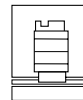

210 x 230 x 230 mm

61111 Förderband und Zubehör

35,00 €*

Für eine authentische Ausgestaltung der Kohlenhandlung bieten sich die vielen Teile des Bausatzes an. Werkzeuge, Sackkarren, Kompressoren, Kohlen-säcke und ein paar Heizölfässer sowie ein Förderband erleichtern die Arbeit.



SAND- UND KIESWERK BLUM

Durch die Kombination der einzelnen Elemente des Sand- und Kieswerks Blum läßt sich ein attraktiver Werksbereich aufbauen



61123 Beladebrücke 82,00 €*
Über die Beladebrücke werden aus dem Sortierturm kommende Sande und Kiese in Schüttgutwagen oder LKWs verladen. Drei getrennte Schütten ermöglichen einen hohen Verladedurchsatz. Die Bauteile des Bausatzes sind teilweise farblich gealtert.

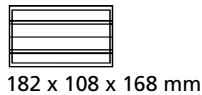

61124 Sortierturm



120 x 94 x 220 mm

92,00 €*



61125 Sand-Silo & Sandförderung 55,00 €*
Die ankommenden Sande und Kiese werden über ein Förderband in den Sortierturm geschafft. Das Sandsilo befüllt LKWs mit besonders feinem Sand, welcher aus dem Sortierturm in das Silo geblasen wird. Die Bauteile des Bausatzes sind teilweise farblich gealtert.

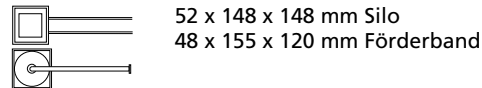

61127 Verkaufsbüro

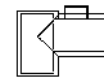

84 x 64 x 38 mm

47,00 €*



61126 Entladekran 60,00 €*
Der Entladekran läuft auf Schienen (nicht angetrieben). Er ermöglicht das Entladen von ankommenden Güterwagen oder auch Schiffen, sofern das Sand- und Kieswerk Blum an einen beschiffbaren Wasserlauf gebaut wird. Die Bauteile des Bausatzes sind teilweise farblich gealtert.

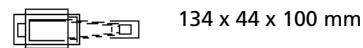



61116 Glashütte „E. Strauss“ 103,00 €*

Die Glashütte ist mit ihrem Tonnendach ein eindrucksvolles Gebäude. Im deutlich höher ausgeführten Produktionsgeschoss stehen die Glasschmelzöfen. Dort finden sich auch die Arbeitsplätze der Glasbläser zur Weiterverarbeitung. Das Modell wirkt mit dem vorbildlichen Materialmix aus Ziegelmauern und Naturstein, mit der überdachten, rückwärtigen Laderampe, mit dem Tonnendach (samt Schneefang-Gittern) sowie dem bedarfsge- recht dimensionierten Lüfteraufsatz so imposant wie authentisch. Die Bauteile des Bausatzes sind teilweise farblich gealtert.

61117 Fabrik-Nebengebäude 95,00 €*

Das Nebengebäude passt nach Stil und Geschosshöhe ideal zum Hauptgebäude und bietet eine große Durchfahrt, durch die auch Schienenfahrzeuge fahren können. Mit den den Haupt- und Nebengebäuden beiliegenden Grundplatten ist der Einbau von überfahrbaren Gleisen möglich. Die Bauteile des Bausatzes sind teilweise farblich gealtert.

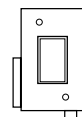

#61116:
225 x 130 x 185 mm

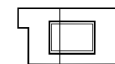

#61117:
225 x 130 x 185 mm

61118 Fabrik-Schornstein 45,00 €*

Die Glashütte benötigt viel Wärme, und so darf ein Heizhaus samt entsprechendem Fabrikschornstein nicht fehlen. Der Schornstein steht auf einem gemauerten Sockel und enthält auch eine Leiter für den Schornsteinfeger. Verstärkungsbänder aus Metall und realistische Betriebsspuren tragen zur Vorbildtreue bei. Die Bauteile des Bausatzes sind teilweise farblich gealtert.

61119 Fabrik-Zubehör 45,00 €*

Nicht nur für die Glashütte geeignet ist dieses Sortiment aus Kompressoren, Containern, Säuretöpfen und Werkzeugen. In diesem Bausatz ist auch der Ladekran enthalten.

61120 Fabrik-Zaun 55,00 €*

Dieser filigran gearbeitete Zaun ist eine ideale Ergänzung zur Glashütte. Der vorbildlich gealterte Zaun ist auf einer niedrigen Mauer montiert. Da er sich variabel ablängen lässt, ist sein Einsatzbereich praktisch unbegrenzt.



#61118:
50 x 50 x 260 mm



#61119:
130 x 95 x 75 mm

MAIN-BETON

Das Gebäudeensemble der Main-Beton setzt sich aus einer Betonmischanlage, Silos, und drei Sandbansen zusammen, die jeweils als einzelne Bausätze erhältlich sind. Am schönsten wirkt das Ganze natürlich als komplette Anlage, die der Perfektionist noch mit einem Werkzaun abschließt. Schienen lassen sich mit den Grundplatten einbauen, um interessante Verladeszene zu gestalten.

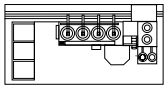

172 x 152 x 130 mm
mit Bodenplatte:
224 x 204 x 135 mm



61133 Werkzaun
Das Betonwerk kann mit dem typischen Fabrikzaun aus Maschendraht umgeben werden.

56,00 €*

61131 Silos
In den Silos werden die verschiedenen Sorten an Fertigbeton gelagert. Sie können von dort mit Mischfahrzeugen abgeholt werden.

74,00 €*

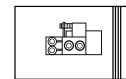

340 x 210 x 190 mm



61130 Betonmischanlage
Die Bauten der Mischanlage bilden das technologische Herzstück dieses spezialisierten Bereichs der Baustoffproduktion.

86,00 €*

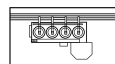

420 x 230 x 130 mm

61132 Sandbansen
Ohne Sandvorrat kein Beton! Mit dem Sandbansen der Firma „Main-Beton“ besitzt der Modellbahner einen vorbildgetreuen Bausatz.

66,00 €*

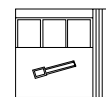

230 x 210 x 55 mm



TANKLAGER



61104 Tanklager „J. Hennig“

63,00 €*

Der Bausatz enthält zwei Vorratsbehälter zum Zwischenlagern der mit Kesselwagen angelieferten Mineralölprodukte. Kesselarmaturen, Abfüllstutzen und Öl-Auffangwanne wirken mit ihren vorbildgetreuen Alterungsspuren so richtig „echt“.



175 x 90 x 70 mm



162 x 90 x 140 mm

61121 „Esso“-Hochtanks 66,00 €*

Hochtanks ergänzen Anlagen wie das „Tanklager J. Hennig“. Sie lassen sich aber auch beim Nachbilden ganzer Raffinerien einsetzen, wo große und kleine Tanks zu finden sind. An dem mit realistischen Alterungsspuren versehenen PIKO-Modell sind viele Details wie z.B. Armaturen und Öl-Auffangwanne wirklichkeitsgetreu nachgebildet.



152 x 66 x 56 mm

61106 Auslieferungsbüro „J. Hennig“ 63,00 €*

Nicht allein die Befüllung der Tankwagen ist wichtig, sondern der „Papierkram“ muss auch erledigt werden. Dafür steht gleich neben der Tankanlage das Auslieferungsbüro, bei dem auch kleinere Mengen von Mineralölen in Fässern abgegeben werden.



61105 Abfüllstation „J. Hennig“

69,00 €*

Um eine schnelle Befüllung von Tankwagen zu erreichen, benötigt man bei der Bahn eine Abfüllstation. Die Bauteile des Bausatzes sind teilweise farblich gealtert.

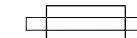

225 x 25 x 75 mm





55743 Tannen 24,99 €*
(10 Stck.)
Höhe max. ca. 116 mm



55744 Büsche 18,99 €*
(6 Stck.)
Höhe ca. 27 mm



55737 Automodelle PKW 56,99 €*
(4 Stck.)
Metallmodelle in feinsten Detaillierung und Lackierung.
Nummern- und Typenschilder exakt bedruckt.



55725 Bahnschranke, 17,49 €*
10-tlg.
ca. 14 x 15 cm

55757 Beleuchtungssockel 9,49 €*
für Glühlampe
#55758, E 5,5, (4 Stck.)



55758 Ersatzglühlampen 15,99 €*
16 V (10 Stck.), E 5,5



55711 Streumaterial, 20,49 €*
4-fach sortiert



55712 Deko-Moos, 12,99 €*
4-fach sortiert



55713 Gleisschotter fein, grau 5,99 €*
Inhalt: ca. 200 g



55710 Grasmatte 21,49 €*
ca. 60 x 120 cm

55770 2 Verteilerplatten, 11,99 €*
24-polig

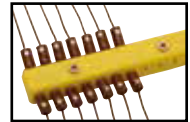

55771 Miniaturstecker 21,99 €*
(32 Stck.)
+ Buchsen (8 Stck.)



55731 Reisende, 18,99 €*
6-tlg.



55730 Bahnpersonal, 18,99 €*
6-tlg.

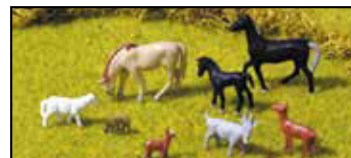

55732 Haustiere, 18,99 €*
8-tlg.

55775 Schaltlitze 15,99 €*
(4 Ringe zu je 10 m)



55701 PIKO Fix, Profi-Kunststoffkleber, 30 g 13,99 €*
30 g

























55750 Holzmastleuchte, einf. 25,99 €*
55751 Telegraphenset, 3-tlg. 31,99 €*
Ersatzglühlampe: #56095
Höhe ca. 90 mm

55752 Gittermastlampe, einf. 23,99 €*
55753 Gittermastlampe, zweifl. 24,99 €*
Ersatzglühlampe: #56096
Höhe ca. 140 mm

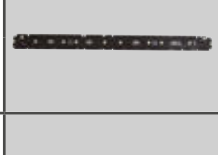

55755 Straßenlampe, zweifl. 20,99 €*
Ersatzglühlampe: #56097
Höhe ca. 120 mm



ART.-NR.	BEZEICHNUNG		ART.-NR.	BEZEICHNUNG		ART.-NR.	BEZEICHNUNG	
56050	Gleichstromradsatz (2 Stck.), 1 x Isolierbuchse 11,3 mm		56065	Radsatz (2 Stck.) für TriXExpress 1 x Isolierbuchse 9 mm		56178	Radsatz BR 185, Gleichstrom mit Haftreifen (2 Stck.)	
7,49 €* 56051	Gleichstromradsatz (2 Stck.), 2 x Isolierbuchse 11,3 mm		10,99 €* 56066	Wechselstromradsatz (2 Stck.) 10,3 mm für ICE3 Sitzwagen		10,49 €* 56179	Radsatz BR 189, Gleichstrom mit Haftreifen (2 Stck.) bedruckt	
7,24 €* 56052 56053	Gleichstromradsatz (2 Stck.), 1 x Isolierbuchse 10,3 mm		7,24 €* 56170	Radsatz Taurus, bedruckt (2 Stck.) Gleichstrom, ohne Haftreifen		10,49 €* 56180	Radsatz Herkules, Gleichstrom mit Haftreifen (2 Stck.) bedruckt	
7,24 €* 56054	Gleichstromradsatz (2 Stck.), 2 x Isolierbuchse 10,3 mm		10,24 €* 56171	Radsatz Taurus, bedruckt (2 Stck.) Wechselstrom, ohne Haftreifen		10,49 €* 56181	Radsatz BR 67400, Gleichstrom mit Haftreifen (2 Stck.)	
12,99 €* 56060	Gleichstrom- Speichenradsatz (2 Stck.), 11,3 mm		10,24 €* 56173	Radsatz BR 185, bedruckt (2 Stck.) Gleichstrom, ohne Haftreifen		19,74 €* 56182	Umbauradsätze für E-Lok Vectron DC (4 Stck.)	
7,24 €* 56061	Wechselstromradsatz (2 Stck.), 11,3 mm		10,24 €* 56174	Radsatz BR 185, bedruckt (2 Stck.) Wechselstrom, ohne Haftreifen		19,74 €* 56183	Umbauradsätze für E-Lok Vectron AC (4 Stck.)	
7,24 €* 56062	Wechselstromradsatz (2 Stck.), 10,3 mm		10,24 €* 56175	Radsatz BR 185, bedruckt (2 Stck.) Wechselstrom, mit Haftreifen		19,99 €* 56184	Umbauradsätze für Diesellok Vectron DC (4 Stck.)	 <small>Symbolfoto</small>
12,99 €* 56063	Wechselstrom- Speichenradsatz (2 Stck.), 11,3 mm		10,49 €* 56176	Radsatz BR 218, Gleichstrom mit Haftreifen (2 Stck.)		19,99 €* 56185	Umbauradsätze für Diesellok Vectron AC (4 Stck.)	 <small>Symbolfoto</small>
6,99 €* 56063	Wechselstromradsatz Personenwagen EW I (2 Stck.), 10,45 mm		10,24 €* 56176	Radsatz BR 218, Gleichstrom mit Haftreifen (2 Stck.)		19,99 €* 56185	Umbauradsätze für Diesellok Vectron AC (4 Stck.)	 <small>Symbolfoto</small>

ART.-NR.	BEZEICHNUNG		ART.-NR.	BEZEICHNUNG		ART.-NR.	BEZEICHNUNG	
56100	Beleuchtungsbausatz Mod.-Wagen		56134	Beleuchtungsbausatz Bahnpostwagen 4-p/21		56142	LED-Beleuchtungsbausatz Doppelstock-Gepäck- wagen	
38,99 €*	für alle Modernisierungs- Wagen		37,99 €*			33,99 €*		
56101	Beleuchtungsbausatz Reko-Wagen		56135	Beleuchtungsbausatz Schürzeneilzugwagen & Packwagen		56143	LED-Beleuchtungsbausatz Mittelwagen GTW Stadler 2/80	
38,99 €*	für alle Reko-Wagen		37,99 €*			32,99 €*		
56102	Beleuchtungsbausatz Doppelstock-Sitzwagen		56136	Beleuchtungsbausatz Sachsenwagen		56144	LED-Beleuchtungsbausatz UIC-X Personenwagen	
38,99 €*	für alle Doppelstock- Sitzwagen		37,99 €*			39,99 €*		
56104	Beleuchtungsbausatz Doppelstock-Gliederzug		56137	Stirnbeleuchtung Doppelstock-Steuerwagen		56145	LED-Beleuchtungsbausatz Steuerwagen ET 440	
35,99 €*	für den Einbau in die Gliederzüge werden entsprechend viele Bel.-Bausätze benötigt		39,99 €*			19,99 €*		
56130	Beleuchtungsbausatz Durchgangswagen Sitzwagen		56138	Stirnbeleuchtung Doppelstock-Steuerwagen		56146	LED-Beleuchtungsbausatz Mittelwagen ET 440	
37,99 €*			39,99 €*			19,99 €*		
56131	Beleuchtungsbausatz Durchgangswagen Steuerwagen		56139	LED-Beleuchtungsbausatz Triebzug GTW Stadler		56147	LED-Beleuchtungsbausatz Steuerwagen ET 440 lang	
35,99 €*			28,99 €*			21,99 €*		
56132	Beleuchtungsbausatz Bahnpostwagen p/13		56140	LED-Beleuchtungsbausatz Gliederzug DBGe12		56148	LED-Beleuchtungsbausatz Personenwagen 120A PKP	
37,99 €*			39,99 €*			24,99 €*		
56133	Beleuchtungsbausatz Bahnpostwagen 4-a/15		56141	LED-Beleuchtungsbausatz Doppelstock-Bufferwagen		56270	LED-Beleuchtungsbausatz Y-Sitzwg. für 1. Klasse; 1./2. Kasse. & 2. Klasse	
37,99 €*			39,99 €*			18,49 €*		Symbolfoto

ART.-NR.	BEZEICHNUNG	ART.-NR.	BEZEICHNUNG	ART.-NR.	BEZEICHNUNG
56271	LED-Beleuchtungsbausatz Y-Liegewagen	56283	LED-Beleuchtungsbausatz IC Speisewagen	56294	LED-Beleuchtungsbausatz Schnellzugwagen Eurofima 1. Klasse
18,49 €* <small>Symbolfoto</small>		18,49 €* 		23,99 €* <small>Symbolfoto</small>	
56272	LED-Beleuchtungsbausatz Y-Liegewagen WLAB SZD	56284	LED-Beleuchtungsbausatz Personenwagen 111A / 112A PKP	56295	LED-Beleuchtungsbausatz Schnellzugwagen Eurofima 2. Klasse
18,49 €* <small>Symbolfoto</small>		23,99 €* 		23,99 €* <small>Symbolfoto</small>	
56273	LED-Beleuchtungs- bausatz Speisewagen WRm61	56286	LED-Beleuchtungsbausatz EW I Personenwagen	56296	LED-Beleuchtungsbausatz Schnellzugwagen Eurofima Schlusslicht
18,49 €* <small>NEU 2024</small> <small>Symbolfoto</small>		23,99 €* 		18,49 €* 	
56274	LED-Beleuchtungsbausatz Y-Sitzwagen WLAB SZD Schlussbeleuchtung	56288	LED-Beleuchtungsbausatz ICE 4 Endwagen	56297	LED-Beleuchtungsbausatz 3yg-Wagen (Umbauwagen)
18,49 €* 		23,99 €* <small>Symbolfoto</small>		23,99 €* <small>Symbolfoto</small>	
56275	LED-Beleuchtungsbausatz Y-Liegewagen WLAB SZD Schlussbeleuchtung	56289 56290	LED-Beleuchtungsbausatz ICE 4 Speisewagen	56299	LED-Beleuchtungsbausatz 3yg-Wagen (Umbauwagen) Schlusslicht
18,49 €* 		23,99 €* <small>Symbolfoto</small>		18,49 €* 	
56276	LED-Beleuchtungs- bausatz für Y-Speisewagen Schlussbeleuchtung	56291	LED-Beleuchtungsbausatz x-Personenwagen	56302	LED-Beleuchtungsbausatz ICR Personenwagen V1, V5, V10, V14
18,49 €* <small>NEU 2024</small> <small>Symbolfoto</small>		23,99 €* 		23,99 €* <small>Symbolfoto</small>	
56280	LED-Beleuchtungsbausatz Mittleinstiegswagen	56292	LED-Beleuchtungsbausatz x-Steuerwagen	56303	LED-Beleuchtungsbausatz ICR Personenwagen V2, V3, V11, V12, V13
18,49 €* 		23,99 €* 		23,99 €* <small>Symbolfoto</small>	
56281 56282	LED-Beleuchtungsbausatz IC Abteilwagen	56293	LED-Beleuchtungsbausatz Wittenberger Steuer- wagen	56304	LED-Beleuchtungsbausatz ICR Personenwagen V4, V7
18,49 €* 		23,99 €* 		23,99 €* <small>Symbolfoto</small>	

ART.-NR.	BEZEICHNUNG	
56305	LED-Beleuchtungsbausatz ICR Personenwagen & Steuerwagen Schlusslicht	 Symbolfoto
18,49 €*		
56306	LED-Beleuchtungsbausatz ICR Steuerwagen	 Symbolfoto
23,99 €*		
56307	LED-Beleuchtungsbausatz IC modern Großraumwagen	 Symbolfoto
23,99 €*		
56308	LED-Beleuchtungsbausatz IC modern Abteilwagen	 Symbolfoto
23,99 €*		
56309	LED-Beleuchtungsbausatz IC modern Speisewagen	 Symbolfoto
23,99 €*		
56310	LED-Beleuchtungsbausatz IC modern Schlusslicht	 Symbolfoto
18,99 €*		
56311	LED-Beleuchtungsbausatz IC modern Steuerwagen	 Symbolfoto
23,99 €*		

ART.-NR.	BEZEICHNUNG	
56160	Dampfgenerator 10-16 V AC / DC - Analogbetrieb	
34,99 €*		
56161	Dampfgenerator 10-16 V AC / DC - Digitalbetrieb	
34,99 €*		
56162	Dampfdestillat 50 ml & Einfüllgerät	
13,99 €*		
56163	Dampfgenerator 10-16 V AC/DC für die Dampflok BR 78	
35,99 €*		

Schnell finden, statt lange suchen!

Sie sind auf der Suche nach einem Ersatzteil für Ihr PIKO Modell?

In unserem Online-Shop finden Sie schnell und unkompliziert das passende Ersatzteil - ohne lange Suche.

Besuchen Sie uns unter www.piko-shop.de/de/artikel/ersatzteil oder scannen Sie ganz einfach den nebenstehenden QR-Code. Geben Sie anschließend die Artikelnummer Ihres PIKO Modells in die Suchleiste ein und schon gelangen Sie zu allen zugehörigen Ersatzteilen im PIKO Sortiment.

Zusätzlich werden Ihnen auch Bedienungsanleitungen, Ersatzteillisten sowie weitere Dokumente zum kostenlosen Download angezeigt.

Alternativ können Sie sich natürlich auch gerne an unsere Servicehotline wenden. Diese erreichen Sie per E-Mail unter hotline@piko.de oder telefonisch unter **03675 / 8972 – 55** (Dienstag und Donnerstag zwischen 16:00 und 18:00 Uhr)



<https://www.piko-shop.de/de/artikel/ersatzteil.html>

Ersatzteile / Bedienungsanleitungen

Folgende Möglichkeiten der Ersatzteilsuche stehen Ihnen zur Verfügung:

- 1) Tragen Sie in das **unten stehende** Feld die **5-stellige Artikelnummer** (z. B. **57410**) des PIKO Produkts ein, um sich eine Ersatzteilliste mit allen derzeit verfügbaren Ersatzteilen für diesen Artikel anzeigen zu lassen.
- 2) Geben Sie die komplette **Ersatzteilnummer** (z. B. **ET50000-01**) in das **obige** Suchfeld ein, wenn Sie diese bereits kennen.
- 3) Stöbern Sie in der jeweiligen Spurgröße [Ersatzteile Spur G](#) | [Ersatzteile Spur H0](#) | [Ersatzteile Spur TT](#) | [Ersatzteile Spur N](#).
- 4) Wenn Sie die gewünschten Ersatzteile nicht finden können, wenden Sie sich bitte direkt an unseren Kundendienst z. B. per Mail (webshop@piko.de) oder über das [Kontakt-Formular](#) des Webshops.

Tragen Sie in das **nachfolgende** Feld die **5-stellige Artikelnummer** (z. B. **57410**) des gewünschten PIKO Produkts ein, um sich eine Ersatzteilliste mit allen verfügbaren Ersatzteilen für diesen Artikel anzeigen zu lassen. Sie finden hier auch Infos zu Artikeln, die sich nicht (mehr) im aktuellen Sortiment befinden.

Ersatzteile für diesen Artikel suchen: *

Suchen



- 1 99942W Schirmmütze weiß 4,00 €*
 - 99942B Schirmmütze beige 4,00 €*
 - 2 99932 Wanduhr 15,00 €*
 - 3 99948 Tischkalender 2023/2024 5,00 €*
 - 4 99969 PIKO Emaille-Schild, 35x16,3 cm 10,00 €*
 - 5 99950 Das PIKO Buch 30,00 €*
 - 6 99976 Polo-Shirt rot - unisex 39,99 €*
 - 99977 Polo-Shirt weiß - unisex 39,99 €*
 - 7 99941 Tasse mit Lok 8,00 €*
 - 8 99965 PIKO Schlüsselband 3,00 €*
 - 9 99936 Kugelschreiber 1,00 €*
 - 10 99930 Armbanduhr 12,00 €*
 - 11 99973 DVD PIKO Modellbahnen 9,90 €*
- (MDR Doku, 30 min)

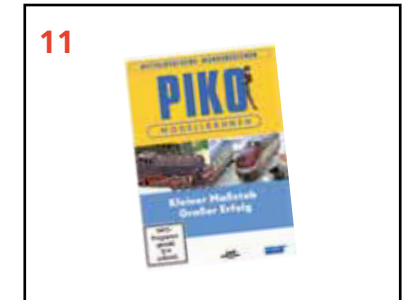
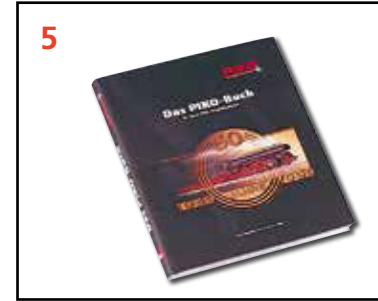

Ihre Meinung zählt

Haben Sie Anregungen? Kritik? Vermissen Sie etwas in unserem Sortiment? Dann zögern Sie nicht und lassen Sie es uns wissen. Nichts liegt uns mehr am Herzen als die Zufriedenheit unserer Kunden. Bitte schreiben Sie an:
PIKO Spielwaren GmbH, Lutherstraße 30,
96515 Sonneberg
oder per E-Mail an: hotline@piko.de.
Eine Antwort ist Ihnen sicher!

Betriebsbesichtigung bei PIKO

Wenn Sie Lust auf eine Ausflugsfahrt haben, kommen Sie doch einfach mal bei uns vorbei. Wir veranstalten monatlich eine Betriebsbesichtigung. Wir laden Sie hierzu gerne ein. Die Termine finden Sie online oder können diese auch unter 03675 / 89 72 42 erfragen.

Service

Ach übrigens, für spezielle Fragen rund um die PIKO Modellbahn haben wir für Sie unter der Rufnummer 03675 / 89 72 55 eine „Hot Line“ eingerichtet. Unsere Servicemitarbeiter sind dann immer dienstags und donnerstags von 16⁰⁰ bis 18⁰⁰ für Sie da.

www.piko.de

Immer aktuell: ausführliche Infos rund um PIKO Produkte, Sondermodelle und allgemeine Fragen.



- 1** 99931 PIKO Fahne 80x200 cm 40,00 €*
 - 2** 99971 Beachflag PIKO 120,00 €*
 - 3** 99972 Beachflag PIKO myTrain 120,00 €*
 - 4** 99933 Thekenleuchte 20x101 cm 140,00 €*
 - 5** 99934 Außenleuchte 30x80 cm 230,00 €*
 - 6** 99952 Plastik-Taschen, 38x50 cm 2,00 €*
 - 99956 Plastik-Taschen, groß, 69x50 cm
 - 7** 99900 Vitrinen- & Produktaufsteller (6 Stck.), B = 38,7 mm
 - 8** 99906 PIKO Logo-Aufkleber 12 cm
 - 99907 PIKO Logo-Aufkleber 40 cm
 - 99909 PIKO Logo-Aufkleber 68 cm

Übersicht ausgewählter privater Bahngesellschaften und deren Abkürzung

ACTS	Afzet-Container-Transport-Service NL
ADRIA	slowenisches Gütertransportunternehmen
Agilis	Verkehrsgesellschaft Regensburg
ALEX	Zuggattung der Vogtlandbahn
Alpha Trains	Leasinggesellschaft für Schienenfahrzeuge
ARRIVA	europäisches Eisenbahnunternehmen
BEHALA	Berliner Hafen- und Lagerhausgesellschaft mbH
BLS	Bern Lötschberg Simplon Bahn
Captrain	privates Eisenbahnunternehmen Berlin
Cargolink	norwegisches Transportunternehmen
Cargoserv	österreichisches Gütertransportunternehmen
CFL Cargo	luxemburgisches, internationales Unternehmen
CTHS	Container Terminal Halle Saale GmbH
Crossrail	Schweizer Eisenbahnverkehrsunternehmen
EH	Eisenbahn und Häfen GmbH
ERS Railways	privates Eisenbahnunternehmen
evb	Eisenbahn- und Verkehrsbetriebe Elbe-Weser
FRET	Güterzugsparte der SNCF
FYRA	Marke der NS und KLM
GATX	Güterwagen- Vermietgesellschaft
GKB	Graz Köflacher Bahn
green cargo	schwedisches Eisenbahnunternehmen
Group Train	Personenzugsparte der SNCB
HECTORRAIL	schwedisches Eisenbahnunternehmen

HGK	Hafen- und Güterverkehr Köln AG
HLG	Holz-Logistik & Güterbahn
HUSA	Husa Transportation Deutschland Duisburg
HVLE	Havelländische Eisenbahn AG
IGE	Interessengemeinschaft Eisenbahn
INFRALEUNA	Eisenbahntransportsparte der INFRALEUNA
IntEgro	Eisenbahnverkehrsunternehmen Reichenbach
InterConnex	Ostseeland Verkehrs GmbH
ITL	Import Transport Logistik
KSW	Kreisbahn Siegen-Wittgenstein
LanXess	Kölner Chemie Konzern
LDS	Eutiner Eisenbahnunternehmen
LOCON	Eisenbahnverkehrsuntern. Berlin/Brandenburg
Lokomotion	privates Eisenbahnunternehmen München
LTE	Logistik- und Transport GmbH
MEG	Mitteldeutsche Eisenbahn GmbH
Metrans	tschechisches Eisenbahnunternehmen
Metronom	Norddeutsche Eisenbahngesellschaft Uelzen
MGW	Service Instandhaltung v. Schienenfahrzeugen
MKB	Mindener Kreisbahn
MRCE	Mitsui Rail Capital Europe B.V.
MWB	Mittelweserbahn
NIAG	Niederrheinische Verkehrsbetriebe AG
NAH SH	Nahverkehrsverbund Schleswig-Holstein

NOB	Nord-Ostsee-Bahn GmbH
NWB	NordWestBahn
ODEG	Ostdeutsche Eisenbahn GmbH
OHE	Osthannoversche Eisenbahn AG
On Rail	private Wagon-Vermietgesellschaft Mettmann
ORV	private Wagon-Vermietgesellschaft Moers
P Logistic	belgisches Eisenbahnunternehmen
PCT Altmann	Deutsches Eisenbahntransportunternehmen
PEG	Prignitzer Eisenbahn GmbH
Press	Pressnitztalbahn Jöhstadt
RAG	Ruhrkohle AG
RAILPOOL	Lokomotiv-Leasing Unternehmen München
regental cargo	Güterverkehrssparte der Regentalbahn
RTS	Rail Transport Service
Rurtalbahn	Dürener Eisenbahnverkehrsunternehmen
Schweerbau	Tief- und Gleisbauunternehmen
STLB	Steiermärkische Landesbahnen
Strukton	privates niederländisches Eisenbahnunternehmen
Uwe Adam	Eisenacher Eisenbahnverkehrsunternehmen
Veolia	Nahverkehrsanbieter
VPS	Verkehrsbetriebe Peine-Salzgitter
WASCOSA	Schweizer Vermieter von Eisenbahnwagen
WLB	Wiener Lokalbahnen AG
WLE	Westfälische Landes-Eisenbahn

Eisenbahnverwaltungen:

ČSD / ČD	Tschechische Staatsbahnen	NS	Niederländische Eisenbahnen
CFL	Luxemburgische Staatsbahn	NSB	Norwegische Staatsbahnen
CFR	Rumänische Staatsbahn	ÖBB	Österreichische Bundesbahnen
DB	Deutsche Bundesbahn	PKP	Polnische Staatsbahnen**
DB AG	Deutsche Bahn AG	RENFE	Spanische Staatsbahn
DR	Deutsche Reichsbahn	RZD	Russische Staatsbahn
DRG	Deutsche Reichsbahn-Gesellschaft	SBB	Schweizerische Bundesbahn
DSB	Dänische Staatsbahn	SJ	Schwedische Staatsbahnen
FS	Italienische Staatsbahnen	SNCF	Nationale Gesellschaft der franz. Eisenbahnen**
K.Sächs.Sts.E.B	Königlich Sächsische Staatseisenbahn	SNCB / B	Belgische Staatsbahnen
Sächs.Sts.E.B.	Sächsische Staatseisenbahn	SŽ	Slowenische Staatsbahn
MAV	Ungarische Staatsbahn	ŽSR	Slowakische Staatsbahnen

RailComPlus® ist ein eingetragenes Warenzeichen der Firma Lenz Elektronik GmbH, 35398 Gießen.
Märklin® ist ein eingetragene Warenzeichen der Firma Gebr. Märklin & Cie. GmbH, Göppingen
Motorola® ist ein eingetragenes Warenzeichen der Motorola Inc., Tempe-Phoenix/Arizona (USA)
fits mfx® und mfx® sind eingetragene Warenzeichen der Gebr. Märklin & Cie. GmbH, Göppingen

** SNCF®, PKP® und PKPIC® sind eingetragene Warenzeichen und urheberrechtlich geschützt.

*** Märklin ist ein eingetragenes Warenzeichen der Gebr. Märklin & Cie. GmbH, Göppingen



Art.-Nr.	Seite	Art.-Nr.	Seite	Art.-Nr.	Seite	Art.-Nr.	Seite	Art.-Nr.	Seite	Art.-Nr.	Seite	Art.-Nr.	Seite	Art.-Nr.	Seite	Art.-Nr.	Seite	Art.-Nr.	Seite
21600	99	21631	94	21664	112	24512	368	24609	268	27713	328	50609	49	50661	53	50703	44	51124	88
21601	99	21632	94	21665	112	24513	362	24610	278	27714	328	50611	50	50662	53	50704	45	51125	88
21602	99	21633	99	21666	91	24514	374	24611	280	27715	329	50612	50	50663	53	50705	45	51126	88
21603	99	21634	99	21667	91	24515	379	24612	285	27716	368	50613	50	50664	52	50706	45	51130	88
21604	99	21635	99	21668	91	24516	359	24613	287	27717	329	50614	50	50665	52	51007	340	51131	88
21605	99	21636	100	21669	93	24517	370	24614	264	27718	326	50615	50	50666	52	51008	340	51132	88
21606	99	21637	100	21670	93	24518	379	24615	262	27719	332	50616	50	50667	52	51058	341	51142	108
21607	103	21638	100	21671	93	24519	370	24616	272	27720	333	50617	50	50668	52	51062	341	51143	108
21608	103	21639	100	21672	102	24520	374	24617	280	27721	322	50618	50	50669	52	51098	340	51144	108
21609	103	21640	100	21673	102	24522	366	24618	268	28300	380	50619	50	50670	53	51100	62	51145	108
21610	99	21641	100	21674	102	24523	379	24619	262	28301	367	50630	51	50671	53	51101	62	51146	108
21611	99	21642	92	21678	93	24524	375	24620	272	28350	189	50631	51	50680	47	51102	62	51147	108
21612	99	21643	92	21679	93	24525	376	24621	280	46401	410	50632	51	50681	47	51103	62	51148	108
21613	101	21644	92	21680	93	24526	380	24622	268	50049	339	50633	51	50682	47	51104	62	51160	138
21614	101	21645	100	21681	102	24527	363	27500	298	50057	339	50634	51	50683	47	51105	62	51162	138
21615	114	21646	100	21682	102	24528	362	27501	298	50068	339	50635	51	50684	48	51106	62	51163	138
21616	114	21647	100	21683	102	24529	366	27502	298	50069	339	50636	51	50685	48	51107	63	51164	139
21617	94	21648	94	23600	233	24530	376	27503	205	50108	338	50637	51	50686	48	51108	63	51165	139
21618	94	21649	94	23601	233	24531	368	27504	205	50120	338	50638	51	50687	48	51109	63	51166	139
21619	92	21650	100	24500	363	24532	368	27505	205	50135	338	50639	51	50688	48	51110	63	51180	56
21620	92	21651	100	24501	364	24534	381	27700	332	50500	303	50650	52	50689	48	51112	63	51182	56
21621	92	21654	104	24502	368	24535	366	27701	327	50501	303	50651	52	50690	46	51113	63	51183	56
21622	92	21655	104	24503	368	24600	263	27702	330	50600	49	50652	52	50691	46	51114	63	51184	57
21623	95	21656	104	24504	370	24601	273	27703	331	50601	49	50653	52	50692	46	51115	63	51185	57
21624	94	21657	96	24505	374	24602	273	27705	322	50602	49	50654	53	50693	46	51116	186	51186	57
21625	94	21658	96	24506	374	24603	287	27707	323	50603	49	50655	53	50694	46	51117	186	51207	340
21626	94	21659	96	24507	376	24604	287	27708	325	50604	49	50656	53	50695	46	51118	186	51208	340
21627	192	21660	94	24508	379	24605	262	27709	32	50605	49	50657	53	50696	46	51120	88	51298	340
21628	192	21661	94	24509	378	24606	282	27710	326	50606	49	50658	53	50697	46	51121	88	51307	86
21629	192	21662	94	24510	359	24607	282	27711	328	50607	49	50659	53	50700	44	51122	88	51315	86
21630	94	21663	112	24511	381	24608	264	27712	328	50608	49	50660	53	50702	44	51123	88	51316	86

Legende: rote Schrift = Neuheit für 2024 grüne Schrift = Auslauf in 2024 blaue Schrift = werkseitig ausverkauft

Art.-Nr.	Seite	Art.-Nr.	Seite	Art.-Nr.	Seite	Art.-Nr.	Seite	Art.-Nr.	Seite	Art.-Nr.	Seite	Art.-Nr.	Seite	Art.-Nr.	Seite	Art.-Nr.	Seite	Art.-Nr.	Seite
51317	86	51382	132	51418	77	51472	105	51540	98	51611	122	51693	64	51815	67	51916	113	51947	97
51325	76	51383	132	51419	77	51473	105	51541	98	51612	123	51694	64	51816	67	51917	113	51948	97
51327	76	51384	132	51420	77	51474	105	51542	98	51613	123	51714	82	51817	67	51918	130	51949	97
51331	76	51385	132	51421	77	51475	105	51543	98	51614	122	51717	82	51823	87	51919	130	51950	131
51332	76	51387	132	51422	77	51476	105	51544	98	51615	122	51721	71	51828	87	51920	65	51951	131
51333	76	51388	132	51430	135	51477	106	51545	98	51620	111	51722	71	51829	87	51921	65	51952	131
51337	76	51389	132	51431	135	51478	106	51547	98	51621	111	51723	71	51830	87	51922	65	51953	113
51338	76	51390	132	51432	135	51479	106	51548	98	51628	110	51724	71	51854	69	51923	66	51954	113
51339	76	51391	132	51433	135	51480	106	51549	98	51629	110	51725	71	51855	69	51924	66	51955	113
51350	89	51392	131	51437	134	51481	106	51582	84	51630	110	51726	71	51856	69	51925	66	51956	62
51351	89	51393	131	51438	134	51482	106	51583	84	51631	110	51727	82	51858	70	51926	70	51957	62
51352	89	51394	131	51439	134	51483	106	51585	97	51632	110	51728	82	51859	70	51927	70	51958	62
51353	89	51395	131	51440	134	51484	106	51588	97	51633	110	51729	82	51869	74	51928	70	51959	69
51354	89	51396	131	51441	134	51485	106	51591	97	51634	110	51736	65	51876	73	51929	74	51960	69
51355	90	51397	131	51442	134	51486	106	51594	97	51635	110	51744	66	51877	73	51930	74	51961	69
51356	90	51398	131	51443	134	51490	72	51595	97	51636	110	51745	66	51878	73	51931	74	51962	70
51357	90	51400	191	51444	134	51491	72	51596	97	51637	110	51746	66	51892	109	51932	73	51963	70
51364	113	51401	191	51445	134	51492	72	51597	97	51638	110	51749	79	51893	109	51933	73	51964	70
51365	113	51402	191	51450	195	51493	72	51598	97	51639	110	51753	65	51894	109	51934	73	51965	67
51367	113	51403	191	51452	195	51494	72	51599	97	51650	85	51754	79	51895	109	51935	75	51966	67
51368	112	51404	191	51453	195	51495	72	51600	123	51651	85	51755	79	51896	109	51936	75	51967	67
51369	112	51405	191	51454	195	51496	72	51601	123	51652	85	51756	79	51897	109	51937	75	51968	68
51370	112	51406	191	51455	195	51528	80	51602	123	51654	85	51775	107	51906	75	51938	78	51969	68
51371	112	51410	77	51456	194	51529	80	51603	122	51655	85	51776	107	51907	75	51939	78	51970	68
51375	130	51411	77	51457	194	51530	80	51604	122	51656	85	51777	107	51909	79	51940	78	51971	78
51376	130	51412	77	51458	194	51531	80	51605	122	51687	64	51786	119	51910	79	51941	82	51972	78
51377	112	51413	77	51459	194	51532	80	51606	123	51688	64	51787	119	51911	79	51942	82	51973	78
51378	112	51414	77	51460	194	51533	80	51607	123	51689	64	51788	119	51912	86	51943	82	51974	84
51379	112	51415	77	51461	194	51534	80	51608	123	51690	64	51812	68	51913	86	51944	90	51975	84
51380	132	51416	77	51470	105	51535	80	51609	123	51691	64	51813	68	51914	86	51945	90	51976	84
51381	132	51417	77	51471	105	51536	80	51610	122	51692	64	51814	68	51915	113	51946	90	51977	90

Legende: rote Schrift = Neuheit für 2024 grüne Schrift = Auslauf in 2024 blaue Schrift = werkseitig ausverkauft

Art.-Nr.	Seite	Art.-Nr.	Seite	Art.-Nr.	Seite	Art.-Nr.	Seite	Art.-Nr.	Seite	Art.-Nr.	Seite	Art.-Nr.	Seite	Art.-Nr.	Seite	Art.-Nr.	Seite	Art.-Nr.	Seite
51978	90	52207	203	52334	159	52429	147	52484	185	52541	142	52735	202	52838	166	52890	201	52933	176
51979	90	52270	344	52335	159	52431	145	52485	185	52542	142	52736	202	52839	166	52891	201	52934	176
51980	96	52271	344	52360	141	52432	145	52486	185	52544	142	52737	202	52844	171	52892	201	52935	174
51981	96	52272	344	52362	141	52433	145	52487	185	52545	142	52738	202	52846	171	52905	152	52936	174
51982	96	52284	343	52363	141	52434	147	52488	185	52550	142	52739	202	52847	171	52906	152	52937	174
51983	96	52289	343	52400	161	52435	147	52489	185	52552	142	52747	148	52848	171	52907	153	52938	174
51984	96	52291	343	52401	161	52436	147	52490	185	52553	142	52749	148	52849	171	52908	153	52939	174
51985	96	52292	343	52402	161	52437	146	52491	185	52570	149	52760	155	52850	172	52909	153	52940	174
51986	107	52297	343	52403	161	52438	146	52492	185	52581	149	52761	155	52851	172	52910	156	52941	161
51987	107	52298	343	52404	161	52440	170	52493	184	52582	149	52763	155	52852	172	52911	156	52942	161
51988	107	52300	178	52405	161	52442	170	52494	184	52583	149	52765	157	52853	172	52912	156	52943	161
51989	96	52302	178	52406	161	52447	170	52495	184	52600	163	52766	157	52854	172	52913	156	52944	186
51990	96	52303	178	52408	160	52448	170	52496	184	52601	163	52767	157	52855	172	52914	156	52945	186
51991	96	52304	178	52409	160	52449	170	52497	184	52607	163	52769	157	52856	171	52915	156	52946	186
51992	131	52305	178	52410	160	52450	170	52498	184	52614	163	52773	157	52857	171	52916	156	52947	146
51993	131	52306	178	52411	160	52451	170	52501	184	52616	163	52774	157	52858	171	52917	156	52948	146
51994	131	52307	178	52412	160	52452	170	52502	184	52630	143	52793	199	52859	171	52918	176	52949	146
51995	131	52320	159	52413	160	52466	174	52503	184	52631	143	52794	199	52867	181	52919	176	52950	150
51996	131	52321	159	52414	160	52468	174	52504	184	52635	143	52795	199	52868	181	52920	176	52951	150
51997	131	52322	159	52415	161	52469	174	52505	184	52668	168	52796	199	52869	181	52921	342	52952	152
52007	203	52323	159	52416	161	52470	174	52506	184	52669	168	52797	199	52870	181	52922	342	52953	152
52050	345	52324	158	52417	161	52471	175	52510	164	52670	168	52798	199	52871	181	52923	342	52954	152
52057	345	52325	158	52420	145	52472	175	52512	164	52671	168	52814	153	52872	182	52924	152	52955	172
52070	344	52326	158	52421	145	52473	175	52513	164	52672	168	52818	153	52873	182	52925	152	52956	172
52071	344	52327	158	52422	145	52474	175	52522	164	52673	168	52819	153	52874	182	52926	156	52957	152
52072	344	52328	158	52423	145	52475	175	52523	164	52692	176	52820	166	52875	182	52927	156	52958	152
52073	344	52329	158	52424	147	52476	175	52524	164	52693	176	52827	167	52880	201	52928	146	52959	146
52083	343	52330	159	52425	147	52480	185	52525	164	52696	176	52832	167	52881	201	52929	146	52960	146
52084	343	52331	159	52426	147	52481	185	52526	164	52712	177	52834	167	52882	201	52930	152	52961	152
52089	343	52332	159	52427	147	52482	185	52527	164	52713	177	52836	166	52883	201	52931	152	52962	152
52091	343	52333	159	52428	147	52483	185	52540	142	52734	202	52837	166	52884	201	52932	176	52967	160

Legende: rote Schrift = Neuheit für 2024 grüne Schrift = Auslauf in 2024 blaue Schrift = werkseitig ausverkauft

Art.-Nr.	Seite	Art.-Nr.	Seite	Art.-Nr.	Seite	Art.-Nr.	Seite	Art.-Nr.	Seite	Art.-Nr.	Seite	Art.-Nr.	Seite	Art.-Nr.	Seite	Art.-Nr.	Seite		
52968	160	53188	351	53331	350	54318	320	54538	270	54698	267	55201	392	55271	399	55403	402	55487	404
52969	160	53189	352	53332	350	54319	321	54539	270	54699	267	55202	392	55272	399	55404	402	55488	404
52970	167	53197	352	53333	350	54320	276	54589	284	54739	371	55203	392	55273	399	55405	402	55499	29
52971	167	53198	352	53334	350	54322	276	54597	376	54741	378	55204	392	55275	398/416	55406	402	55701	432
52972	167	53199	352	53335	350	54327	373	54598	376	54759	288	55205	392	55280	398	55411	402	55710	432
52973	342	53205	353	53336	350	54328	372	54599	368	54760	264	55207	392	55281	398	55412	402	55711	432
52974	342	53206	353	53351	354	54329	324	54601	274	54861	365	55208	392	55282	392	55413	402	55712	432
52975	342	53212	349	53352	354	54339	278	54604	274	54864	365	55209	392	55290	398	55414	402	55713	432
53020	347	53213	349	53353	354	54341	275	54608	375	54909	288	55211	393	55291	398	55417	402	55725	432
53021	347	53229	357	53387	356	54393	280	54617	369	54912	288	55212	393	55292	398	55418	402	55730	432
53022	347	53230	357	53800	356	54396	282	54619	369	54984	361	55213	393	55293	398	55419	402	55731	432
53023	347	53235	348	54092	371	54408	286	54620	274	54988	365	55214	393	55294	398	55420	403	55732	432
53024	347	53238	356	54093	371	54417	286	54626	274	54998	373	55219	393	55296	398	55421	403	55737	432
53080	348	53239	356	54147	365	54441	358	54630	271	54999	373	55220	394	55297	398	55422	403	55743	432
53081	348	53240	355	54189	288	54442	358	54631	271	55000	303/399	55221	394	55298	398	55423	403	55744	432
53082	348	53241	355	54191	288	54443	358	54637	271	55003	303/400	55222	394	55299	398	55424	403	55750	432
53083	348	53242	355	54194	288	54449	371	54638	271	55008	303/401	55223	394	55300	396	55425	403	55751	432
53084	348	53243	355	54196	288	54450	358	54639	271	55016	29	55224	394	55310	396	55426	403	55752	432
53114	313	53253	355	54246	380	54451	358	54641	273	55017	29	55225	394	55311	405	55427	403	55753	432
53115	237	53254	355	54249	380	54457	358	54643	273	55021	416	55226	394	55320	396	55428	403	55755	432
53117	237	53265	357	54260	359	54459	361	54644	365	55050	40	55227	394	55321	405	55432	404	55757	432
53118	313	53266	356	54300	360	54460	361	54645	367	55051	40	55228	394	55330	397	55433	404	55758	432
53123	346	53272	353	54301	360	54486	362	54646	361	55054	41	55230	398	55340	397	55434	404	55770	432
53124	346	53273	353	54305	366	54487	361	54647	359	55055	41	55231	398	55365	405	55440	403	55771	432
53177	356	53274	353	54306	323	54489	367	54670	266	55056	41	55240	394	55366	405	55441	403	55775	432
53178	357	53275	353	54308	324	54495	365	54679	265	55060	41	55241	394	55367	405	55442	404	55821	12
53179	357	53284	353	54309	372	54496	371	54686	364	55150	395	55251	393	55391	399	55443	404	55823	12
53182	346	53316	349	54310	360	54497	375	54687	364	55151	395	55252	393	55392	399	55444	404	55826	12
53185	351	53317	349	54315	320	54498	378	54688	329	55170	395	55261	399	55400	402	55445	404	55827	12
53186	351	53318	349	54316	320	54503	286	54689	381	55171	395	55262	399	55401	402	55446	404	55900	39
53187	351	53330	350	54317	320	54510	360	54695	267	55200	392	55270	398	55402	402	55447	404	55901	39

Legende: rote Schrift = Neuheit für 2024 grüne Schrift = Auslauf in 2024 blaue Schrift = werkseitig ausverkauft

Art.-Nr.	Seite	Art.-Nr.	Seite	Art.-Nr.	Seite	Art.-Nr.	Seite	Art.-Nr.	Seite	Art.-Nr.	Seite	Art.-Nr.	Seite	Art.-Nr.	Seite	Art.-Nr.	Seite	Art.-Nr.	Seite
55906	379	56063	433	56171	433	56282	435	56334	412	56539	411	56570	411	56603	411	56635	411	57363	304
55907	379	56065	433	56173	433	56283	435	56410	412	56540	411	56571	411	56604	411	56636	411	57376	301
55908	38	56066	433	56174	433	56284	435	56415	413	56541	411	56572	411	56606	411	57013	33	57401	296
55909	38	56100	434	56175	433	56286	435	56416	413	56542	411	56573	411	56607	411	57014	33	57543	300
55910	38	56101	434	56176	433	56288	435	56500	410	56543	411	56574	411	56608	411	57022	33	57544	300
55911	38	56102	434	56178	433	56289	435	56502	410	56544	411	56575	411	56609	411	57023	33	57545	300
55912	38	56104	434	56179	433	56290	435	56505	410	56545	411	56577	411	56610	411	57024	33	57550	305
55914	38	56130	434	56180	433	56291	435	56507	410	56546	411	56578	411	56611	411	57081	27	57551	305
55915	38	56131	434	56181	433	56292	435	56508	410	56547	411	56579	411	56612	411	57090	32	57561	305
55916	37	56132	434	56182	433	56293	435	56514	410	56548	411	56580	411	56613	411	57094	32	57562	305
55917	37	56133	434	56183	433	56294	435	56516	410	56549	411	56581	411	56614	411	57112	27	57563	304
55918	39	56134	434	56184	433	56295	435	56517	416	56550	411	56583	411	56615	411	57113	27	57564	305
55919	39	56135	434	56185	433	56296	435	56518	410	56551	411	56584	411	56616	411	57114	18	57576	301
55920	39	56136	434	56200	363	56297	435	56520	411	56552	411	56585	411	56617	411	57115	18	57577	301
55921	39	56137	434	56202	363	56299	435	56521	411	56553	411	56586	411	56618	411	57123	24	57580	297
55922	37	56138	434	56220	363	56300	435	56522	411	56554	411	56587	411	56619	411	57134	19	57605	314
55923	37	56139	434	56240	363	56301	435	56523	411	56555	411	56588	411	56620	411	57138	24	57606	314
55924	36	56140	434	56253	136	56302	211/435	56524	411	56556	411	56589	411	56621	411	57139	21	57608	314
55925	36	56141	434	56255	136	56303	211/435	56525	411	56557	411	56590	411	56622	411	57142	28	57609	314
55926	36	56142	434	56256	136	56304	211/435	56526	411	56558	411	56591	411	56623	411	57143	28	57610	314
55927	36	56143	434	56257	137	56305	211/436	56527	411	56559	411	56592	411	56624	411	57154	24	57611	314
55928	37	56144	434	56258	136	56306	211/436	56528	411	56560	411	56593	411	56625	411	57177	25	57612	314
55929	37	56145	434	56270	434	56307	208/436	56530	411	56561	411	56594	411	56626	411	57178	21	57613	314
56050	433	56146	434	56271	435	56308	208/436	56531	411	56562	411	56595	411	56627	411	57179	21	57614	314
56051	433	56147	434	56272	435	56309	208/436	56532	411	56563	411	56596	411	56628	411	57196	20	57620	313
56052	433	56148	434	56273	435	56310	208/436	56533	411	56564	411	56597	411	56629	411	57198	19	57621	313
56053	433	56160	436	56274	435	56311	208/436	56534	411	56565	411	56598	411	56630	411	57305	301	57622	313
56054	433	56161	436	56275	435	56330	412	56535	411	56566	411	56599	411	56631	411	57306	301	57623	313
56060	433	56162	436	56276	435	56331	412	56536	411	56567	411	56600	411	56632	411	57343	300	57630	311
56061	433	56163	436	56280	435	56332	412	56537	411	56568	411	56601	411	56633	411	57344	300	57631	311
56062	433	56170	433	56281	435	56333	412	56538	411	56569	411	56602	411	56634	411	57345	300	57633	311

Legende: rote Schrift = Neuheit für 2024 grüne Schrift = Auslauf in 2024 blaue Schrift = werkseitig ausverkauft

Art.-Nr.	Seite	Art.-Nr.	Seite	Art.-Nr.	Seite	Art.-Nr.	Seite	Art.-Nr.	Seite	Art.-Nr.	Seite	Art.-Nr.	Seite	Art.-Nr.	Seite	Art.-Nr.	Seite	Art.-Nr.	Seite
57635	311	57704	324	57894	298	58131	114/318	58246	224	58279	254	58430	277	58545	216	58597	221	58803	309
57636	311	57705	325	57896	297	58132	114/318	58247	222	58280	253	58438	277	58546	216	58660	315	58804	309
57641	319	57706	332	57897	186	58144	81/213	58248	220	58281	272	58457	261	58547	216	58661	315	58805	309
57642	318	57708	324	57899	297	58145	81/213	58249	220	58282	265	58458	261	58550	225	58662	315	58807	309
57643	318	57709	325	57901	296	58146	9	58250	234	58283	260	58472	257	58551	225	58663	315	58810	308
57644	318	57713	330	57902	296	58147	9	58251	217	58284	260	58491	254	58553	222	58671	317	58811	308
57647	316	57715	330	57903	296	58148	9	58252	217	58285	258	58492	254	58554	222	58676	317	58812	308
57649	319	57716	330	57906	296	58150	189	58253	264	58286	257	58493	253	58555	222	58678	316	58813	308
57650	234	57717	321	57916	294	58151	189	58254	266	58287	253	58500	226	58556	222	58679	314	58814	308
57651	234	57719	331	57919	295	58205	345	58255	284	58288	281	58501	226	58557	224	58688	317	58815	306
57652	234	57721	324	57924	295	58215	104/310	58256	284	58289	253	58503	226	58558	224	58689	317	58816	306
57653	234	57747	332	57925	294	58216	155	58257	283	58290	256	58504	227	58559	222	58690	317	58817	306
57654	234	57750	327	57926	294	58220	225	58258	282	58291	265	58505	227	58560	222	58704	330	58840	209
57655	234	57754	331	57927	294	58221	225	58259	257	58292	281	58506	227	58561	223	58705	325	58841	209
57667	234	57757	333	57928	295	58224	217	58260	259	58293	252	58507	227	58562	223	58725	327	58842	209
57668	234	57762	333	57939	292	58225	217	58261	258	58294	252	58508	227	58563	223	58726	321	58843	209
57669	234	57782	327	57945	292	58226	226	58262	259	58295	252	58520	232	58564	223	58732	332	58844	209
57671	319	57801	296	57946	292	58228	289	58263	260	58296	252	58521	232	58565	223	58741	321	58845	209
57672	318	57802	296	57966	293	58232	257	58264	261	58297	252	58522	232	58580	221	58742	324	58846	209
57675	233	57803	296	57967	293	58234	255	58265	214	58298	187	58526	232	58581	221	58755	332	58847	208
57676	233	57806	296	57968	293	58235	254	58266	214	58299	187	58527	232	58582	221	58777	331	58848	208
57684	313	57807	296	57991	298	58236	255	58267	214	58377	273	58530	215	58583	221	58778	327	58849	208
57685	313	57816	294	57996	297	58237	255	58268	214	58388	226	58531	215	58584	221	58790	331	58870	209
57690	312	57819	295	57997	186	58238	254	58269	228	58393	255	58537	215	58585	221	58791	331	58871	209
57691	312	57824	295	57998	186	58239	255	58270	216	58395	239	58538	215	58586	221	58794	330	58926	369
57698	312	57825	294	57999	297	58240	213	58271	256	58396	284	58539	215	58587	221	58795	330	58940	369
57699	312	57826	294	58105	345	58241	213	58272	258	58398	369	58540	215	58590	221	58798	327	58944	367
57700	332	57827	294	58113	81	58242	213	58273	260	58405	321	58541	215	58591	221	58799	323	58945	367
57701	321	57839	292	58115	104/310	58243	213	58276	187	58412	259	58542	215	58592	221	58800	307	58954	269
57702	324	57866	293	58116	155	58244	224	58277	187	58414	259	58543	216	58593	221	58801	306	58958	282
57703	330	57868	293	58117	155	58245	224	58278	223	58418	258	58544	216	58595	221	58802	306	58962	288

Legende: rote Schrift = Neuheit für 2024 grüne Schrift = Auslauf in 2024 blaue Schrift = werkseitig ausverkauft

Art.-Nr.	Seite	Art.-Nr.	Seite	Art.-Nr.	Seite	Art.-Nr.	Seite	Art.-Nr.	Seite	Art.-Nr.	Seite	Art.-Nr.	Seite	Art.-Nr.	Seite	Art.-Nr.	Seite	Art.-Nr.	Seite
58965	283	59065	91	59166	169	59439	144	59646	231	59735	102	59865	95	61120	429	61825	334	96096	247
58968	288	59066	91	59176	299	59459	292	59648	230	59736	102	59868	95	61121	431	61826	334	96097	247
58969	289	59067	91	59177	299	59512	193	59649	230	59737	102	59889	165	61122	266	61827	335	96098	244
58970	289	59068	91	59196	101	59513	193	59650	230	59738	102	59897	192	61123	428	61830	335	96099	244
58978	264	59069	91	59228	144	59514	193	59651	230	59740	154	59900	115	61124	428	61831	335	96150	302
58979	263	59076	299	59229	144	59515	193	59652	230	59741	154	59930	151	61125	428	61833	335	96151	302
58982	283	59077	299	59235	144	59516	193	59660	218	59744	154	59934	151	61126	428	61834	335	96301	180
58983	289	59096	101	59259	292	59520	204	59661	218	59748	154	59942	151	61127	428	61835	335	96310	180
58984	289	59098	103	59274	179	59547	83	59662	218	59753	154	59943	151	61128	425	61836	335	96311	180
58989	269	59101	15	59275	179	59580	150	59663	218	59758	154	59944	151	61130	430	95175	302	96312	180
58990	270	59102	16	59313	193	59587	150	59664	218	59759	154	59953	95	61131	430	95176	302	96313	180
58991	282	59103	16	59315	193	59591	101	59674	220	59760	154	59961	95	61132	430	95179	302	96314	180
58993	289	59104	17	59320	204	59592	103	59675	219	59761	8	59962	95	61133	430	95339	284	96315	180
58994	289	59105	16/400	59347	83	59593	101	59676	219	59770	95	59969	95	61134	424	95353	361	96337	125
58995	289	59107	17	59360	150	59594	103	59677	219	59771	95	59997	192	61137	425	95354	365	96338	125
58996	371	59108	17	59380	150	59596	103	59678	219	59790	177	59998	192	61141	426	95355	375	96339	125
58997	365	59121	165	59392	103	59598	101	59679	219	59791	177	61101	426	61144	424	95356	367	96340	125
59014	13	59126	204	59393	101	59599	101	59680	228	59792	177	61102	426	61145	423	95357	367	96341	124
59015	14	59127	205	59394	99	59613	202	59681	228	59793	177	61103	426	61146	422	95358	369	96342	124
59016	14	59128	205	59395	99	59620	229	59682	228	59800	115	61104	431	61147	422	95359	369	96343	124
59017	14	59129	205	59396	99	59621	229	59700	163	59811	115	61105	431	61148	423	95361	378	96344	124
59018	15	59135	205	59397	102	59622	229	59701	163	59830	151	61106	431	61149	421	95751	378	96376	120
59019	15	59136	204	59398	102	59623	229	59708	162	59843	151	61111	427	61150	423	95754	3	96384	120
59032	205	59137	204	59399	102	59624	229	59709	162	59844	115	61112	425	61151	422	96086	241	96385	120
59036	204	59138	204	59428	144	59625	229	59723	162	59845	115	61113	427	61152	421	96087	241	96386	121
59038	204	59139	204	59429	144	59638	231	59724	162	59846	115	61114	427	61153	420	96088	241	96387	121
59052	83	59156	92	59430	203	59639	231	59725	162	59847	115	61115	427	61820	334	96091	246	96388	120
59053	83	59157	92	59435	144	59640	231	59731	101	59848	115	61116	429	61821	334	96092	246	96389	120
59056	83	59163	169	59436	145	59641	231	59732	101	59849	115	61117	429	61822	334	96093	242	96391	120
59057	92	59164	169	59437	144	59642	231	59733	102	59853	95	61118	429	61823	334	96094	247	96392	120
59064	91	59165	169	59438	144	59643	231	59734	102	59862	95	61119	429	61824	334	96095	247	96393	120

Legende: rote Schrift = Neuheit für 2024 grüne Schrift = Auslauf in 2024 blaue Schrift = werkseitig ausverkauft

Art.-Nr.	Seite	Art.-Nr.	Seite	Art.-Nr.	Seite	Art.-Nr.	Seite	Art.-Nr.	Seite	Art.-Nr.	Seite	Art.-Nr.	Seite	Art.-Nr.	Seite	Art.-Nr.	Seite	Art.-Nr.	Seite
96394	120	96555	126	96765	241	96886	127	97181	235	97305	248	97444	183	97620	236	97653	212	99907	439
96410	200	96556	126	96766	245	96887	127	97182	235	97306	287	97445	183	97621	236	97654	210	99909	439
96411	200	96557	126	96767	245	96888	127	97183	235	97307	377	97446	183	97622	236	97655	210	99930	438
96412	200	96558	126	96768	244	96889	127	97184	235	97309	249	97447	183	97623	236	97665	210	99931	439
96413	200	96559	126	96769	244	96890	127	97185	235	97310	249	97448	183	97625	236	97666	210	99932	438
96415	200	96562	126	96770	242	96891	127	97207	118	97311	377	97449	183	97626	237	97751	169	99933	439
96416	200	96564	126	96771	242	96900	18	97208	118	97312	249	97460	117	97627	237	97794	103	99934	439
96417	200	96566	126	96779	241	96980	29	97209	118	97330	197	97462	117	97628	237	97800	153	99936	438
96420	200	96567	126	96786AC	243	97017	333	97210	118	97331	197	97463	117	97629	315	97802	295	99941	438
96421	200	96586	130	96790AC	243	97040	312	97211	118	97332	197	97464	116	97630	212	97927	20	99942B	438
96422	200	96587	130	96793	247	97055	333	97212	118	97333	197	97465	116	97631	212	97929	20	99942W	438
96422DS	200	96592	130	96793AC	247	97110	248	97213	118	97334	197	97466	116	97632	212	97930	20	99948	438
96427	200	96593	130	96795	247	97124	286	97214	118	97335	197	97467	117	97633	212	97931	22	99950	438
96428	200	96594	130	96795AC	247	97132	282	97215	118	97400	133	97468	117	97634	211	97932	20	99952	439
96433	200	96595	130	96796	246	97133	377	97216	118	97401	133	97469	117	97635	211	97933	27	99956	439
96434	200	96660	240	96797	246	97134	248	97217	118	97402	133	97470	116	97636	211	97934	22	99965	438
96435	200	96661	240	96797AC	246	97135	248	97218	118	97403	133	97471	116	97637	211	97935	25	99969	438
96436	200	96662	240	96798	242	97136	285	97219	118	97404	133	97500	59	97638	211	97937	25	99971	439
96437	200	96663	240	96799	242	97137	272	97220	118	97405	133	97502	59	97639	211	97938	23	99972	439
96464	173	96695	279	96822	198	97137	272	97221	118	97406	133	97503	59	97640	212	97939	23	99973	438
96468	173	96697	279	96823	198	97151	333	97230	196	97407	133	97520	61	97641	212	97940	25	99976/L	438
96491	173	96698	279	96824	198	97152	327	97231	196	97408	133	97522	61	97642	212	97942	26	99976/M	438
96492	173	96720	301	96825	198	97155	325	97232	196	97409	133	97523	61	97643	212	97944	23	99976/XL	438
96530	200	96724	301	96826	198	97156	321	97233	196	97420	128	97604	239	97644	212	97945	26	99976/XXL	438
96530DS	200	96752	243	96827	198	97157	330	97234	196	97422	128	97605	239	97645	210	97946	26	99977/L	438
96531	200	96753	243	96851	198	97158	327	97235	196	97423	128	97606	239	97646	210	97947	22	99977/M	438
96531DS	200	96754	245	96853	198	97160	325	97236	196	97424	129	97607	239	97647	210	97948	27	99977/XL	438
96551	126	96755	245	96877	127	97161	321	97237	196	97425	129	97616	239	97648	210	97949	28	99977/XXL	438
96552	126	96756	245	96878	127	97162	333	97302	238	97440	183	97617	239	97650	211	99853	397		
96553	126	96757	245	96879	127	97163	327	97303	238	97442	183	97618	236	97651	211	99900	439		
96554	126	96764	241	96882	127	97180	235	97304	238	97443	183	97619	236	97652	212	99906	439		

Legende: rote Schrift = Neuheit für 2024 grüne Schrift = Auslauf in 2024 blaue Schrift = werkseitig ausverkauft

INDIVIDUALISIERTE BAHNMODELLE

Das perfekte Geschenk für alle Eisenbahn-Fans

Ob Geburtstag, Jubiläum, Firmenfeier, Vereinsveranstaltung oder ein Dankeschön, das von Herzen kommt: mit einem individuell bedruckten Bahnmodell schenken Sie garantiert immer große Freude und überraschen den Beschenkten.

In drei Schritten zu Ihrem original PIKO Bahnmodell, bedruckt nach IHREN Wünschen!

Wählen Sie einfach eines der attraktiven Modelle im H0-, TT- oder G-Maßstab aus. Sie erhalten umgehend ein Freigabelayout und die Rechnung. Dann wird Ihr individuelles Bahnmodell produziert und innerhalb von 30 Tagen geliefert!



710001IB / # 71201IB E-Lok Taurus, silbern



95874IB Gedeckter Güterwagen, weiß



Foto und Text auswählen

1



Foto und Text im angegebenen Format sowie Kontaktdaten per E-Mail an PIKO senden: promotion@piko.de

2

Ihr individuelles Geschenk trifft per Postversand bei Ihnen ein!

3





Belgien
PIKO Spielwaren GmbH
Robert Deneef
 Latemstraat 20
 B9840 De Pinte
 Tel.: 0032 475 211790
 e-mail: robert-deneef@skynet.be
 www.piko.de



Hong Kong
PIKO Asia Ltd.
 Flat 5, 5/F, Lemmi Centre
 50 Hoi Yuen Road
 HK-Kwun Tong, Kowloon
 Tel.: 00852-24408622
 Fax: 00852-24400410
 e-mail: info@pikoasia.com
 www.piko.de



Polen
PIKO Polska Sp. z o.o.
 ul. Poziomkowa 19B2
 81-589 Gdynia
 Mobil: +48 500 366 553
 e-mail: info@piko-polska.pl
 www.piko-polska.pl



Tschechien
NEXES INTERNATIONAL
 Osadní 12a
 CZ - 170 00 Praha 7
 Tel.: 00420 233 372 482
 e-mail: info@nexes-int.cz
 www.pikomodely.cz



China
DongGuan AMR Hobby & Art Distribution Ltd.
 Xintang Road, ChaoLang
 Industrial Estate, ChaShan Town
 523392 DongGuan City/ P.R. China
 Tel.: 0769-81866863
 Fax: 0769-81866861
 e-mail: info@piko.cn
 www.piko.cn



Italien
EMMEMODELS SRL / PIKO Spielwaren GmbH
 Via Brianza 10
 I - 20843 VERANO BRIANZA MB
 Tel.: 0039 0362 90 65 40
 e-mail: info@emmemodels.it
 www.emmemodels.it
 www.piko.de



Rumänien
Minimodel Teh SRL
 Calea Grivitei Nr 204A
 RO - 010755 Bucuresti
 Tel.: 021 - 2241273
 Fax: 021 - 318167258
 e-mail: contact@trennet.ro



Türkei
UGUR AKMAN - HOBBYTIME
 Turan Günes Bulvari
 Hilal Mah. 716 Sokak N° 5/A
 TR - Cankaya - Ankara
 Tel.: 0312 - 438 4031
 Fax: 0312 - 438 0381
 e-mail: akman@hobbytime.com.tr
 www.hobbytime.com.tr



Dänemark
PIKO Spielwaren GmbH
 Lutherstraße 30
 D - 96515 Sonneberg, Germany
 Tel.: +49 3675 89 72 42
 Fax: +49 3675 89 72 50
 e-mail: hotline@piko.de
 www.piko.de



Mexiko
CORPORATIVO VIVE
 S.A. de C.V. / Thiers 176 Esq.
 Leibnitz. Col. Anzurez
 Mexico D.F. 11590
 Tel.: 055-52509215
 Fax: 055-43340173
 e-mail: contacto@corporativovive.com
 www.vivemodelismo.com



Russland
OOO "PIKO RUS"
 Dmitrovskoe shossee 100, B 2
 127247 Moscow/ Russia
 Tel.: 007-977 994 24 10
 e-mail: info@piko-rus.com
 www.piko-rus.com



Ungarn
Modell & Hobby Kft.
 Klapka u. 4-6 fszt2
 H - 1134 Budapest
 Tel.: 01 - 2370743
 Fax: 01 - 2370744
 e-mail: vasutmodell@modell.hu
 www.modell.hu



Frankreich / Luxemburg
T2M SAS
 Techniques Modernes du Modelisme
 BP 30006 - Zone Industrielle
 F- 57381 Faulquemont Cedex
 Tel.: 0033-387292520
 Fax: 0033387943722
 e-mail: info@t2m.tm.fr
 www.t2m-train.fr



Niederlande
PIKO Spielwaren GmbH
 Lutherstraße 30
 D - 96515 Sonneberg, Germany
 Tel.: +49 3675 89 72 42
 Fax: +49 3675 89 72 50
 e-mail: hotline@piko.de
 www.piko.de



Schweiz
ARWICO AG
 Brühlstrasse 10
 CH - 4107 Ettingen
 Tel.: 061 - 722 12 22
 e-mail: verkauf@arwico.ch
 www.arwico.ch



USA & Kanada
PIKO America LLC
 4610 Alvarado Canyon Rd., Suite 5
 San Diego CA 92120
 Tel.: 619 - 280-2800
 Toll-Free 1-877-678-4449
 Fax: 619 - 280-2843
 e-mail: support@piko-america.com
 www.piko-america.com



Großbritannien
Gaugemaster Controls Ltd.
 Gaugemaster House, Ford Road
 GB - Arundel, West Sussex BN18 OBN
 Tel.: 01903 - 884321
 Fax: 01903 - 884377
 e-mail: sales@gaugemaster.co.uk
 www.gaugemaster.com/piko



Österreich
PIKO Spielwaren GmbH
 Lutherstraße 30
 D - 96515 Sonneberg, Germany
 Tel.: +49 3675 89 72 42
 Fax: +49 3675 89 72 50
 e-mail: hotline@piko.de
 www.piko.de



Spanien
Trenes Aguilo
 Vía Augusta 7
 E - 08950 Esplugues de Llobregat
 Tel.: 00 - 34 - 93 - 499 05 29
 e-mail: infonegocio@trenes-aguilo.com
 www.trenes-aguilo.com

DIESELLOKOMOTIVEN AUS EUROPA AUF IHRER HO-ANLAGE



Farbenfroh und international - die Diesellokomotiven von PIKO lassen keine Modellbahn-Wünsche offen. Die Modelle überzeugen durch die perfekte Kombination aus vorbildgerechter und maßstabsgetreuer Modellumsetzung mit höchster Betriebstauglichkeit und hervorragenden Fahreigenschaften. Weiterhin steht bei unseren ausgefeilten Modellen der Spielspaß bei bester Qualität und Detailtreue an erster Stelle.

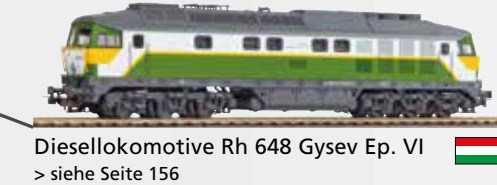

Ihr Fachhändler:

PIKO Spielwaren GmbH | Lutherstraße 30 | 96515 Sonneberg, Germany
Tel. +49 (3675) 8972 - 42 | Fax +49 (3675) 8972 - 50 | hotline@piko.de

